



BOSCH

Register your
new device on
MyBosch now and
get free benefits:
[bosch-home.com/
welcome](https://bosch-home.com/welcome)



Kjøle-/frysekombinasjon

KFD96..

[no] Bruksanvisning

For mer informasjon, se Digital brukerhåndbok.



Innholdsfortegnelse

1 Sikkerhet.....	4		
1.1 Generelle merknader.....	4		
1.2 Korrekt bruk	4		
1.3 Begrensning av brukerkretsen.....	4		
1.4 Sikker transport.....	4		
1.5 Sikker installasjon.....	5		
1.6 Sikker bruk	6		
1.7 Apparat med skader	8		
2 Unngå materielle skader.....	9		
3 Miljøvern og innsparing.....	9		
3.1 Avfallsbehandling av emballasje	9		
3.2 Energisparing	10		
4 Oppstilling og tilkobling	10		
4.1 Leveringsinnhold	10		
4.2 Kriterier for oppstillingsted	11		
4.3 Montering av apparatet	11		
4.4 Klargjøre apparatet til å tas i bruk	11		
4.5 Koble apparatet til drikkevann	11		
4.6 Koble apparatet til strøm.....	11		
5 Bli kjent med.....	13		
5.1 Apparat.....	13		
5.2 Betjeningspanel.....	14		
5.3 Betjeningselementer (is- og vanddispenser).....	15		
6 Utstyr	16		
6.1 Hylle.....	16		
6.2 Flaskehylle.....	16		
6.3 Frysebrikke	16		
6.4 Lagringsbeholder	16		
6.5 Frukt- og grønnsaksbeholder med fuktighetsregulator	16		
6.6 Smør- og ostbeholder	17		
6.7 Dørhylle	17		
6.8 Isbitbeholder.....	17		
6.9 Tilbehør.....	18		
7 Grunnleggende betjening.....	18		
7.1 Slå på apparatet.....	18		
7.2 Merknader om bruk.....	18		
7.3 Slå av apparatet	19		
7.4 Stille inn temperaturenheten ...	19		
7.5 Innstilling av temperatur	19		
7.6 Tastelås	19		
8 Tilleggsfunksjoner	19		
8.1 Superkjøling	19		
8.2 Automatisk Superfrysing	20		
8.3 Manuell Superfrysing.....	20		
8.4 Sabbatmodus.....	21		
8.5 Melding om filterskift	21		
9 Alarm.....	21		
9.1 Døralarm.....	21		
9.2 Temperaturalarm	21		
10 Home Connect	22		
10.1 Konfigurere Home Connect-appen	22		
10.2 Konfigurere Home Connect ..	23		
10.3 Slå på tilkobling til WLAN-hjemmenettverket (Wi-Fi).....	23		
10.4 Slå av tilkobling til WLAN-hjemmenettverket (Wi-Fi).....	23		
10.5 Installere oppdatering av Home Connect-programvaren.....	23		

10.6	Tilbake- stille Home Connect-inn- stillingene	23	17 Oppbevaring og avfalls- behandling.....	38	
10.7	Fjerndiagnose.....	23	17.1	Ta apparatet ut av bruk.....	38
10.8	Personvern	23	17.2	Avfallsbehandling av gammelt apparat	38
11	Kjølerom	24	18 Kundeservice	39	
11.1	Tips når du skal legge inn varer i kjølerommet	24	18.1	Produktnummer (E-Nr.), produksjonsnummer (FD) og tellenummer (Z-Nr.).....	39
11.2	Kuldesonene i kjølerommet ..	24	19 Tekniske data	39	
12	Fryserom	24	19.1	Informasjon om fri og Open Source-programvare.....	40
12.1	Frysekapasitet	25	20 Samsvarserklæring.....	40	
12.2	Utnytt hele volumet i fryse- rommet	25			
12.3	Tips for oppbevaring av varer i fryserommet	25			
12.4	Tips for nedfrysning av fers- ke matvarer	25			
12.5	Frysevarenes holdbarhet ved -18 °C (0 °F).....	25			
12.6	Metoder for opptining av frysevarer.....	26			
13	Vannsystem.....	26			
13.1	Vannfilter.....	26			
13.2	Is- og vanddispenser.....	27			
14	Avriming	29			
14.1	Avriming av kjølerommet.....	29			
14.2	Avriming av fryserom	29			
15	Rengjøring og pleie.....	29			
15.1	Klargjøre apparatet for rengjøring	29			
15.2	Rengjøring av apparatet.....	30			
15.3	Uttak av utstyrsdeler.....	30			
15.4	Demontere deler fra ap- paratet	32			
16	Utbedring av feil.....	33			
16.1	Strømbrudd	38			
16.2	Utfør egentest av apparatet...	38			



1 Sikkerhet

Følg sikkerhetsanvisningene nedenfor.

1.1 Generelle merknader

- Les nøye gjennom denne anvisningen.
- Oppbevar veiledningen og produktinformasjonen for senere bruk eller for en senere eier.
- Ikke koble til apparatet dersom det har transportskader.

1.2 Korrekt bruk

Apparatet må kun brukes:

- til å kjøle og fryse matvarer, lage isbiter og porsjonere ut is og vann
- i private husholdninger og i lukkede rom hjemme.
- opp til høyde på maks 2000 m over havet.

1.3 Begrensning av brukerkretsen

Dette apparatet kan brukes av barn fra og med 8 år og av personer med redusert fysiske, sensoriske eller mentale evner eller mangel på erfaring og/eller kunnskap, dersom de blir overvåket eller har fått opplæring i en sikker bruk av apparatet og dessuten har forstått farene som kan resultere av feil bruk.

Barn må ikke få leke med apparatet.

Rengjøring og brukervedlikehold må ikke utføres av barn uten oppsyn.

Barn mellom 3 og 8 år har lov til å fylle og tømme kombiskapet.

1.4 Sikker transport

ADVARSEL – Fare for personskade!

Apparatets høye vekt kan føre til personskader når det løftes.

- ▶ Ikke løft apparatet alene.

1.5 Sikker installasjon

⚠ ADVARSEL – Fare for elektrisk støt!

Ukyndige installasjoner er farlig.

- ▶ Maskinen må kun tilkobles og brukes i henhold til angivelsene på typeskiltet.
- ▶ Maskinen skal bare kobles til et strømmnett med vekselstrøm via en forskriftsmessig montert jordet stikkontakt.
- ▶ Systemet for husets PE-leder må være forskriftsmessig installert.
- ▶ Maskinen må aldri forsynes med strøm via en ekstern bryteranordning, f.eks. tidsur eller fjernstyring.
- ▶ Hvis apparatet er innebygd, må støpselet på strømledningen være fritt tilgjengelig. Hvis fri tilgang ikke er mulig, må det i henhold til regelverket være montert en allpolet skillebryter i den faste elektriske installasjonen.
- ▶ Når du stiller opp apparatet, må du påse at strømkabelen ikke kommer i klem eller får skader.

Hvis isolasjonen på strømledningen er skadet, er dette farlig.

- ▶ La aldri strømkabelen være i kontakt med varmekilder.

⚠ ADVARSEL – Eksplosjonsfare!

Hvis apparatets lufteåpninger er tildekket, kan det oppstå en brennbar blanding av gass og luft ved lekkasje i kjølekretsløpet.

- ▶ Ikke dekk til lufteåpningene i apparathuset eller monteringshuset.

⚠ ADVARSEL – Brannfare!

Det er farlig å bruke en forlenget strømledning og adaptere som ikke er godkjent.

- ▶ Ikke bruk forlengelseskabler eller strømskinner.
- ▶ Bruk kun strømledninger som er godkjent av produsenten.
- ▶ Hvis strømledningen er for kort og det ikke finnes en lenger strømledning, må du kontakte et elektrikerfirma for å tilpasse husinstallasjonen.

Flyttbare grenuttak eller adaptere kan bli overopphetet og føre til brann.

- ▶ Ikke plasser flyttbare grenuttak eller adaptere på baksiden av apparatene.

1.6 Sikker bruk

⚠ ADVARSEL – Fare for elektrisk støt!

Fuktighet som trenger inn, kan forårsake elektrisk støt.

- ▶ Apparatet skal kun brukes i lukkede rom.
- ▶ Utsett aldri apparatet for kraftig varme eller fuktighet.
- ▶ Ikke bruk dampstråle eller høytrykksspyler for å rengjøre apparatet.

⚠ ADVARSEL – Kvelningsfare!

Barn kan få emballasjen over hodet eller vikle seg inn i den og kveles.

- ▶ Hold emballasjen borte fra barn.
- ▶ Barn må ikke få leke med emballasjen.

Barn kan puste inn eller svelge smådeler og bli kvalt.

- ▶ Hold smådeler borte fra barn.
- ▶ Ikke la barn leke med smådeler.

⚠ ADVARSEL – Eksplosjonsfare!

Skader på kjølekretsløpet kan føre til at brennbart kjølemiddel lekker ut og eksploderer.

- ▶ Ikke prøv å påskynde avrimingen med andre mekaniske innretninger eller annet utstyr enn det som anbefales av produsenten.
- ▶ Løsne fastfryste matvarer med en butt gjenstand, f.eks. skaftet på en tresleiv.

Produkter med brennbare drivgasser og eksplosive stoffer kan eksplodere, f.eks. spraybokser.

- ▶ Ikke oppbevar produkter med brannfarlig drivgass eller eksplosive stoffer i apparatet.

⚠ ADVARSEL – Brannfare!

Elektrisk utstyr inne i apparatet, f.eks. varmeapparater eller elektriske isbitmaskiner, kan føre til brann.

- ▶ Ikke bruk elektrisk utstyr inne i apparatet.

⚠ ADVARSEL – Fare for personskade!

Beholdere med kullsyreholdige drikkevarer kan sprekke.

- ▶ Ikke oppbevar beholdere med kullsyreholdige drikkevarer i fryserommet.

Det kan oppstå øyeskader hvis det spruter ut brennbart kjølemiddel og skadelige gasser.

- ▶ Rørene for kretsløpet til kuldemiddelet og isolasjonen må ikke skades.

Apparatet kan velte.

- ▶ Ikke klatre opp på eller støtt deg på sokkelen, skuffene eller dørene.

⚠ ADVARSEL – Fare for frostskafer!

Kontakt med frysevarer og kalde overflater kan gi frostskafer.

- ▶ Du må aldri ta frysevarer i munnen straks etter de blir tatt ut av fryserommet.
- ▶ Unngå at huden har lengre kontakt med frosne varer, is eller overflater i fryserommet.

⚠ FORSIKTIG – Fare for helseskafer!

For å unngå forurensning av matvarer må du følge følgende anvisninger.

- ▶ Hvis døren står åpen over lengre tid, kan temperaturen stige betraktelig i rommene i apparatet.
- ▶ De flatene som kommer i kontakt med matvarer og tilgjengelige avløpssystemer, må rengjøres regelmessig.
- ▶ Skyll vannsystemet hvis det ikke er blitt tatt ut vann på 5 dager.
- ▶ Rått kjøtt og rå fisk bør oppbevares i egnede beholdere slik at det ikke kommer i kontakt med andre matvarer eller drypper på dem.
- ▶ Hvis kombiskapet blir stående tomt over lengre tid, må du slå det av, avrime det, rengjøre det og la døren stå åpen, slik at du unngår muggdannelse.

Apparatdeler som er av metall eller har et metallisk utseende, kan inneholde aluminium. Dersom syrlige matvarer kommer i kontakt med aluminiumet i apparatet, kan aluminiumsionene smitte over på matvarene.

- ▶ Ikke spis forurensede matvarer.

1.7 Apparat med skader

ADVARSEL – Fare for elektrisk støt!

En vaskemaskin med skader eller en strømledning med skader er farlig.

- ▶ Bruk aldri apparatet hvis det har skader.
- ▶ Dra aldri i strømledningen når du skal koble vaskemaskinen fra strømmettet. Dra alltid i pluggen på strømledningen.
- ▶ Hvis vaskemaskinen eller strømledningen er skadet, må du dra ut støpselet eller slå av sikringen i sikringsskapet og stenge vannkranen umiddelbart.
- ▶ Ta kontakt med kundeservice. → *Side 39*

Ukyndige reparasjoner er farlig.

- ▶ Kun opplært fagpersonell skal utføre reparasjoner på maskinen.
- ▶ Det må kun brukes originale reservedeler til reparasjon av maskinen.
- ▶ Dersom det oppstår skader på strømledningen eller apparatets forbindelseskabel, må den skiftes ut med en spesiell strømledning eller spesiell forbindelseskabel for apparatet, som kan bestilles hos produsenten eller kundeservice.

ADVARSEL – Brannfare!



Ved skader på rørene kan det sprute ut brennbart kjølemiddel eller sive ut farlige gasser som kan antennes.

- ▶ Hold ild og tennkilder unna apparatet.
- ▶ Luft rommet.
- ▶ Slå av apparatet. → *Side 19*
- ▶ Trekk ut støpselet eller slå av sikringen i sikringsskapet.
- ▶ Ta kontakt med kundeservice. → *Side 39*

2 Unngå materielle skader

OBS!

Den tunge vekten på apparatet eller hjul som kommer skjevt kan skade gulvet når apparatet flyttes.

- ▶ Transporter apparatet med en sekkestralle.
- ▶ Legg gulvbeskyttelses under apparatet når det skal flyttes og ikke bevege det i sikksakk.

Når apparatdøren lukkes, kan dørstolpen skade apparatet hvis den er felt opp.

- ▶ Dørstolpen må aldri felles opp manuelt.
- ▶ Dersom dørstolpen er felt opp, må den felles inn når apparatdøren lukkes.

Hvis man sitter eller trår på apparatet, sokkelen, uttrekkene eller apparatdørene, kan apparatet bli skadet.

- ▶ Ikke klatre opp på eller støtt deg på apparatet, sokkelen, skuffene eller dørene.

For lavt eller for høyt vanntrykk kan ha negativ innvirkning på apparatet.

- ▶ Påse at vanntrykket i vannforsyningen er på minst 200 kPa (2 bar) og maks. 800 kPa (8 bar).
- ▶ Gjelder Danmark, Finland, Norge og Sverige: Apparatet må aldri brukes uten trykkreduksjonsventil mellom drikkevannstilkoblingen og slangesettet. Installer den medfølgende trykkreduksjonsventilen. Med trykkreduksjonsventilen kan ikke maksimalt vanntrykk på 1000 kPa (10 bar) til apparatets slangesett overskrides. Trykkreduksjonsventilen reduserer vanntrykket til apparatets slangesett til under 800 kPa (8 bar). Dersom det ikke følger med noen trykkreduksjonsventil til apparatet, kan

du kontakte kundeservice eller din forhandler. Gjelder Island: Hvis vanntrykket overskrider den angitte maksimumsverdien, må det installeres en trykkreduksjonsventil mellom vanntilkoblingen og slangesettet til apparatet.

Endringer eller skader på vannslanger kan føre til materielle skader og skader på apparatet.

- ▶ Du må aldri lage knekk på, klemme sammen, endre eller kappe av vannslangene.
- ▶ Bruk kun vannslangene som fulgte med i leveringingen eller original-reserveslanger.
- ▶ Brukte vannslanger må aldri brukes om igjen.
- ▶ Dra aldri i vannslangen på baksiden av apparatet.

Tilsmussing fra olje og fett gjøre plastdelene og dørtetningen porøse.

- ▶ Plastdelene og dørtetninger må holdes frie for olje og fett.

Apparatdeler som er av metall eller har et metallisk utseende, kan inneholde aluminium. Ved kontakt med syreholdig mat korroderer aluminiumet og misfarges.

- ▶ Oppbevar kun emballerte matvarer i apparatet.

Hvis du vasker utstyrsdeler og tilbehør i oppvaskmaskin, kan de bli deformert eller misfarget.

- ▶ Du må aldri vaske utstyrsdeler og tilbehør i oppvaskmaskin.

3 Miljøvern og innsparing

3.1 Avfallsbehandling av emballasje

Emballasjematerialene er miljøvennlige og resirkulerbare.

- ▶ Kildesortér de enkelte komponentene etter type avfall.

3.2 Energisparing

Dersom du tar hensyn til disse merknadene, forbruker apparatet ditt mindre strøm.

Valg av oppstillingssted

- Apparatet må beskyttes mot direkte sollys.
- Apparatet må settes opp med størst mulig avstand til varmeovner, komfyrer og andre varmekilder:
 - Hold 30 mm avstand til elektriske komfyrer eller gasskomfyrer.
 - Hold 300 mm avstand til olje- eller kullkomfyrer.
- De utvendige ventilasjonsåpningene må aldri dekkes til eller lukkes.

Spar strøm ved bruk

Merk: Plasseringen av utstyrsdelene har ingen innflytelse på apparatets strømforbruk.

- Apparatet må bare åpnes et kort øyeblikk og lukkes nøye.
- De innvendige og utvendige ventilasjonsåpningene må aldri dekkes til eller lukkes.
- Frakt de innkjøpte matvarene i en kjølebag og legg dem snarest mulig inn i apparatet.
- Varme mat- og drikkevarer må avkjøles før de settes inn.
- Utnytt kulden fra frysevarene ved å legge dem til tining i kjølerommet.
- La det alltid være litt plass mellom matvarene og bakveggen i skapet.
- Støvsug de utvendige ventilasjonsgitrene når de er støvete.

Energisparemodus for betjeningspanelet

Dersom apparatet ikke brukes, går betjeningspanelet automatisk over i energisparemodus.

I energisparemodus for betjeningspanelet er alternativet for valg av is- og vanddispenser synlig med redusert lysstyrke.

Merknader

- Når Superkjøling er slått på, lyser "super" (kjølerom).
- Når Superfrysing er slått på, lyser "super" (fryserom).

Så snart du bruker betjeningspanelet, trykker på uttaksknappen eller åpner døren, deaktiveres energisparemodusen for betjeningspanelet.

4 Oppstilling og tilkobling

4.1 Leveringsinnhold

Etter fjerning av emballasjen må du kontrollere alle delene med henblikk på transportskader og forvisse deg om at ingen deler mangler. Ved reklamasjoner kan du henvende deg til forhandleren eller til vår kundeservice → Side 39.

Leveringen består av:

- Frittstående apparat
- Utstyr og tilbehør¹
- Monteringsmaterieill
- Monteringsveiledning
- Bruksanvisning
- Kundeserviceoversikt
- Garantivedlegg²
- Energimerking

¹ Avhengig av apparatets utstyr

² Ikke i alle land

- Informasjon om strømforbruk og støy
- Informasjon om Home Connect

4.2 Kriterier for oppstillingssted

ADVARSEL **Eksplisjonsfare!**

Hvis apparatet står i et for lite rom, kan det oppstå en brennbar blanding av gass og luft ved lekkasje i kjølekreisløpet.

- ▶ Apparatet må kun stilles opp i et rom med volum på minst 1 m³ per 8 g kjølemiddel. Kjølemiddelmengden står på typeskiltet.
→ "Apparat", Fig. **1/9**, Side 14

Vekten på apparatet kan være opptil 155 kg, alt etter modell.

Underlaget må være tilstrekkelig stabilt for å tåle vekten av apparatet. Underlaget må være plant.

Dette kjøleskapet er konstruert for bruk ved omgivelsestemperaturer på mellom 10 °C og 43 °C.

Apparatet er fullt funksjonsdyktig innenfor den tillatte romtemperaturen. Dersom apparatet brukes ved kalde romtemperaturer, kan skader på apparatet utelukkes ved en romtemperatur på ned til 5 °C.

Over-og-under- og side-ved-side-oppstilling

Hvis du skal stille opp 2 kjøleapparater over eller ved siden av hverandre, må det være en avstand på minst 150 mm mellom dem. Utvalgte apparater kan stilles opp uten minsteavstand. Ta kontakt med forhandler eller kjøkkenplanlegger for mer informasjon.

4.3 Montering av apparatet

- ▶ Monter apparatet i henhold til monteringsanvisningen.

4.4 Klargjøre apparatet til å tas i bruk

1. Ta ut informasjonsmaterialet.
2. Fjern beskyttelsesfilmen og transportsikringene, f.eks. teip og papp.
3. Rengjør apparatet for første gang.
→ Side 30

4.5 Koble apparatet til drikkevann

Forutsetninger

- Det er installert en vinkel på vann-tilkoblingen, og vinkelventilen er lett tilgjengelig etter at apparatet er blitt installert.
- Vanntilkoblingen er blitt kontrollert, og vannet er drikkbart.

1. Skyll drikkevannstilkoblingen grundig inntil drikkevannet er fritt for avleiringer og grums.
Dersom drikkevannet stadig inneholder avleiringer eller grums, må det installeres et eksternt vannfiltersystem.
2. Installer drikkevannstilkoblingen i henhold til den vedlagte monteringsanvisningen.

4.6 Koble apparatet til strøm

1. Koble strømkabelens apparatstøpselet til apparatet.
2. Koble støpselet på apparatets strømkabel til en stikkontakt i nærheten av apparatet.

Du finner tilkoblingsdata for maskinen på typeskiltet. → "Apparat", Fig. **1/9**, Side 14

no Oppstilling og tilkobling

- 3.** Kontroller at støpselet sitter forsvarlig i stikkontakten.
- ✓ Betjeningspanelet viser en animasjon og er sperret.
- ✓ Apparatet kan brukes igjen når animasjonen slutter og temperaturindikatorene lyser.

5 Bli kjent med

5.1 Apparat

Her finner du en oversikt over apparatets komponenter.

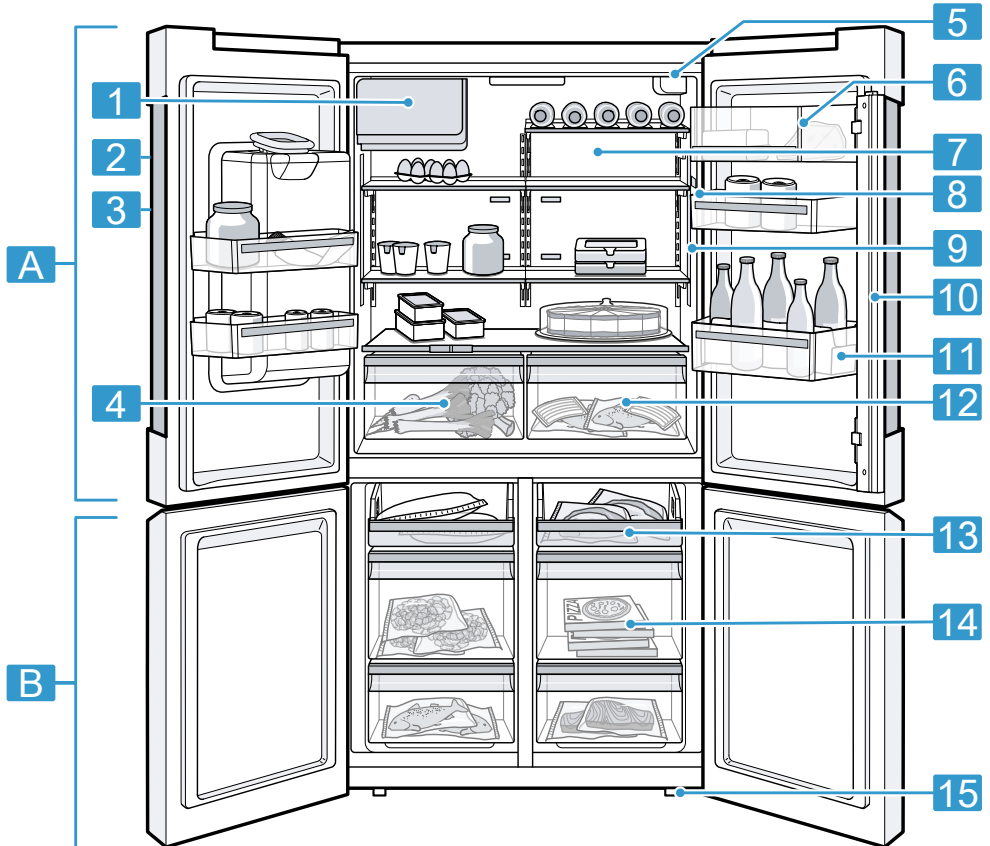

1

A Kjølerom → Side 24

B Fryserom → Side 24

1 Isbitbeholder

2 Betjeningspanel → Side 14

3 Is- og vanddispenser
→ Side 27

no Bli kjent med

- 4** Frukt- og grønnsaksbeholder med fuktighetsregulator → Side 16
- 5** Vannfilter → Side 26
- 6** Smør- og ostbeholder → Side 17
- 7** Flaskehylle → Side 16
- 8** Belysning
- 9** Typeskilt → Side 39
- 10** Dørstolpe med kondensasjonsvern → Side 9

- 11** Dørhylle for store flasker → Side 17
- 12** Lagringsbeholder → Side 16
- 13** Frysebrikke → Side 16
- 14** Frysebeholder → Side 31
- 15** Skrufot

Merk: Apparatet ditt kan skille seg fra bildene med hensyn til utstyr og størrelse.

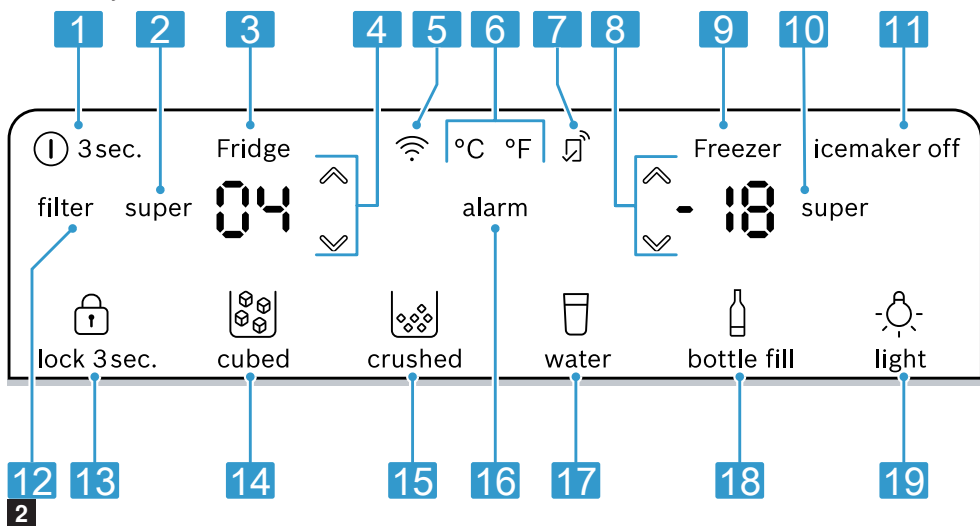

5.2 Betjeningspanel

Ved hjelp av betjeningsfeltet stiller du inn alle apparatets funksjoner, og du får informasjon om driftsstatus.



- 1** ① 3 sec. slår apparatet på og av.
- 2** super (kjølerom) slår Superkjøling på eller av.
- 3** Viser innstilt temperatur i kjølerommet i °F eller °C.
- 4** ∇/∧ (kjølerom) stiller inn temperaturen i kjølerommet.

- 5** slår tilkoblingen til WLAN-hjemmenettverket (Wi-Fi) av og på.
- 6** °C/°F bytter temperaturenhet.

-
- 7**  lyser når brukerdefinerte innstillinger er angitt via Home Connect-appen. Du finner nærmere informasjon i Home Connect-appen.
-
- 8**  (fryserom) stiller inn temperaturen i fryserommet.
-
- 9** Viser innstilt temperatur i fryserommet i °F eller °C.
-
- 10**  (fryserom) slår Superfrysing på eller av.
-
- 11**  ice off slår isbitproduksjonen av eller på.
-
- 12**  filter lyser når filteret må skiftes ut.
-
- 13**  lock 3 sec. slår tastelåsen for betjeningspanelet av og på.
-
- 14**  cubed stiller inn uttaket til isbiter.
-
- 15**  crushed stiller inn uttaket til knust is.
-
- 16**  alarm slår av varseltonen.
-
- 17**  water starter utmating av vann.
-
- 18**  bottle fill stiller inn uttaket til en definert vannmengde.
-
- 19**  light slår den kontinuerlige belysningen til is- og vanddispenseren på eller av.
-

5.3 Betjeningselementer (is- og vanddispenseren)

Her finner du en oversikt over komponentene til is- og vanddispenseren.

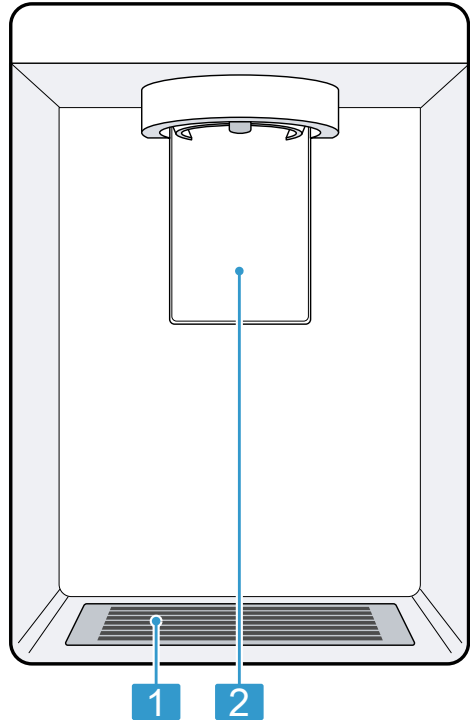

3

1 Dryppgitter

2 Uttaksknapp

6 Utstyr

Apparatets utstyr er modellavhengig.

6.1 Hylle

OBS!

Dersom krokene til hyllen kommer skjevt, kan de skrape opp bakveggen i kjølerommet.

- ▶ Påse at hyllen ligger vannrett og at krokene er ordentlig heftet på.

For å kunne variere hyllene etter behov kan du ta ut en hylle og sette den inn igjen på et annet sted.

→ "Ta ut hylle", Side 30

Merk

For at luftsirkulasjonen ikke skal hindres, må ikke de innvendige lufteåpningene tildekkes.

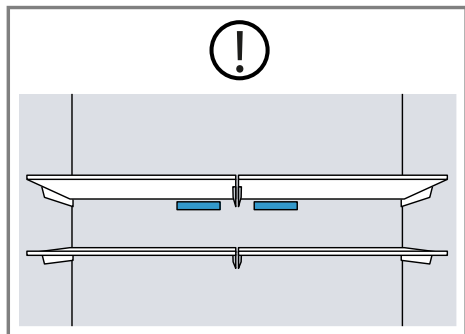

6.2 Flaskehylle

Oppbevar flasker sikkert i flaskehyllen.

For å kunne variere flaskehyllen etter behov kan du ta den ut og sette den inn igjen på et annet sted.

→ "Ta ut hylle", Side 30

6.3 Frysebrikke

På frysebrettet kan du fryse mindre matvaremengder raskt, f.eks. bær, fruktbiter, urter og grønnsaker. Fordel frysevarerne jevnt på frysebrettet og la dem fryse ca. 10 til 12 timer. Deretter legger du dem i fryseposer eller en boks.

6.4 Lagringsbeholder

I lagringsbeholderen er det lavere temperaturer enn i kjølerommet. Det kan tidvis forekomme temperaturer under 0 °C (32 °F).

For å få temperaturer nær 0 °C (32 °F) i lagringsbeholderen stiller du kjøleromstemperaturen på 2 °C (34 °F). → Side 19

Benytt deg av de lavere temperaturene i beholderen til oppbevaring av matvarer som lett blir bedervet, f.eks. fisk, kjøtt og pålegg.

6.5 Frukt- og grønnsaksbeholder med fuktighetsregulator

Oppbevar fersk frukt og ferske grønnsaker uten innpakning i frukt- og grønnsaksbeholderen.

Oppskåret frukt og oppskårne grønnsaker skal oppbevares tildekket eller pakket lufttett.

Ved hjelp av fuktighetsregulatoren og en spesiell tetning kan du tilpasse luftfuktigheten i frukt- og grønnsaksbeholderen. Dermed kan fersk frukt og ferske grønnsaker oppbevares dobbelt så lenge som vanlig.

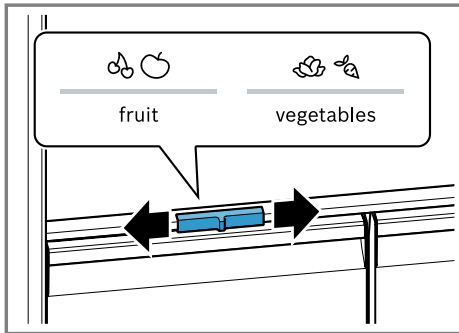

Still inn luftfuktigheten i frukt- og grønnsaksbeholderen etter type og mengde av matvarene ved å skyve på fuktighetsregulatoren:

- Lav luftfuktighet 🍏🍏 hvis du oppbevarer mest frukt, blandede varer eller store mengder.
- Høy luftfuktighet 🥕🥕 hvis du oppbevarer mest grønnsaker eller små mengder.

Alt etter mengden og typen varer som lagres, kan det dannes kondens i frukt- og grønnsaksbeholderen. Fjern kondensvannet med en tørr klut og still inn lav luftfuktighet med fuktighetsregulatoren.

For å bevare kvaliteten og aromaen bør du oppbevare kuldeømfintlig frukt og kuldeømfintlige grønnsaker utenfor apparatet ved temperaturer på ca. 8 °C (46 °F) til 12 °C (54 °F), f.eks. ananas, bananer, sitrusfrukter, agurker, squash, paprika, tomater og poteter.

6.6 Smør- og ostbeholder

Oppbevar smør og hard ost i smør- og ostbeholderen.

6.7 Dørhylle

For å variere dørhyllen etter behov kan du ta den ut og sette den inn et annet sted.

→ "Ta ut dørhylle", Side 30

6.8 Isbitbeholder

Hvis is- og vanddispenseren er slått på, lagres de produserte isbitene automatisk i isbitbeholderen.

⚠ ADVARSEL

Fare for personskade!

Hvis du griper inn i uttaksåpningen til isbitbeholderen, kan dette føre til kutt-skader.

- ▶ Du må aldri gripe inn i uttaksåpningen på isbitbeholderen.

⚠ ADVARSEL

Fare for frostskafer!

Kontakt med isbiter og kalde overflater kan gi frostskafer.

- ▶ Unngå at huden har med isbiter eller overflater i isbitbeholderen over lengre tid.

OBS!

Is- og vanddispenseren kan blokkeres eller skades av matvarer eller gjenstander som oppbevares i isbitbeholderen.

- ▶ Aldri oppbevar matvarer eller gjenstander i isbitbeholderen.
- ▶ Oppbevar aldri isbiter som er blitt produsert andre steder, i isbitbeholderen.

Tips

- Ta ut større mengder isbiter direkte fra isbitbeholderen, eller oppbevar dem i det uttrekkbare frysebrettet for frysevarer.
→ Side 31
- Trekk ut isbitbeholderen med begge hender ettersom en full isbitbeholder kan være tung.

6.9 Tilbehør

Bruk originaltilbehør. Dette er tilpasset ditt apparat.
Apparatets tilbehør varierer, avhengig av modell.

Eggeskål

Oppbevar egg i eggeskålen.

Flaskeholder

Flaskeholderen hindrer flaskene i å velte når apparatdøren åpnes og lukkes.

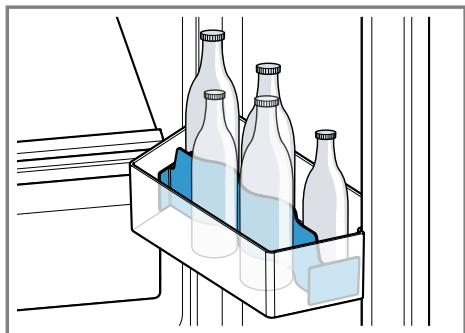

7 Grunnleggende betjening

7.1 Slå på apparatet

1. Koble apparatet til strømmen.
→ Side 11

Merk: Dersom apparatet er blitt slått av på betjeningspanelet, holder du **Ⓢ 3 sec.** inne i 3 sekunder.

- ✓ Betjeningspanelet viser en animasjon og er sperret.
 - ✓ Apparatet kan brukes igjen når animasjonen slutter og temperaturindikatorene lyser.
 - ✓ Motoren starter med en forsinkelse på inntil 5 minutter.
 - ✓ Apparatet begynner å kjøle.
 - ✓ Du hører en varseltone, temperaturindikatoren (fryserom) og "alarm" blinker, fordi fryserommet fortsatt er for varmt.
2. Slå av varsellyden med **alarm**.
 - ✓ "alarm" slukker så snart den innstilte temperaturen er nådd.
 3. Still inn ønsket temperatur.
→ Side 19

7.2 Merknader om bruk

- Når du har slått på apparatet, tar det opptil flere timer før den innstilte temperaturen er nådd. Ikke legg inn matvarer før den innstilte temperaturen er nådd.
- Forsidene og sideveggene i apparatet varmes litt opp av og til. Dette forhindrer at det danner seg kondensvann.
- Når du lukker døren, kan det oppstå et undertrykk. Da blir døren tung å åpne igjen. Vent et øyeblikk til undertrykket er utlignet.
- Temperaturen i apparatet kan variere avhengig av følgende betingelser:
 - hvor ofte apparatet åpnes
 - fyllmengde
 - temperaturen på matvarer som akkurat er lagt inn
 - omgivelsestemperatur
 - direkte sollys

7.3 Slå av apparatet

1. For å aktivere innstillingsmodus, trykk på den øvre delen av betjeningspanelet.
2. Hold  **3 sec.** inne i 3 sekunder.

7.4 Stille inn temperaturenheten

Du kan velge om du vil bruke °C eller °F som temperaturenhet.

1. For å aktivere innstillingsmodus, trykk på den øvre delen av betjeningspanelet.
2. Trykk på °C/°F.

7.5 Innstilling av temperatur

Stille inn temperatur i kjølerommet

1. For å aktivere innstillingsmodus, trykk på den øvre delen av betjeningspanelet.
2. Trykk på / (kjølerom) helt til temperaturindikatoren (kjølerom) viser ønsket temperatur.

Anbefalt temperatur i kjølerommet er 4 °C (39 °F).

Stille inn temperaturen i fryserommet



1. For å aktivere innstillingsmodus, trykk på den øvre delen av betjeningspanelet.
2. Trykk på / (fryserom) helt til temperaturindikatoren (fryserom) viser ønsket temperatur.

Anbefalt temperatur i fryserommet er -18 °C (0 °F).



7.6 Tastelås

Tastelåsen forhindrer at apparatet betjenes utilsiktet eller feil.

Slå på tastelåsen

1. For å aktivere innstillingsmodusen, trykk på den nedre delen av betjeningspanelet.
2. Hold  **lock 3 sec.** inne i 3 sekunder.
 - ✓  "lock 3 sec." lyser.

Slå av tastelåsen

- ▶ Hold  **lock 3 sec.** inne i 3 sekunder.
- ✓  "lock 3 sec." slukner.

8 Tilleggsfunksjoner

Finn ut hvilke tilleggsfunksjoner som finnes på apparatet ditt. Ytterligere tilleggsfunksjoner kan stilles inn med Home Connect-appen.

8.1 Superkjøling

Ved Superkjøling kjøles kjølerommet så kaldt som mulig. Slå på Superkjøling før du legger inn store mengder matvarer i kjølerommet.

Merk: Når Superkjøling er slått på, kan det komme mer støy fra apparatet.

Slå på Superkjøling

1. For å aktivere innstillingsmodus, trykk på den øvre delen av betjeningspanelet.
2. Trykk på **super** (kjølerom).
 - ✓ "super" (kjølerom) lyser.

Merk: Etter 6 timer går apparatet over i vanlig modus.

Slå av Superkjøling

1. For å aktivere innstillingsmodus, trykk på den øvre delen av betjeningspanelet.
 2. Trykk på **super**.
- ✓ Den tidligere innstilte temperaturen vises.

8.2 Automatisk Superfrysing

Ved automatisk Superfrysing blir temperaturen i fryserommet betydelig kaldere enn i vanlig modus. Derved blir matvarene raskere gjennomfrosne.

Automatisk Superfrysing slår seg på når du legger ferske varer fra venstre til høyre i den nederste frysebeholderen.

Automatisk Superfrysing er aktivert fra fabrikk. Du kan deaktivere automatisk Superfrysing.

Når automatisk Superfrysing er slått på, lyser "super" (fryserom) og det kan oppstå mer støy.

Etter at automatisk Superfrysing er ferdig, går apparatet over i vanlig modus.

Aktiver automatisk Superfrysing

1. For å aktivere innstillingsmodus, trykk på den øvre delen av betjeningspanelet.
 2. Hold **super** (kjølerom) inne i 5 sekunder.
- ✓ Når du hører 2 lydsignaler, er automatisk Superfrysing aktivert.

Deaktivere automatisk Superfrysing

1. For å aktivere innstillingsmodus, trykk på den øvre delen av betjeningspanelet.
 2. Hold **super** (kjølerom) inne i 5 sekunder.
- ✓ Når du hører 3 lydsignaler, er automatisk Superfrysing deaktivert.

Avbryte automatisk Superfrysing

1. For å aktivere innstillingsmodus, trykk på den øvre delen av betjeningspanelet.
 2. Trykk på **super** (fryserom).
- ✓ Den tidligere innstilte temperaturen vises.

8.3 Manuell Superfrysing

Ved Superfrysing blir temperaturen i fryserommet så kald som mulig. Slå på Superfrysing 4 til 6 timer før du skal legge inn en matvaremengde på 2 kg eller mer i fryserommet.

Bruk Superfrysing til å få fart i isbitproduksjonen.

Bruk Superfrysing til å utnytte frysekapasiteten.

→ "Forutsetninger for frysekapasitet", Side 25

Merk: Når Superfrysing er slått på, kan det komme mer støy fra apparatet.

Slå på manuell Superfrysing

1. For å aktivere innstillingsmodus, trykk på den øvre delen av betjeningspanelet.
 2. Trykk på **super** (fryserom).
- ✓ "super" (fryserom) lyser.

Merk: Etter 54 timer går apparatet over i vanlig modus.

Slå av manuell Superfrysing

1. For å aktivere innstillingsmodus, trykk på den øvre delen av betjeningspanelet.
 2. Trykk på **super** (fryserom).
- ✓ Den tidligere innstilte temperaturen vises.

8.4 Sabbatmodus

For at du også skal kunne bruke apparatet på sabbaten, vil sabbatsmodus slå av alle funksjoner som ikke er strengt nødvendige. I sabbatsmodus er følgende funksjoner slått av:

- Superkjøling
- Automatisk Superfrysing og manuell Superfrysing
- Alarm
- Vannuttak
- Isbitproduksjon og isbituttak
- Innvendig belysning
- Lydsignaler
- Meldinger i betjeningspanelet

Merk: I sabbatsmodus slår belysningen seg av i betjeningspanelet.

super (fryserom) lyser med redusert styrke.

Slå på sabbatmodus

1. For å aktivere innstillingsmodus, trykk på den øvre delen av betjeningspanelet.
 2. Hold **super** (fryserom) inne i 15 sekunder inntil du hører et lyd-signal.
- ✓ "super" (fryserom) lyser.

Merk: Etter ca. 80 timer stilles apparatet om til normaldrift.

Slå av sabbatmodus

1. For å aktivere innstillingsmodus, trykk på den øvre delen av betjeningspanelet.
2. Hold **super** (fryserom) inne i 15 sekunder inntil du hører et lyd-signal.

8.5 Melding om filterskift

Hver 6. måned kommer det en melding om filterskift. "filter" lyser.

Merk: Ved økt vannforbruk kommer meldingen om filterskift tidligere.

Slå av melding om filterskift

1. Bytt vannfilteret.
Bypassen trenger ikke å skiftes ut.
2. Trykk på **filter**.
✓ "filter" slukker.
✓ Filterskiftstatus er tilbakestilt.

9 Alarm

9.1 Døralarm

Døralarmen slår seg på når døren på apparatet har stått åpen lenge. Du hører en varsel-tone, "alarm" blinker, og innstilt temperatur for den gjeldende hyllen blinker.

Deaktivere døralarmen

- ▶ Lukk apparatdøren eller trykk på **alarm**.
- ✓ Varsel-tonen er slått av.

9.2 Temperaturalarm

Hvis det er for varmt i fryserommet, aktiveres temperaturalarmen. Du hører en varsel-tone, "alarm" blinker, og innstilt temperatur for den gjeldende hyllen blinker.

FORSIKTIG

Fare for helseskader!

Ved opptining kan bakterier formere seg, og de frosne varene kan bli bedervet.

- ▶ Frysevarer som er helt eller delvis opptint, må ikke frys ned igjen.
- ▶ Først etter at varene er kokt eller stekt, kan de frys ned på nytt.
- ▶ Den maksimale lagringstiden må ikke lenger utnyttes.

Temperaturalarmen kan slå seg på i følgende tilfeller:

- Apparatet startes opp.
Vent med å fylle på matvarer til den innstilte temperaturen er nådd.
- Det er blitt lagt inn store mengder ferske matvarer.
Slå på Superfrysing før du legger inn større mengder varer.
- Døren til fryserommet har stått åpen for lenge.
Sjekk om frysevarene har begynt å tine eller har tint helt.

Slå av temperaturalarmen

- ▶ Trykk på **alarm**.
- ✓ Varseltonen er slått av.
- ✓ Temperaturindikatoren (fryserom) viser et kort øyeblikk den varmeste temperaturen som er blitt registrert i fryserommet. Deretter viser temperaturindikatoren (fryserom) den innstilte temperaturen igjen.
- ✓ Fra og med dette tidspunktet beregnes den varmeste temperatur på nytt og lagres.
- ✓ "alarm" lyser inntil den innstilte temperaturen er nådd igjen.

10 Home Connect

Dette apparatet er nettverkskompatibelt. Koble apparatet til en mobil enhet for å kunne betjene funksjonene via Home Connect-appen. Home Connect-tjenestene er ikke tilgjengelige i alle land. Hvorvidt Home Connect-funksjonen er tilgjengelig eller ikke, avhenger av om Home Connect-tjenestene er tilgjengelige i ditt land. Du finner mer informasjon om dette på: www.home-connect.com.

For å kunne benytte Home Connect må du først opprette en forbindelse til WLAN-hjemmenettverket (Wi-Fi¹) og til Home Connect-appen.

Vent i minst 3 minutter etter at apparatet er slått på, til den interne initialiseringen av apparatet er avsluttet. Først deretter stiller du inn Home Connect.

Home Connect-appen leder deg gjennom hele registreringsprosessen. Gjør innstillinger ved å følge anvisningene i Home Connect-appen.

Tips: Følg også anvisningene i Home Connect-appen.

Merknader

- Følg sikkerhetsinstruksene i denne bruksanvisningen og sørg for at disse også følges dersom du styrer apparatet via Home Connect-appen.
→ *"Sikkerhet", Side 4*
- Betjening direkte på apparatet har alltid forrang. Når apparatet betjenes direkte, kan ikke Home Connect-appen brukes til betjening.

10.1 Konfigurere Home Connect-appen

1. Installer Home Connect-appen på den mobile enheten.
2. Start Home Connect-appen og sett opp tilgang for Home Connect.
Home Connect-appen leder deg gjennom hele registreringsprosessen.

¹ Wi-Fi er et registrert varemerke som tilhører Wi-Fi Alliance.

10.2 Konfigurere Home Connect

Forutsetninger

- Home Connect-appen er konfigurert på den mobile enheten.
 - Maskinen innenfor hjemmenettverkets (Wi-Fi) rekkevidde.
1. Åpne Home Connect-appen og skann den følgende QR-koden.



2. Følg veiledningen i Home Connect-appen.

10.3 Slå på tilkobling til WLAN-hjemmenettverket (Wi-Fi)

- ▶ Trykk på .

10.4 Slå av tilkobling til WLAN-hjemmenettverket (Wi-Fi)

- ▶ Trykk på .



10.5 Installere oppdatering av Home Connect-programvaren

Merk: Når det finnes en tilgjengelig oppdatering for Home Connect-programvaren, vises det en melding i Home Connect-appen.

- ▶ Installer oppdateringen av Home Connect-programvaren ved å følge veiledningen i Home Connect-appen.
- ✓ Betjeningspanelet er delvis sperret under installasjonen.

10.6 Tilbake- stille Home Connect-inn- stillingene

Hvis det oppstår problemer med forbindelsen mellom apparatet og WLAN-hjemmenettverket (Wi-Fi) eller du vil koble apparatet til et annet WLAN-hjemmenettverk (Wi-Fi), kan du tilbakestille Home Connect-innstillingene.

- ▶ Hold  inne i 6 sekunder inntil  slukner.
- ✓ Home Connect-innstillingene er tilbakestilt.

10.7 Fjerndiagnose

Kundeservice får tilgang til vaskemaskinen via fjerndiagnostisering hvis du henvender deg til dem med ønske om dette, vaskemaskinen er koblet til Home Connect serveren og fjerndiagnostisering er tilgjengelig i det landet hvor du bruker vaskemaskinen.

Tips: Nærmere informasjon samt opplysninger om hvorvidt fjerndiagnostisering er tilgjengelig i ditt land, finner du i service-/support-området på det lokale nettstedet: www.home-connect.com.

10.8 Personvern

Vær oppmerksom på informasjonen om personvern. Første gang du kobler apparatet til en hjemmenettverk som er koblet til Internett, overfører apparatet ditt data

no Kjølerom

i følgende kategorier til Home Connect serveren (førstegangsregistrering):

- Unik apparat-ID (består av apparat-nøkklene samt MAC-adressen til den monterte Wi-Fi-kommunikasjonsmodulen).
- Sikkerhetssertifikat for Wi-Fi-kommunikasjonsmodulen (for datateknisk sikring av forbindelsen).
- Programvare- og maskinvareversjonen til apparatet ditt.
- Status for en eventuell tidligere tilbakestilling til fabrikkinnstillingene.

Denne førstegangsregistreringen klargjør bruken av Home Connect-funksjonene og trengs første gang du vil bruke Home Connect-funksjonene.

Merk: Vær oppmerksom på at Home Connect-funksjonene kun kan brukes sammen med Home Connect-appen. Du finner informasjon om personvern i Home Connect-appen.

11 Kjølerom

I kjølerommet kan du oppbevare kjøtt, pølser, fisk, melkeprodukter, egg, tilberedte retter og bakevarer. Temperaturen kan stilles inn fra 2 °C (46 °F) til 8 °C (36 °F).

Ved kjølelagring kan du også lagre lett-bedervelige matvarer i en kort eller middels lang periode. Jo lavere temperatur som er valgt, desto lenger holder matvarene seg ferske.

11.1 Tips når du skal legge inn varer i kjølerommet

- Legg bare inn ferske matvarer av god kvalitet.
- Oppbevar matvarene i lufttett forpakning eller tildekket.

- For ikke å forringe luftsirkulasjonen og for å unngå at varene fryser, må du ikke plassere varene foran de innvendige lufteåpningene eller i direkte kontakt med bakveggen.
- Varme retter eller drikkevarer må avkjøles først.
- Vær obs på holdbarhetsdatoen eller forbruksdatoen som er angitt av produsenten.

11.2 Kuldesonene i kjølerommet

Luftsirkulasjonen i kjølerommet gjør at det oppstår forskjellige kuldesoner.

Den kaldeste sonen

Den kaldeste sonen er i lagringsbeholderen.

Tips: Oppbevar matvarer som lett blir bedervet, f. eks. fisk, pålegg og kjøtt, i den kaldeste sonen.

Den varmeste sonen

Den varmeste sonen er øverst i døren.

Tips: Oppbevar robuste matvarer i den varmeste sonen, f.eks. hard ost og smør. På denne måten kan osten få utfolde sin aroma og smøret blir værende i en tilstand slik at det kan smøres på.

12 Fryserom

I fryserommet kan du oppbevare dypfryste varer, fryse ned mat og lage isbiter.

Temperaturen kan stilles inn fra -16 °C (3 °F) til -24 °C (-11 °F). Matvarer som skal oppbevares over lang tid, bør oppbevares ved -18 °C (0 °F) eller lavere.

I fryserommet kan du oppbevare bedervelige matvarer over lang tid. De lave temperaturene bremser eller stopper bedervelsesprosessen.

12.1 Frysekapasitet

Maksimal frysekapasitet angir hvilken mengde av matvarer som kan gjennomfryses på så og så mange timer.

Du finner opplysninger om maksimal frysekapasitet på typeskiltet. → "Apparat", Fig. **1/9**, Side 14

Forutsetninger for frysekapasitet

1. Ca. 24 timer før du legger inn ferske matvarer, må du slå på Superfrysing.
→ "Slå på manuell Superfrysing", Side 20
2. Legg først matvarene på frysebrettet.

12.2 Utnytt hele volumet i fryserommet

Finn ut hvordan du kan plassere maksimal mengde frysevarer i fryserommet.

1. Ta ut alle utstyrsdeler fra fryserommet. → Side 30
2. Legg matvarene rett på bunnen i fryserommet.

12.3 Tips for oppbevaring av varer i fryserommet

- Oppbevar matvarene i lufttett forpakning.
- Matvarer som skal fryses, må ikke komme i berøring med fryste matvarer.
- Fordel matvarene utover frysebrettet og frysebeholderne.
- For at luften skal kunne sirkulere uhindret i apparatet, må du skyve frysebeholderen helt inn til stopp.

12.4 Tips for nedfrysning av ferske matvarer

- Du må kun fryse ned ferske og feilfrie matvarer.
- Frys ned matvarer porsjonsvis.
- Tilberedte matvarer er bedre egnet enn matvarer som spises rå.
- Grønnsaker skal vaskes, kuttet opp og blancheres før de fryses.
- Før frukt fryses, skal den vaskes, kjernene fjernes, den skal ev. skrelles, eventuelt kan den sukres eller du tilsetter en oppløsning med askorbinsyre.
- Matvarer som egner seg til å fryses ned, er for f.eks. bakevarer, fisk og sjømat, kjøtt, vilt og fjærkre, egg uten skall, ost, smør, cottage cheese, ferdigretter og måltidsretter.
- Matvarer som ikke egner seg til å fryses ned, er f.eks. bladsalat, reddiker, egg med skal, druer, røde epler og pærer, yoghurt, rømme, crème fraîche og majones.

Innpakking av frysevarer

Hvis du velger egnet emballasjemateriale og riktig type emballasje, kan du i stor grad bevare produktkvaliteten og unngå frostskafer.

1. Legg matvarene i emballasjen.
2. Trykk ut luften.
3. Lukk emballasjen lufttett, slik at matvarene ikke mister smak eller tørker ut.
4. Skriv innhold og dato for nedfrysning på emballasjen.

12.5 Frysevarenes holdbarhet ved -18 °C (0 °F)

Type mat	Oppbevaringstid
Fisk, pålegg, tilberedte retter, bakst	Opptil 6 måneder

Type mat	Oppbevaringstid
Fjærkre, kjøtt	Opptil 8 måneder
Frukt, grønnsaker	Opptil 12 måneder

Den påtrykte frysekalenderen angir maksimal oppbevaringstid i måneder for matvarer ved en konstant temperatur på $-18\text{ }^{\circ}\text{C}$ ($0\text{ }^{\circ}\text{F}$).

12.6 Metoder for opptining av frysevarer

FORSIKTIG

Fare for helseskader!

Ved opptining kan bakterier formere seg, og de frosne varene kan bli bedervet.

- ▶ Frysevarer som er helt eller delvis opptint, må ikke fryses ned igjen.
- ▶ Først etter at varene er kokt eller stekt, kan de fryses ned på nytt.
- ▶ Den maksimale lagringstiden må ikke lenger utnyttes.
- Tin opp animalske matvarer i kjølerommet, som fisk, kjøtt, ost og cottage cheese.
- Brød skal tines i romtemperatur.
- Matvarer som skal nytes umiddelbart, tilberedes i mikrobølgeovn, i stekeovn eller på koketoppen.

13 Vannsystem

Apparatet har vannførende komponenter.

Vannsystemet fungerer kun når det er installert et vannfilter eller en bypass.

Slå av isbitproduksjonen før du kobler apparatet fra drikkevannet.

13.1 Vannfilter

Vannfilteret filtrerer partikler og klor-smak ut av vannet.

Vannfilteret reduserer øvrige forurensninger, f.eks. kloraminer, bly og farmaka.

Merk: Vannfilteret filtrerer ikke bakterier og mikrober ut av vannet.

Bytt vannfilter:

- hver 6. måned
- når "filter" lyser
- når det kommer ut tydelig mindre vann

Tips

- Du får kjøpt nytt vannfilter hos kundeservice, hos en forhandler eller på nettstedet vårt.
- Dersom du ikke vil bruke et vannfilter i apparatet eller du har installert et eksternt vannfiltersystem, kan du erstatte vannfilteret permanent med en bypass. Bypassen filtrerer kun grove partikler ut av vannet og rengjøres ved behov. Du får kjøpt en bypass hos kundeservice, hos en forhandler eller på nettstedet vårt.

Melding om filterskift

Hver 6. måned kommer det en melding om filterskift. "filter" lyser.

Merk: Ved økt vannforbruk kommer meldingen om filterskift tidligere.

Slå av melding om filterskift

1. Bytt vannfilteret. Bypassen trenger ikke å skiftes ut.
2. Trykk på **filter**.
 - ✓ "filter" slukker.
 - ✓ Filterskiftstatus er tilbakestilt.

Skifte vannfilter eller bytte det ut med bypass

1. Ta tak i den smale fordypningen under filterdekselet ①, dra det litt forover og vipp det ned mot venstre ②.

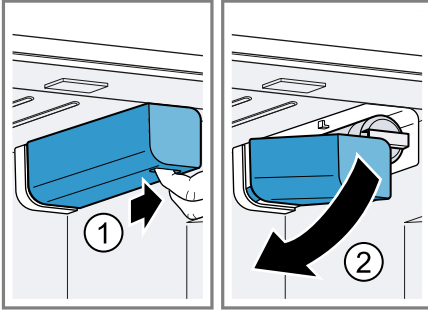

2. Vipp vannfilteret ned til venstre ①, vri det 90° mot klokken ② og ta det ut ③.
 - Vær forsiktig når du tar ut vannfilteret, ettersom det kan stå under trykk.

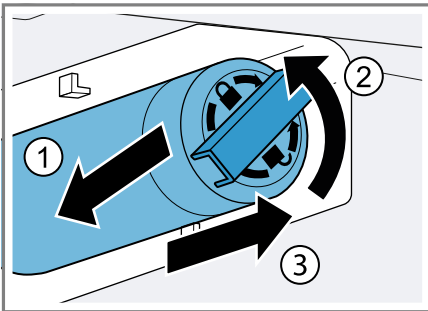

Merk: Det drypper litt vann fra vannfilteret når det tas ut. Tørk opp vannet med en tørr klut.

Tips: Du kan kaste det brukte vannfilteret i husholdningsavfallet.

3. Skyv det nye vannfilteret eller den nye bypassen helt inn til stopp i filteråpningen, vri det/den 90° med klokken og vipp det/den opp til høyre.

4. Vipp filterdekselet opp til høyre og skyv det bakover helt til stopp.
5. Kast isbitproduksjonen fra de første 24 timer, og tapp vann i 5 minutter og kast dette vannet.

13.2 Is- og vanddispenser

Bruk is- og vanddispenseren til å ta ut isbiter, knust is og kaldt vann.

For å oppnå maksimal isbitproduksjon i løpet av en 24-timers periode, skal du tømme isbitbeholderen hver 4. time.

Mengden for isbitproduksjonen kan variere på grunn av følgende faktorer:

- hvor ofte apparatet åpnes
- oppbevaring av matvarer
- omgivelsestemperatur og -fuktighet
- vanntrykk og vannfiltertilstand

Merk: Når døren til apparatet er åpen, er is- og vanddispenseren låst.

Ta i bruk is- og vanddispenseren

Merknader

- Isbitproduksjonen starter så snart apparatet er slått på og frysehylsen har nådd innstilt temperatur.
- Når fryserommet har nådd innstilt temperatur, vil den første isbitproduksjonen være ferdig etter ca. 4 timer.
- Etter at apparatet er koblet til eller etter at det er satt inn nytt vannfilter, er det luft i vannsystemet.

Forutsetning: Apparatet er koblet til drikkevann.

1. Tapp vann helt til det ikke lenger inneholder luftbobler.
Tørk opp vannsprut med en tørr klut.
2. Av hygieniske årsaker bør du tappe vann 5 minutter i strekk og kaste dette vannet.

no Vannsystem

3. Av hygieniske årsaker må du kaste de produserte isbitene fra de første 24 timene.

Uttak av is og vann

1. For å aktivere innstillingsmodusen, trykk på den nedre delen av betjeningspanelet.
 2. Trykk på ønsket alternativ ①, og trykk glasset mot uttaksknappen ②
- .
- Dersom det ikke er blitt tatt ut vann på 5 dager, må du skylle vannsystemet. Du skyller vannsystemet ved å ta ut 2 l vann.

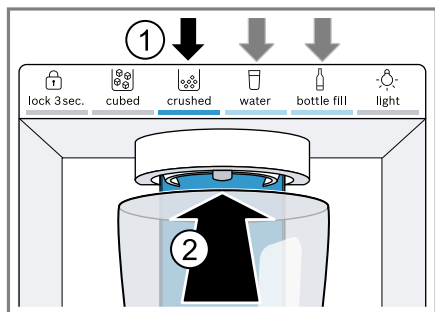

Tips: Hold glasset direkte under uttaksåpningen.

Merknader

- Etter en stund med kontinuerlig uttak stopper is- og vanddispenseren. Vent et par sekunder for å kunne ta ut mer is eller vann.
- Etter flere uttak etter hverandre stopper is- og vanddispenseren. Vent et par minutter for å kunne ta ut mer is eller vann.
- Hvis du bytter fra **cubed** til **crushed**, kan det komme med et par isbiter ved neste uttak.
- Hvis du bytter fra **crushed** til **cubed**, kan det komme med litt knust is ved neste uttak.

Velge flasketapping

Du kan ta ut en definert vannmengde ved å velge alternativet flasketapping.

Merk: Vannmengden som er definert av produsenten er ca 500 ml.

Flasketapping

1. Trykk på **bottle fill**.
2. Plasser en flaske eller et krus under uttaksåpningen.
3. Trykk på **bottle fill**.

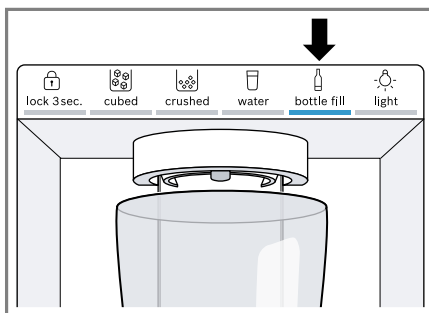

- ✓ Den definerte vannmengden tappes.

Tips



- Hvis du vil stoppe uttaket før tiden, må du trykke på et vilkårlig berøringsfelt på betjeningspanelet.
- For å starte flasketappingen på nytt må du trykke på **bottle fill**.

Merk: Hvis du ikke tapper flasker over en viss tid, vil apparatet gå over til innstillingen **water**.

Stille inn vannmengden for flasketapping

Merk: Maks tappetid er 60 sekunder.



1. Trykk på **bottle fill**.
2. Plasser en flaske eller et krus under uttaksåpningen.
3. Velg ett av følgende alternativer:
 - Trykk og hold inne **bottle fill** frem til ønsket vannmengde er blitt tappet.

- Trykk på / (fryserom) helt til temperaturindikatoren (fryserom) viser den ønskede vann-tappetiden i sekunder.
- ✓ Den nye vannmengden er lagret og tappes ved innstillingen flaske-tapping.



Kontinuerlig belysning

Hvis du ikke tar ut is eller vann over en viss tid, slås belysningen av. Du kan slå på belysningen til is- og vandispenseren slik at den lyser kontinuerlig.

Slå på kontinuerlig belysning

1. For å aktivere innstillingsmodusen, trykk på den nedre delen av betjeningspanelet.
2. Trykk på  **light**.
- ✓  **light** lyser.

Slå av kontinuerlig belysning

1. For å aktivere innstillingsmodusen, trykk på den nedre delen av betjeningspanelet.
2. Trykk på  **light**.
- ✓  **light** slukner.

Slå på isbitproduksjonen

1. For å aktivere innstillingsmodus, trykk på den øvre delen av betjeningspanelet.
2. Trykk på **ice off**.
- ✓ Isbitproduksjonen startes, og sist valgte alternativ lyser.

Slå av isbitproduksjonen

1. For å aktivere innstillingsmodus, trykk på den øvre delen av betjeningspanelet.
2. Trykk på **ice off**.
- ✓ Utmatningen av is og isbitproduksjonen stopper.

14 Avriming

14.1 Avriming av kjølerommet

Kjølerommet i apparatet avrimes automatisk.

14.2 Avriming av fryserom

På grunn av det helautomatiske "NoFrost"-systemet forblir fryserommet frostfritt. Det er ikke nødvendig å avrime det.

15 Rengjøring og pleie

Rengjør og vedlikehold vaskemaskinen omhyggelig, slik at den holder seg funksjonsdyktig i lang tid.

Rengjøring av utilgjengelige steder må utføres av kundeservice. Rengjøring som utføres av kundeservice kan medføre kostnader.

15.1 Klargjøre apparatet for rengjøring

1. Slå av apparatet. → *Side 19*
2. Koble apparatet fra strømmettet.
Trekk ut støpselet eller slå av sikringen i sikringsskapet.
3. Ta alle matvarene ut av apparatet og oppbevar dem på et kjølig sted.
Hvis du har kjøleelementer, kan du legge dem oppå matvarene.
4. Ta alle utstyrsdeler og tilbehørsdeler ut av apparatet. → *Side 30*
5. Ta ut hyllen over frukt- og grønnsaksbeholderen. → *Side 32*
6. Ta av slokket til frukt- og grønnsaksbeholderen.

15.2 Rengjøring av apparatet

⚠ ADVARSEL

Fare for elektrisk støt!

Fuktighet som trenger inn, kan forårsake elektrisk støt.

- ▶ Ikke bruk dampstråle eller høytrykksspyler for å rengjøre apparatet.

Væske i belysningen eller på betjenings-elementene kan være farlig.

- ▶ Vaskevannet må ikke få trenge inn i belysningen eller betjenings-elementene.

OBS!

Uegnete rengjøringsmidler kan skade apparatets overflater.

- ▶ Ikke bruk harde skureputer eller vaskesvamper.
- ▶ Ikke bruk sterke eller skurende rengjøringsmidler.
- ▶ Ikke bruk sterkt alkoholholdige rengjøringsmidler.
- ▶ Ikke bruk rensmiddel for rustfritt stål på utsiden av apparatet.

Hvis du vasker utstyrsdeler og tilbehør i oppvaskmaskin, kan de bli deformert eller misfarget.

- ▶ Du må aldri vaske utstyrsdeler og tilbehør i oppvaskmaskin.

1. Klargjør apparatet for rengjøring.
→ Side 29
2. Vask med en oppvaskklut, lunkent vann og et pH-nøytralt oppvaskmiddel:
 - utsiden av apparatet
 - innsiden av apparatet
 - utstyrsdelene
 - tilbehørsdelene
 - dørtetningene
3. Tørk alt sammen grundig etterpå med en myk, tørr klut.
4. Sett inn utstyrsdelene og monter apparatdelene.
5. Koble apparatet til strømmen.
→ Side 11

6. Legg inn matvarene.

15.3 Uttak av utstyrsdeler

Hvis du vil rengjøre utstyrsdelene grundig, tar du dem ut av apparatet.

Ta ut hylle

- ▶ Løft litt på hyllen ① og trekk den ut ②.

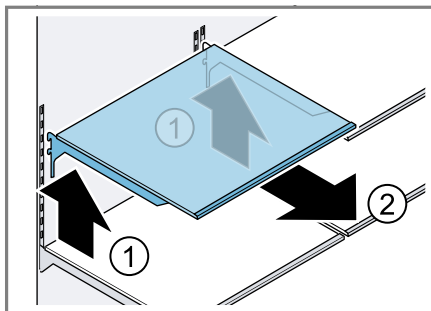

Ta ut dørhylle

- ▶ Løft litt på dørhyllen og ta den ut.

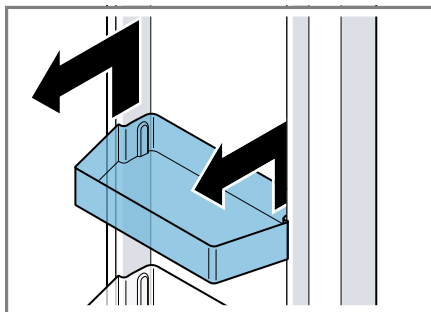

Ta ut lagringsbeholderen

1. Trekk lagringsbeholderen ut til stopp.

2. Løft litt på fremre del av lagringsbeholderen ① og ta den ut ②.

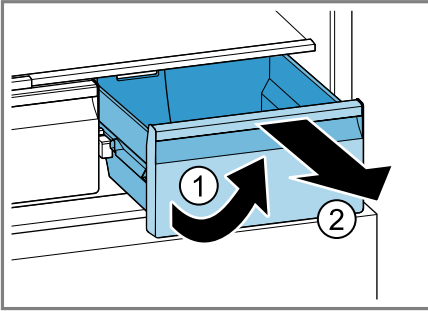

2. Løft litt på fremre del av frysebrikken ① og ta den ut ②.

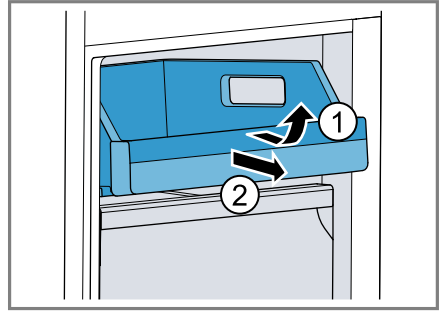

Ta ut frukt- og grønnsaksbeholderen

1. Trekk frukt- og grønnsaksbeholderen helt ut til stopp.
2. Løft litt på fremre del av frukt- og grønnsaksbeholderen ① og dra den ut ②.

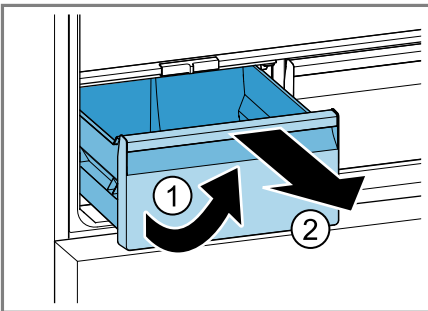

Ta ut frysebeholderen

1. Trekk frysebeholderen helt ut til stopp.
2. Løft litt på fremre del av frysebeholderen ① og ta den ut ②.

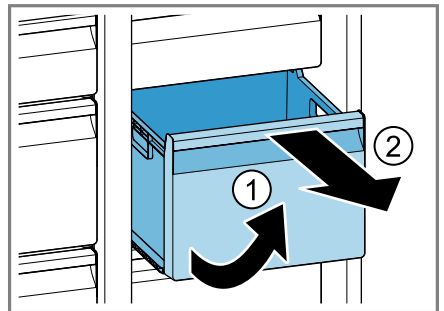

Ta ut frysebrikken

1. Trekk frysebrikken helt ut til stopp.

Ta ut isbitbeholderen

⚠ ADVARSEL **Fare for personskade!**

Hvis du griper inn i uttaksåpningen til isbitbeholderen, kan dette føre til kutt-skader.

- Du må aldri gripe inn i uttaksåpningen på isbitbeholderen.

no Rengjøring og pleie

- ▶ Ta tak i den venstre og høyre fordybningen under isbitbeholderen, og ta den ut forover.

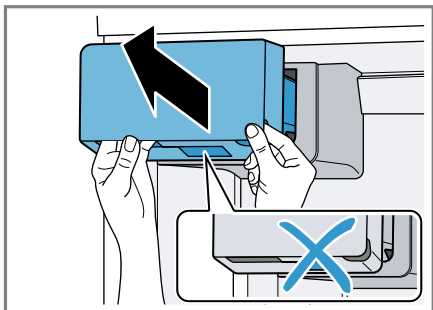

Tips

- Hvis isbitbeholderen ikke kan settes tilbake igjen, må du vri på mateskruen til isbitbeholderen og prøve på nytt.

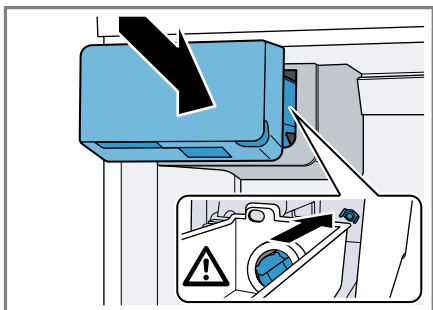

- Hvis isbitbeholderen setter seg fast under monteringen, må du fjerne overflødige isbiter fra isbitbeholderens åpning.

15.4 Demontere deler fra apparatet

Dersom du vil rengjøre apparatet grundig, kan du demontere bestemte deler fra apparatet.

Ta ut hyllen over frukt- og grønnsaksbeholderen

- ▶ Løft litt foran på hyllen over frukt- og grønnsaksbeholderen ①, og ta den ut ②.

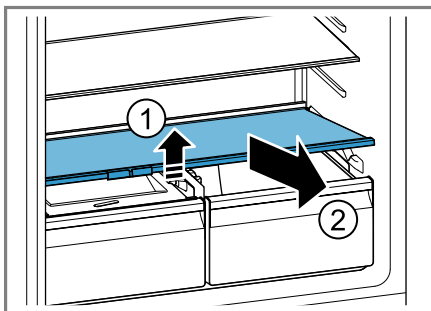

Fjerne deksel til frukt- og grønnsaksbeholderen

1. Trekk frukt- og grønnsaksbeholderen helt ut til stopp.
2. Løft litt på dekselet til frukt- og grønnsaksbeholderen ①, trekk det forover ② og ta det ut ③.

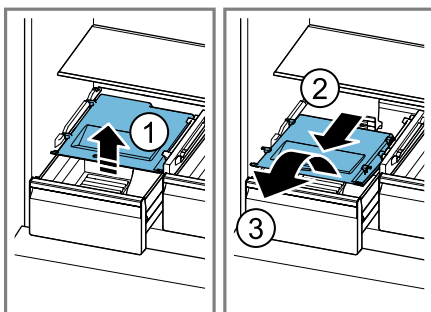

16 Utbedring av feil

Du kan selv utbedre små feil på apparatet. Benytt deg av informasjonen om feilsøking før du tar kontakt med kundeservice. På den måten unngår du unødige kostnader.

ADVARSEL

Fare for elektrisk støt!

Ukyndige reparasjoner er farlig.

- ▶ Kun opplært fagpersonell skal utføre reparasjoner på maskinen.
- ▶ Det må kun brukes originale reservedeler til reparasjon av maskinen.
- ▶ Dersom det oppstår skader på strømledningen eller apparatets forbindelseskabel, må den skiftes ut med en spesiell strømledning eller spesiell forbindelseskabel for apparatet, som kan bestilles hos produsenten eller kundeservice.

Feil	Årsak og feilsøking
Apparatet kjøler ikke, indikatorene og lyset lyser.	Utstillingsmodus er slått på. <ol style="list-style-type: none"> 1. Koble apparatet fra strømnettet. Trekk ut støpselet eller slå av sikringen i sikrings-skapet. 2. Koble til apparatet igjen etter 5 minutter. 3. Etter en kort stund kontrollerer du om apparatet kjøler.
LED-belysningen fungerer ikke.	Ulike årsaker er mulige. <ul style="list-style-type: none"> ▶ Ta kontakt med kundeservice. Du finner kundeservicenummeret i den vedlagte kundeserviceoversikten.
Home Connect fungerer ikke som det skal.	Ulike årsaker er mulige. <ul style="list-style-type: none"> ▶ Gå til www.home-connect.com.
E eller d vises i temperaturindikatoren.	Elektronikken har registrert en feil. <ol style="list-style-type: none"> 1. Slå av apparatet. → <i>Side 19</i> 2. Koble apparatet fra strømnettet. Trekk ut støpselet eller slå av sikringen i sikrings-skapet. 3. Koble til apparatet igjen etter 5 minutter. 4. Ta kontakt med kundeservice hvis meldingen vises på nytt i displayet. Du finner kundeservicenummeret i den vedlagte kundeserviceoversikten.

Feil	Årsak og feilsøking
<p>Det lyder en varsel- tone, og "alarm" blinker.</p> <p>Døralarmen er slått på.</p>	<p>Apparatdøren er åpen.</p> <ul style="list-style-type: none"> ▶ Lukk apparatdøren.
<p>Du hører en varsel- tone, temperaturindi- katoren (fryserom) og "alarm" blinker.</p> <p>Temperaturalarmen er slått på.</p>	<p>Ulike årsaker er mulige.</p> <ol style="list-style-type: none"> 1. Trykk på alarm. ✓ Alarmen slås av. 2. Etter noen timer kontrollerer du om den innstilte temperaturen i fryserommet er nådd igjen. <hr/> <p>Utvendige ventilasjonsåpninger er tildekket.</p> <ul style="list-style-type: none"> ▶ Fjern hindringer fra de utvendige ventilasjonsåpningene. <hr/> <p>Det er lagt inn store mengder ferske matvarer.</p> <ul style="list-style-type: none"> ▶ Slå på Superfrysing før du legger inn større mengder matvarer. → "Slå på manuell Superfrysing", Side 20
<p>Temperaturindikatorer og "alarm" lyser.</p>	<p>Sensoren er defekt.</p> <ul style="list-style-type: none"> ▶ Ta kontakt med kundeservice. <p>Du finner kundeservicenummeret i den vedlagte kundeserviceoversikten.</p>
<p>Temperaturen avviker veldig fra innstillingen.</p>	<p>Ulike årsaker er mulige.</p> <ol style="list-style-type: none"> 1. Slå av apparatet. → Side 19 2. Slå på apparatet igjen etter ca. 5 minutter. → Side 18 <ul style="list-style-type: none"> – Hvis temperaturen er for høy, må du kontrollere den på nytt etter et par timer. – Hvis temperaturen er for lav, må du kontrollere den på nytt neste dag.
<p>Det renner vann ut av apparatet.</p>	<p>Vanntilkoblingen eller vannslangen er ikke tett.</p> <ul style="list-style-type: none"> ▶ Kontroller at vanntilkoblingene er trukket fast til og at vannslangen ikke har skader. <p>Skift ut vannslangen ved behov.</p>
<p>Det kommer ut mindre vann.</p>	<p>Lavt vanntrykk.</p> <ul style="list-style-type: none"> ▶ Kontroller vanntrykket i vannforsyningsslangen eller i det eksterne vannfiltersystemet, f.eks. anlegget for omvendt osmose. <p>Apparatet må kun kobles til en vanntilkobling med tilstrekkelig vanntrykk. → Side 9</p>
	<p>Vannfilteret er tett.</p>

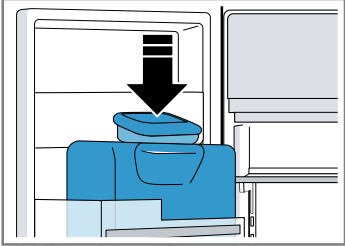
Feil	Årsak og feilsøking
Det kommer ut mindre vann.	<ul style="list-style-type: none"> ▶ Skift ut vannfilteret. → <i>Side 27</i>
Det drypper vann fra is- og vanddispenseren.	<p>Det er luft i vannsystemet.</p> <ul style="list-style-type: none"> ▶ Tapp vann helt til det ikke lenger inneholder luft. <p>Isrester i issjakten smelter.</p> <ul style="list-style-type: none"> ▶ Fjern isrestene i issjakten, f.eks. med en tresleiv.
	
Det dannes kondens ved utmatingsåpningen til isbitbeholderen og issjakten.	<p>Det vannet som finnes i varm og fuktig luft, kondenseres på de kalde overflatene til apparatet.</p> <ul style="list-style-type: none"> ▶ Ikke åpne apparatdøren unødige. <p>Isrester i issjakten smelter.</p> <ol style="list-style-type: none"> 1. Tørk bort avrimingsvannet med en myk, tørr klut. 2. Åpne apparatet så kort tid som mulig. 3. Pass alltid på at apparatet er riktig lukket.
Isbitproduksjonen er lav.	<p>Apparatet er blitt koblet til.</p> <ul style="list-style-type: none"> ▶ Vent ca. 4 timer, inntil den første isbitproduksjonen er ferdig. <p>Fryserrommet er blitt åpnet hyppig, eller det har stått åpent over et lengre tidsrom.</p> <ul style="list-style-type: none"> ▶ Kontroller isbitproduksjonen etter noen timer. <p>Lavt vanntrykk.</p> <ul style="list-style-type: none"> ▶ Kontroller vanntrykket i vannforsyningsslangen eller i det eksterne vannfiltersystemet, f.eks. anlegget for omvendt osmose. <p>Apparatet må kun kobles til en vanntilkobling med tilstrekkelig vanntrykk. → <i>Side 9</i></p>
	<p>Vannfilteret er tett.</p> <ul style="list-style-type: none"> ▶ Skift ut vannfilteret. → <i>Side 27</i>
Is- og vanddispenseren fungerer ikke.	<p>Isbitproduksjonen er slått av.</p> <ul style="list-style-type: none"> ▶ Slå på isbitproduksjonen. <p>Tastelåsen er satt på</p> <ul style="list-style-type: none"> ▶ Slå av tastelåsen. → <i>Side 19</i>

Feil**Årsak og feilsøking**

Is- og vanddispenseren fungerer ikke.

Isbitbeholderen er ikke riktig satt inn.
▶ Sett inn isbitbeholderen riktig. → *Side 31*

Isbiter har frosset sammen i issjakten.

▶ Fjern isbitene i issjakten, f.eks. med en tresleiv.

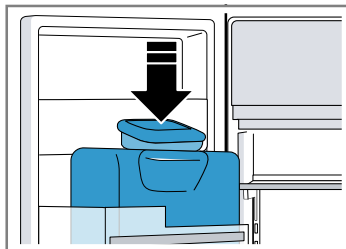

Lavt vanntrykk.

▶ Kontroller vanntrykket i vannforsyningsslangen eller i det eksterne vannfiltersystemet, f.eks. anlegget for omvendt osmose.

Apparatet må kun kobles til en vanntilkobling med tilstrekkelig vanntrykk. → *Side 9*

Vannfilteret er tett.

▶ Skift ut vannfilteret. → *Side 27*

Det er ingen vannforsyning.

▶ Påse at det finnes vannforsyning og at vinkelventilen på vanntilkoblingen er åpnet.

Ta eventuelt kontakt med en installatør.

Knekk på vannslangen.

▶ Slå av vannforsyningen, og rett ut knekken på vannslangen.

Skift ut vannslangen ved behov.

Feil ved is- og vanddispenseren.

1. Slå av apparatet. → *Side 19*

2. Koble apparatet fra strømmettet.

Trekk ut støpselet eller slå av sikringen i sikringskapet.

3. Koble til apparatet igjen etter 5 minutter.

4. Hvis feilen vedvarer, må du ta kontakt med kundeservice.

Du finner kundeservicenummeret i den vedlagte kundeserviceoversikten.

Feil	Årsak og feilsøking
Apparatet brummer, bobler, surrer, gurgler, klikker, knaker eller skramler.	Ingen feil. En motor er i gang, f.eks. kuldeaggregatet eller ventilatoren. Kjølemiddel strømmer gjennom rørene. Motoren, brytere, magnetventiler og vannventiler slår seg på eller av. Det foretas en automatisk avriming. Isbitene faller ned i isbitbeholderen. Ingen tiltak er nødvendig.
Apparatet avgir støy.	Apparatet står ujevnt. <ul style="list-style-type: none"> ▶ Sett apparatet i vater ved hjelp av et vaterpass og skruføttene.
	Apparatet står ikke fritt. <ul style="list-style-type: none"> ▶ Overhold minsteavstandene til apparatet.
	Utstyrsdelene vakler eller klemmer seg fast. <ul style="list-style-type: none"> ▶ Kontroller de avtagbare tilbehørsdelene og monter dem eventuelt på nytt.
	Flasker eller kar kommer borti hverandre. <ul style="list-style-type: none"> ▶ Flytt flaskene eller karene fra hverandre.
	Superfrysing er slått på. Ingen tiltak er nødvendig.

16.1 Strømbrudd

Under strømbrudd øker temperaturen i apparatet, noe som fører til at lagringstiden forkortes og kvaliteten på frysevarerne forringes.

Under tekniske data på vår nettside om ditt apparat finner du lagringstid for frysevarer ved feil.

Merknader

- Åpne apparatet minst mulig under strømbrudd, og ikke legg inn flere varer.
- Sjekk kvaliteten på matvarene rett etter strømbruddet.
 - Frysevarer som har tint og er varmere enn 5 °C, må kastes.
 - Frysevarer som bare har begynt å tine litt, skal kokes eller stekes og enten spises straks eller fryses på nytt.

16.2 Utfør egentest av apparatet

Apparatet har en selvtest som viser funksjonsfeil som kundeservice kan rette opp.

1. Slå av apparatet. → *Side 19*
 2. Koble apparatet fra strømmettet.
Trekk ut støpselet eller slå av sikringen i sikringsskapet.
 3. Koble apparatet til strømmen igjen etter 5 minutter. → *Side 11*
- ✓ Betjeningspanelet viser en animasjon og er sperret.
 - 4. I løpet av et minutt etter at du har slått på apparatet, må du holde **super** (kjølerom) inne i 3 til 5 sekunder, inntil du hører et lydsignal.
 - ✓ Apparatets egentest starter.
 - ✓ Hvis du hører 2 lydsignaler etter apparatets egentest og temperaturindikatoren viser den innstilte temperaturen, er apparatet i orden. Apparatet går over i vanlig modus.

- ✓ Hvis du hører 5 lydsignaler etter selvtesten, må du ta kontakt med kundeservice.
- 5. Trykk på **super** (fryserom) slik at apparatet går over til normal drift.
- ✓ Temperaturindikatorene viser de innstilte temperaturene → *Side 19*.

17 Oppbevaring og avfallsbehandling

17.1 Ta apparatet ut av bruk

1. Slå av apparatet. → *Side 19*
2. Koble apparatet fra strømmettet.
Trekk ut støpselet eller slå av sikringen i sikringsskapet.
3. Koble apparatet fra drikkevannet.
4. Ta ut alle matvarene.
5. Ta ut vannfilteret. → *Side 27*
6. Rengjør apparatet. → *Side 30*
7. **OBS!** Gjenstander som klemmes fast mellom døren og huset, kan skade dørhengselet.
 - ▶ Åpne døren slik at den står åpen av seg selv.
 - ▶ Ikke la noen gjenstander klemmes fast mellom døren og huset.
La apparatdøren stå åpen for å sikre at det luftes innvendig.

17.2 Avfallsbehandling av gammelt apparat

Med miljøvennlig avfallsbehandling kan verdifulle råstoffer gjenvinnes.

ADVARSEL

Fare for helseskader!

Barn kan bli sperret inne i apparatet og havne i livsfare.

- ▶ For å forhindre at barn klatrer inn i apparatet, bør hyller og beholdere ikke tas ut.

- ▶ Hold barn borte fra utrangerte apparater.

⚠ ADVARSEL **Brannfare!**

Ved skader på rørene kan det sprute ut brennbart kjølemiddel eller sive ut farlige gasser som kan antennes.

- ▶ Rørene for kretsløpet til kuldemediet og isolasjonen må ikke skades.

1. Trekk ut strømkabelens støpsel.
2. Kapp av strømkabelen.
3. Kast apparatet på en miljøvennlig måte.

Du kan innhente informasjon om aktuelle muligheter for avfallsbehandling hos en spesialisert forhandler eller hos kommuneadministrasjonen der du bor.



Dette apparatet er klassifisert i henhold til det europeiske direktivet 2012/19/EU om avhending av elektrisk- og elektronisk utstyr (waste electrical and electronic equipment – WEEE). Direktivet angir rammene for innlevering og gjenvinning av innbytteprodukter.

18 Kundeservice

Innenfor EØS får du funksjonsrelevante original-reservedeler i samsvarende med gjeldende økodesigndirektiv hos vår kundeservice i minst 10 år fra apparatet bringes ut på markedet.

Merk: I rammen av gjeldende regler lokalt for produsentens garantivilkår er bruk av kundeservice gratis. Garantien minste varighet (produ-

sentgaranti for private forbrukere) innenfor EØS er 2 år, iht. gjeldende lokale garantivilkår. Garantivilkårene har ingen innvirkning på andre rettigheter eller krav som lokal lovgivning gir.

Du får detaljert informasjon om garantitid og garantivilkår i ditt land hos vår kundeservice, din forhandler eller på våre nettsider. Når du tar kontakt med kundeservice, trenger du apparatets produktnummer (E-Nr.), produktionsnummer (FD) og tellenummer (Z-Nr.). Kontaktinformasjonen for kundeservice finner du i den vedlagte kundeserviceoversikten eller på våre nettsider.

18.1 Produktnummer (E-Nr.), produktionsnummer (FD) og tellenummer (Z-Nr.)

Du finner produktnummeret (E-Nr.), produktionsnummeret (FD) og tellenummeret (Z-Nr.) på apparatet typeskilt.

→ "Apparat", Fig. 1/9, Side 14

Du kan skrive ned opplysningene, slik at du har data for apparatet og telefonnummeret til kundeservice raskt tilgjengelig når du trenger dem.

19 Tekniske data

Kjølemiddel, nettovolum og andre tekniske opplysninger står på typeskiltet.

→ "Apparat", Fig. 1/9, Side 14

Dette produktet har en lyskilde i energieffektklasse E. Lyskilden er tilgjengelig som reservedel og skal kun skiftes ut av opplært fagpersonale.

no Samsvarserklæring

Dette produktet har en andre lyskilde i energieffektklasse G. Lyskilden er tilgjengelig som reservedel og skal kun skiftes ut av opplært fagpersonale.

Nærmere informasjon om din modell finner du på Internett på <https://eprel.ec.europa.eu/>¹. Nettstedet lenker til den offisielle EU-produkt-databasen EPREL. Følg deretter anvisningene for modellsøket. Modellkoden består av tegnene foran skråstreken i produktnummeret (E-Nr.) på typeskiltet. Alternativt finner du også modellkoden i første linje i EU-energimerkingen.

19.1 Informasjon om fri og Open Source-programvare

Dette produktet inneholder programvarekomponenter som innehaverne av opphavsrettene har lisensiert som fri eller Open Source-programvare. Tilsvarende lisensinformasjon er lagret på husholdningsapparatet. Det er også mulig å få tilgang til lisensinformasjonen via Home Connect-appen: "Profil -> Juridisk rettledning -> Lisensinformasjon".² Du kan også laste ned lisensinformasjon på nettstedet for merkeproduktet. (Søk etter din modell av apparatet og ytterligere dokumentasjon på nettstedet for produktet.) Alternativt kan du bestille relevant informasjon på ossrequest@bshg.com eller fra BSH Hausgeräte GmbH, Carl-Wery-Str. 34, D-81739 München. Kildekoden stilles til rådighet på forespørsel.

Send din forespørsel til ossrequest@bshg.com eller BSH Hausgeräte GmbH, Carl-Wery-Str. 34, D-81739 München.

Emne: „OSSREQUEST“

Du vil bli fakturert for behandlingen av din forespørsel. Dette tilbudet gjelder i tre år fra dato for kjøpet eller minst i det tidsrommet vi tilbyr kundestøtte og reservedeler for det aktuelle apparatet.

20 Samsvarserklæring

Herved erklærer BSH Hausgeräte GmbH at apparatet med Home Connect-funksjonalitet overholder grunnleggende krav og øvrige bestemmelser i direktiv 2014/53/EU. En utførlig RED-samsvarserklæring finner du, i tillegg til øvrige dokumenter, på produktsiden for ditt apparat på internettsiden www.bosch-home.com.



2,4-GHz-bånd (2400–2483,5 MHz): maks. 100 mW
5 GHz-bånd (5150–5350 MHz + 5470–5725 MHz): maks. 150 mW

¹ Gjelder kun for land innenfor EØS

² Avhengig av apparatets utstyr

	BE	BG	CZ	DK	DE	EE	IE	EL	ES
	FR	HR	IT	CY	LI	LV	LT	LU	HU
	MT	NL	AT	PL	PT	RO	SI	SK	FI
	SE	NO	CH	TR	IS	UK (NI)			

5 GHz WLAN (Wi-Fi): Kun til innendørs bruk.

AL	BA	MD	ME	MK	RS	UK	UA
----	----	----	----	----	----	----	----

5 GHz WLAN (Wi-Fi): Kun til innendørs bruk.



A series of horizontal lines for writing, starting from the top right of the pencil icon and extending across the width of the page. There are 25 lines in total, providing a ruled area for text.



Thank you for buying a Bosch Home Appliance!

Register your new device on MyBosch now and profit directly from:

- **Expert tips & tricks for your appliance**
- **Warranty extension options**
- **Discounts for accessories & spare-parts**
- **Digital manual and all appliance data at hand**
- **Easy access to Bosch Home Appliances Service**

Free and easy registration – also on mobile phones:

www.bosch-home.com/welcome



Looking for help? You'll find it here.

Expert advice for your Bosch home appliances, help with problems or a repair from Bosch experts.

Find out everything about the many ways Bosch can support you:

www.bosch-home.com/service

Contact data of all countries are listed in the attached service directory.

BSH Hausgeräte GmbH

Carl-Wery-Straße 34
81739 München, GERMANY
www.bosch-home.com

A Bosch Company



9001938872 (040527)

no