



BOSCH

Register your
new device on
MyBosch now and
get free benefits:
**[bosch-home.com/
welcome](https://bosch-home.com/welcome)**



Microwave Oven

CMA485G.0

CMA485G.1

CMA585GS0.

[da]	Betjenings- og installationsvejledning	2
[fi]	Käyttöohje ja asennusohjeet	37
[no]	Bruksanvisning og installasjonsveiledning	71
[sv]	Bruks- och installationsanvisningar	104

Indholdsfortegnelse

BETJENINGSVEJLEDNING

1	Sikkerhed	2
2	Undgåelse af tingsskader	6
3	Miljøbeskyttelse og besparelse	6
4	Lær apparatet at kende	7
5	Tilbehør	10
6	Inden den første ibrugtagning	10
7	Generel betjening	11
8	Mikrobølger	12
9	Programautomatik	14
10	Tidsfunktioner	16
11	Børnesikring	17
12	Grundindstillinger	17
13	Rengøring og pleje	18
14	Afhjælpning af fejl	20
15	Bortskaffelse	21
16	Sådan lykkes det	21
17	Kundeservice	33
18	MONTAGEVEJLEDNING	33
18.2	Sikker montage	34

1 Sikkerhed

Overhold følgende sikkerhedsanvisninger.

1.1 Generelle henvisninger

- Læs denne vejledning omhyggeligt igennem.
- Opbevar vejledningen og produktinformationerne til senere brug, og giv dem videre til en senere ejer.
- Tilslut ikke apparatet i tilfælde af en transportskade.

1.2 Bestemmelsesmæssig brug

Tilslutning af apparater uden netstik må kun udføres af en autoriseret fagmand. Ved skader, der opstår som følge af forkert tilslutning, bortfalder retten til garantiydelse. Sikkerheden under brugen er kun sikret, hvis apparatet er blevet monteret korrekt iht. montagevejledningen. Installatøren har ansvaret for, at apparatet fungerer fejlfrit på opstillingsstedet.

Anvend kun apparatet:

- til at tilberede madvarer og drikke.
- i husholdninger eller lignende anvendelsesformål, som for eksempel: personalekøkkener i forretninger, kontorer eller andre erhvervsmæssige områder, på landbrugsejendomme, af kunder i hoteller og andre boligindretninger, i morgenmadspensioner.
- Op til en højde på maksimalt 4000 m over havets overflade.

Dette apparat er i overensstemmelse med standarden EN 55011 og CISPR 11. Det er et produkt i gruppe 2, klasse B. Gruppe 2 betyder, at der bliver frembragt mikrobølger til opvarmning af fødevarer. Klasse B betyder, at apparatet er beregnet til brug i private husholdninger.

1.3 Begrænsning af brugerreds

Dette apparat kan bruges af børn, der er fyldt 8 år, samt af personer med begrænsede fysiske, sensoriske eller psykiske evner eller manglende erfaring og/eller viden, hvis de overvåges eller er blevet instrueret i en sikker brug af apparatet og har forstået de farer, der kan være forbundet med brugen af apparatet. Børn må ikke bruge apparatet til leg.

Rengøring og brugervedligeholdelse må ikke udføres af børn, medmindre de er fyldt 15 år eller mere og overvåges.

Børn, som er under 8 år, skal altid befinde sig på sikker afstand af apparatet og dets tilslutningsledning.

1.4 Sikker brug

⚠ ADVARSEL – Brandfare!

Brændbare genstande, som opbevares i ovnrummet, kan antændes.

- ▶ Opbevar aldrig brændbare genstande inde i ovnen.
- ▶ Hvis der trænger røg ud, skal apparatet slukkes, og stikket trækkes ud af kontakten. Lad døren forblive lukket for at kvæle eventuelle flammer.

Løse madrester, fedt og stegesaft kan antændes.

- ▶ Fjern groft snavs fra ovnrummet, varmeelementerne og tilbehøret inden driften.

Der opstår trækluft, når apparatets dør åbnes. Derved kan bagepapiret komme i berøring med varmelegemerne og blive antændt.

- ▶ Læg aldrig bagepapir løst på tilbehøret under forvarmning eller under tilberedning.
- ▶ Klip bagepapiret til i en passende størrelse, og stil et fad eller en bageform oven på det.

Overophedning af apparatet kan medføre brand. Når apparatet er indbygget bag en dekorations- eller skabslåge, akkumuleres varmen, hvis apparatet bruges med lukket dekorations- eller skabslåge.

- ▶ Brug kun apparatet med åben dekorations- eller skabslåge.

⚠ ADVARSEL – Fare for forbrænding!

Under brugen bliver selve apparatet og de tilgængelige dele meget varme.

- ▶ Vær forsigtig, og undgå at berøre varmeelementer.
- ▶ Hold små børn under 8 år på sikker afstand.

Tilbehør eller service bliver meget varmt.

- ▶ Brug derfor altid grydelapper til at tage tilbehør eller service ud af ovnrummet.

Alkoholampe kan antændes i det varme ovnrum.

- ▶ Anvend kun små mængder drikkevarer med højt alkoholindhold i retter.
- ▶ Åbn apparatets dør med forsigtighed.

⚠ ADVARSEL – Fare for skoldning!

De tilgængelige dele bliver meget varme under brugen.

- ▶ Rør aldrig ved de varme dele.
- ▶ Hold børn på sikker afstand.

Der kan komme meget varm damp ud, når apparatets dør åbnes. Afhængigt af temperaturen er damp ikke altid synlig.

- ▶ Åbn apparatets dør med forsigtighed.
- ▶ Hold børn på sikker afstand.

Der kan opstå meget varm damp, hvis der hældes vand i det varme ovnrum.

- ▶ Hæld aldrig vand ind i ovnrummet, så længe det er varmt.

⚠ ADVARSEL – Fare for tilskadekomst!

Ridser i ovndørens glas kan få det til at springe.

- ▶ Brug ikke aggressive, skurende rengøringsmidler eller skarpe metalskrabere til rengøring af ovndørens rude, fordi dette kan ridse glasset.

Ovndørens hængsler bevæger sig, når døren åbnes eller lukkes, hvorved fingre kan blive klemt.

- ▶ Rør ikke ved området omkring hængslerne med hænderne.

⚠ ADVARSEL – Fare for elektrisk stød!

Forkert udførte reparationer er farlige.

- ▶ Kun fagpersonale, der er uddannet til det, må udføre reparationer på apparatet.
- ▶ Der må kun anvendes originale reservedele til reparation af apparatet.
- ▶ Hvis nettilslutningsledningen til apparatet bliver beskadiget, skal den udskiftes af producenten, producentens kundeservice eller en lignende kvalificeret person for at undgå, at der opstår fare.

En beskadiget isolering af nettilslutningsledningen er farlig.

- ▶ Nettilslutningsledningen må aldrig komme i kontakt med varmekilder eller varme apparatdele.
- ▶ Nettilslutningsledningen må aldrig komme i kontakt med skarpe spidser eller kanter.
- ▶ Nettilslutningsledningen må aldrig knækkes, klemmes eller ændres.

Indtrængende fugtighed kan forårsage et elektrisk stød.

- ▶ Brug ikke damprensere eller højtryksrensere til at rengøre apparatet.

Et beskadiget apparat eller en beskadiget nettilslutningsledning er farlig.

- ▶ Brug aldrig et beskadiget apparat.
- ▶ Brug aldrig et apparat med revnet eller ødelagt overflade.
- ▶ Træk aldrig i nettilslutningsledningen for at afbryde apparatets forbindelse til strømnettet. Tag altid fat i nettilslutningsledningens netstik, og træk det ud.
- ▶ Hvis apparatet eller nettilslutningsledningen er beskadiget, så træk straks nettilslutningsledningens netstik ud, eller slå sikringen fra i sikringskabet.
- ▶ Kontakt kundeservice. → Side 33

⚠ ADVARSEL – Fare for kvælning!

Børn kan trække emballagemateriale over hovedet eller vikle sig ind i det og blive kvælt.

- ▶ Opbevar emballagematerialet utilgængeligt for børn.
- ▶ Lad ikke børn lege med emballagematerialet.

Børn kan indånde eller sluge smådele og dermed blive kvælt.

- ▶ Opbevar smådele utilgængeligt for børn.
- ▶ Lad ikke børn lege med smådele.

1.5 Mikrobølger

LÆS DE VIGTIGE SIKKERHEDSANVISNINGER OMHYGGLIGT, OG OPBEVAR DEM TIL SENERE BRUG

⚠ ADVARSEL – Brandfare!

Det er farligt og kan forårsage skader, hvis apparatet anvendes til formål, som det ikke er beregnet til. F.eks. kan der selv efter flere timer gå ild i opvarmede hjemmesko eller puder med fyld af korn.

- ▶ Tør aldrig levnedsmidler eller beklædning i apparatet.
- ▶ Varm aldrig hjemmesko, puder med fyld af korn eller kerner, svampe, fugtige pudseklude eller lignende i apparatet.
- ▶ Apparatet må udelukkende anvendes til tilberedning af madretter og drikkevarer.

Madvarer og deres emballage og beholdere kan antændes.

- ▶ Opvarm aldrig madvarer i den varmeisolerende emballage.
- ▶ Opvarm aldrig madvarer i beholdere af kunststof, papir eller andre brændbare materialer uden holde øje med dem.
- ▶ Indstil aldrig en alt for høj mikrobølgeeffekt eller for lang tid. Følg angivelserne i denne brugsanvisning.
- ▶ Madvarer må ikke tørres med mikrobølger.
- ▶ Madvarer med lavt vandindhold, som f.eks. brød, må ikke optøs eller opvarmes med for høj mikrobølge-effekt eller -tid.

Spiseolie kan antændes.

- ▶ Spiseolie må aldrig aldrig opvarmes separat med mikrobølger.

⚠ ADVARSEL – Eksplosionsfare!

Væsker eller andre næringsmidler i fast tillukkede beholdere kan let eksplodere.

- ▶ Opvarm aldrig væsker eller andre næringsmidler i fast tillukkede beholdere.

⚠ ADVARSEL – Fare for forbrænding!

Madvarer med fast skal eller skind kan springe eksplosionsagtigt både under og efter opvarmningen.

- ▶ Tilbered aldrig hele æg i skal, og opvarm ikke hårdkogte æg i skallen.
- ▶ Tilbered ikke muslinger og andre skaldyr.
- ▶ Prik hul i æggeblommen ved spejlæg eller æg i glas forinden.
- ▶ Madvarer med fast skal eller skind kan springe, f.eks. æbler, tomater, kartofler eller pølser. Prik huller i skallen eller skindet inden opvarmningen.

Varmen fordeles ikke jævnt i babymaden.

- ▶ Opvarm aldrig babymad i tæt lukkede beholdere.
- ▶ Fjern altid låg eller sut.
- ▶ Efter opvarmning skal babymad omrøres eller omrystes godt.
- ▶ Kontroller temperaturen, inden barnet får maden.

Opvarmede levnedsmidler afgiver varme. Servicet kan blive meget varmt.

- ▶ Brug derfor altid grydelapper til at tage service eller tilbehør ud af ovnrummet.

Hvis madvarer er indpakket lufttæt, kan emballagen springe.

- ▶ Følg altid anvisningerne på emballagen.
- ▶ Brug altid grydelapper, når retten tages ud af ovnen.

De tilgængelige dele bliver meget varme under brugen.

- ▶ Rør aldrig ved de varme dele.
- ▶ Hold børn på sikker afstand.

Det er farligt at anvende apparatet til formål, det ikke er beregnet til. For eksempel kan overophedede hjemmesko, kerne- eller kornpuder, svampe, fugtige rengøringsklude og lignende medføre forbrændinger.

- ▶ Tør aldrig levnedsmidler eller beklædning i apparatet.
- ▶ Varm aldrig hjemmesko, puder med fyld af korn eller kerner, svampe, fugtige pudseklude eller lignende i apparatet.
- ▶ Apparatet må udelukkende anvendes til tilberedning af madretter og drikkevarer.

⚠ ADVARSEL – Fare for skoldning!

Ved opvarmning af væsker kan der opstå forsinket kogning. Det betyder, at kogetemperaturen nås, uden at de typiske luftbobler dannes. Selv meget små bevægelser af beholderen skal ske med stor forsigtighed. Den kogende væske kan pludseligt koge over eller sprøjte.

- ▶ Sæt derfor altid en ske i koppen eller beholderen. Sådan kan forsinket kogning undgås.

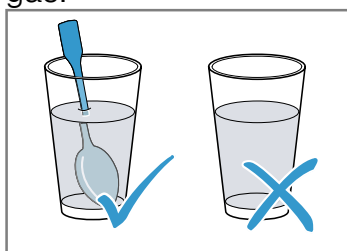

⚠ ADVARSEL – Fare for tilskadekomst!

Uegnet service kan springe. Service af porcelæn og keramik kan have små huller i håndtag og låg. Under disse huller er der små hulrum. Hvis der er trængt fugt ind i disse hulrum, kan servicet springe.

- ▶ Anvend kun service, der er egnet til mikrobølger.

Ved ren mikrobølgedrift kan service og beholdere af metal eller med metaldele danne gnister. Apparatet bliver beskadiget.

- ▶ Anvend aldrig metalbeholdere ved ren mikrobølgedrift.
- ▶ Anvend kun service eller beholdere, der er egnet til mikrobølger, eller anvend mikrobølger i forbindelse med en ovnfunktion.

⚠ ADVARSEL – Fare for elektrisk stød!

Apparatet arbejder med højspænding.

- ▶ Fjern aldrig apparatets kabinet.

⚠ ADVARSEL – Fare for alvorlige sundhedsskader!

Mangelfuld rengøring af apparatets overflader kan ødelægge apparatet, forkorte dets levetid og kan medføre farlige situationer, som f.eks. at der trænger mikrobølgeenergi ud.

- ▶ Rengør jævnlige apparatet, og fjern rester af levnedsmidler med det samme.
- ▶ Sørg altid for, at ovnrum, dørtætning, døren og dens anslag er rene.

→ "Rengøring og pleje", Side 18

Benyt aldrig apparatet, hvis ovndøren eller dørtætningen er beskadiget. Der kan trænge mikrobølgeenergi ud.

- ▶ Benyt aldrig apparatet, hvis ovndøren, dørtætningen eller kunststoframmen er beskadiget.
- ▶ Reparationer må kun udføres af kundeservice.

Der trænger mikrobølgeenergi ud af apparater, hvor kabinetets afdækning mangler.

- ▶ Fjern aldrig kabinetets afdækning.
- ▶ Kontakt kundeservice, hvis der skal udføres service eller reparationer af apparatet.

2 Undgåelse af tingsskader

2.1 Generelt

BEMÆRK!

Der dannes vanddamp, hvis der er vand i det varme ovnrør. Ovnbunden kan blive beskadiget på grund af den store temperaturforskel.

- ▶ Hæld aldrig vand ind i ovnrømmet, så længe det er varmt.

Længerevarende fugtighed i ovnrømmet kan medføre korrosion.

- ▶ Tør altid kondensvand af efter tilberedningen.
- ▶ Opbevar ikke fugtige fødevarer i længere tid i den lukkede ovn.
- ▶ Opbevar ikke madretter i ovnrømmet.

Det kan med tiden beskadige fronterne på tilgrænsende skabe, hvis ovnen afkøles med åben dør.

- ▶ Lad altid apparatet køle af med lukket dør efter drift med høj temperatur.
- ▶ Sæt ikke noget i klemme i døren.
- ▶ Lad kun ovnrømmet tørre med åben dør efter tilberedning med meget fugtighed.

Hvis tætningen er stærkt tilsmudset, lukker apparatets dør ikke længere rigtigt under brugen. De tilgrænsende skabsfronter kan blive beskadiget.

- ▶ Hold altid tætningen ren.
- ▶ Brug aldrig apparatet, hvis tætningen er beskadiget eller mangler.

Apparatets dør kan blive beskadiget, hvis den bruges som sidde- eller aflægningsplads.

- ▶ Brug ikke apparatets dør til at stå eller sidde på eller som støtte.

2.2 Mikrobølger

Overhold disse anvisninger ved brug af mikrobølger.

BEMÆRK!

Hvis genstande af metal berører ovnrømmets væg, dannes der gnister, som kan beskadige apparatet eller ødelægge indersiden af ovndørens rude.

- ▶ Metal, f.eks. en ske i et glas, skal være placeret mindst 2 cm væk fra ovnrømmets vægge og dørens inderside.

Skåle af aluminium i apparatet kan danne gnister. Apparatet bliver beskadiget, hvis der dannes gnister.

- ▶ Anvend ikke skåle af aluminium i apparatet. Apparatet bliver overbelastet, hvis det anvendes uden madretter i ovnrømmet.

- ▶ Start aldrig mikrobølgefunktionen uden madvarer i ovnrømmet. Undtaget herfra er en kortvarig test af service.

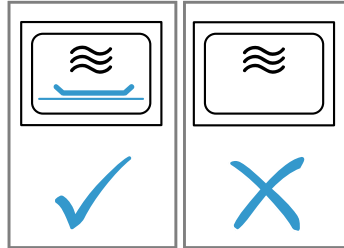

Det kan beskadige ovnrømmet, hvis der tilberedes popcorn med mikrobølger flere gange umiddelbart efter hinanden med for høj mikrobølgeeffekt.

- ▶ Lad apparatet køle af flere minutter mellem hver tilberedning.
- ▶ Indstil aldrig en for høj mikrobølgeeffekt.
- ▶ Anvend maksimalt 600 W.
- ▶ Læg altid popcorn-poser på en glastallerken.

Mikrobølgetilførslen bliver beskadiget, hvis afdækningen fjernes.

- ▶ Fjern aldrig afdækningen fra mikrobølgetilførslen i ovnrømmet.

Uegnet service kan medføre beskadigelser.

- ▶ Brug kun fade og beholdere, der kan tåle høje temperaturer, ved anvendelse af grill, mikrobølge-kombifunktion eller varmluft.

3 Miljøbeskyttelse og besparelse

3.1 Bortskaffelse af emballage

Alt emballagemateriale er miljøvenligt og egnet til genbrug.

- ▶ Bortskaf de enkelte dele adskilt efter art.

3.2 Energibesparelse

Overholdes disse henvisninger, forbruger dit apparat mindre strøm.

Forvarm kun apparatet, hvis det er angivet i opskriften eller i Anbefalede indstillinger.

- Hvis apparatet ikke forvarmes, spares der op til 20 % energi.

Anvend mørke, sortlakerede eller emaljerede bageforme.

- Disse bageforme optager varmen særlig godt.

Undlad så vidt muligt at åbne døren under driften.

- Temperaturen i ovnen bibeholdes, og apparatet behøver ikke at eftervarme.

Bag flere retter direkte efter hinanden eller parallelt.

- Ovnrummet er opvarmet efter den første bagning. Derved reduceres bagetiden for den efterfølgende kage.

Ved længere tilberedningstider kan ovnen slukkes 10 minutter, før tilberedningstiden er slut.

- Restvarmen er tilstrækkelig til færdigtilberedning af retten.

Fjern tilbehør fra ovnrummet, som ikke skal bruges.

- Overflødige tilbehørsdele skal ikke opvarmes.

Lad dybfrostrætter tø op inden tilberedningen.

- Derved spares den energi, der skulle bruges til opthøning af retterne.

Bemærk:

Apparatet bruger:

- Maks. 1 W ved drift med aktiveret display
- Maks. 0,5 W ved drift med deaktiveret display

4 Lær apparatet at kende

4.1 Betjeningslementer

Via betjeningsfeltet indstilles alle apparatets funktioner, og du informeres om driftstilstanden.

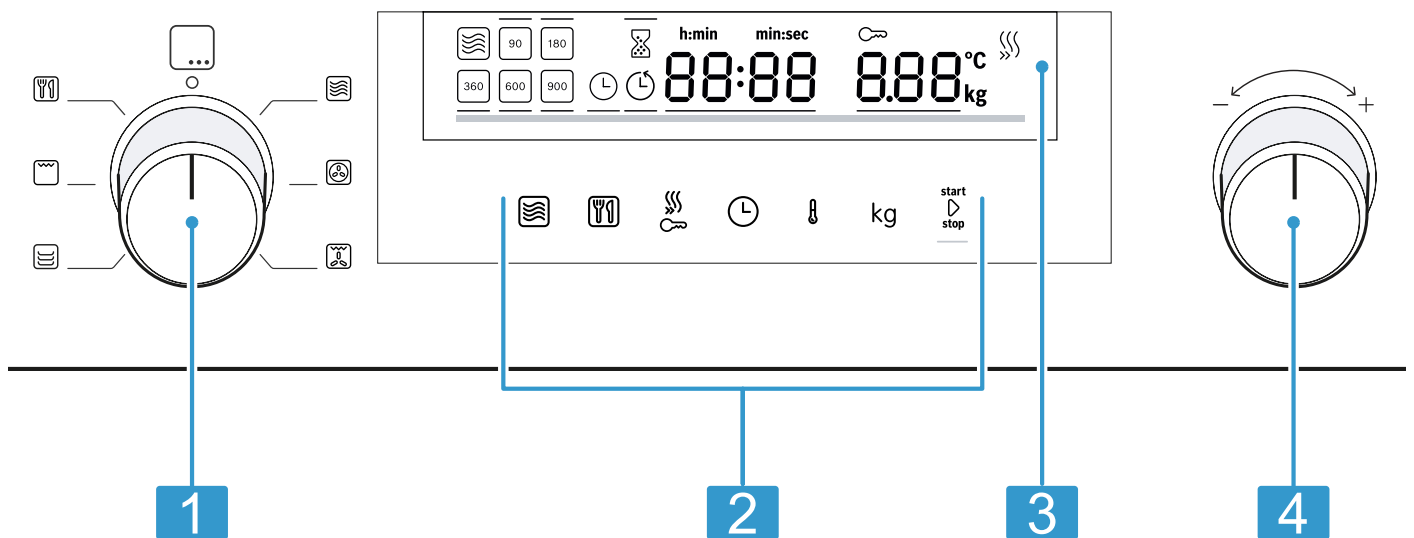

Afhængigt af apparattype kan der være afvigende detaljer i afbildningen, f.eks. farve og form.

- | | |
|---|-----------------|
| 1 | Funktionsvælger |
| 2 | Touch-felter |
| 3 | Display |
| 4 | Drejeknap |

Funktionsvælger

Ovnfunktionerne og yderligere funktioner indstilles med funktionsvælgeren.

Ved nogle af apparaterne kan funktionsvælgeren forsænkes.

Når funktionsvælgeren drejes fra position nul til en funktion, varer det nogle få sekunder, inden den pågældende funktion er tilgængelig.

Drejeknap





Med drejeknappen ændres de indstillingsværdier, som er fokuseret i displayet.

Ved nogle af apparaterne kan drejeknappen forsænkes.

Når der blades i valglisterne, f.eks. i programlisten, startes der forfra på listen, når det sidste punkt er nået. Ved værdier, f.eks. vægt, skal drejeknappen drejes den modsatte vej, når minimum- eller maksimumværdien er nået.

Touch-felter

Touch-felter er berøringsfølsomme flader. Tryk på det pågældende felt for at vælge en funktion.

Symbol	Navn	Anvendelse
	Mikrobølger	Vælg effekttrin for mikrobølger, eller aktiver mikrobølgefunktionen sammen med en ovnfunktion.
	Programautomatik	Åbner valg af programautomatik.
	Lynopvarmning / børnesikring	Kort tryk: aktivering/deaktivering af lynopvarmning. Langt tryk: aktivering/deaktivering af børnesikring.
	Tidsfunktioner	Indstille minutur, varighed eller klokkeslæt.
	Temperatur	Vælg indstilling af temperatur.
kg	Vægt	Vælg indstilling af vægt.
start▶stop	Start/Stop	Kort tryk: starte / stoppe drift. Langt tryk: afslutte drift. Indstillingerne bliver nulstillet.

Display

I displayet vises de aktuelle indstillingsværdier eller valgmuligheder.







Aktiv værdi Den værdi, der kan indstilles direkte, er fremhævet med hvidt og understreget med en rød bjælke. Den aktive værdi kan ændres med drejeknappen.

Passiv værdi Værdier, som er omgivet af en parentes, kan ikke ændres direkte. Hvis sådanne værdier skal ændres, skal de først aktiveres.

Display-elementer

I det følgende findes en kort forklaring af de enkelte display-elementer.

Symbol	Navn	Betydning
	Minutur	Når symbolet er aktiveret, vises den indstillede tid på minuturet på displayet.
	Varighed	Når symbolet er aktiveret, vises varigheden på displayet.
	Klokkeslæt	Når symbolet er aktiveret, vises klokkeslættet på displayet.
h:min	Timer/minutter	Tiden vises i timer og minutter.
min:sec	Minutter/sekunder	Tiden vises i minutter og sekunder.
	Børnesikring	Når symbolet er markeret, er børnesikringen aktiveret.
	Lynopvarmning	Når symbolet er markeret, er lynopvarmning aktiveret.
°C	Temperatur	Temperaturen vises i °C.
kg	Vægt	Vægten vises i kilogram.

Temperaturindikator

Temperaturindikatoren vises status for opvarmningen.

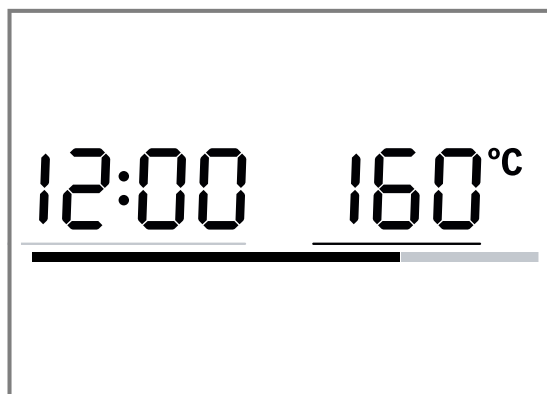

Afhængigt af driftstypen viser den røde bjælke nederst i displayet status for opvarmningen af ovnrummet. Linjen fyldes ud med rødt svarende til den aktuelle status for opvarmning. Når linjen er helt fyldt ud med rødt, er apparatet opvarmet. Ved grillning er opvarmningslinjen udfyldt med rødt fra starten.







Der er ingen temperaturindikator for mikrobølger. På grund af den termiske træghed kan det ske, at den viste temperatur ikke helt svarer til den faktiske temperatur i ovnrummet.

Nattilstand

For at spare energi dæmpes lysstyrken automatisk til en lavere værdi i tidsrummet mellem kl. 22 og 5.59.

4.2 Ovnfunktioner

Her findes en oversigt over ovnfunktionerne. Der gives anbefalinger til anvendelsen af ovnfunktionerne.

Symbol	Navn	Temperatur / trin	Anvendelse
	Mikrobølger	Mikrobølgeeffekter: <ul style="list-style-type: none"> ■ 90 W ■ 180 W ■ 360 W ■ 600 W ■ 900 W 	Til optøning, tilberedning og opvarmning af retter og væsker.
	Varmluft	40 °C 100-230 °C	Hævning af dej, optøning af flødekager. Til bagning og stegning i et lag.
	Varmluft/impulsgrill	100-230 °C	Stegning af fjerkræ, hel fisk eller større kødstykker.
	Forvarmning	30-70 °C	Forvarmning af service.
	Grill	Grilltrin: <ul style="list-style-type: none"> ■ 1 = svag ■ 2 = mellem ■ 3 = kraftig 	Grillning af flade stykker grillmad, som steaks, pølser eller toast. Gratinerung af retter.
	Programmer	-	Der findes forprogrammerede indstillinger til mange retter.

4.3 Ovnrum

Nogle funktioner i ovnrummet gør betjeningen af apparatet lettere.

Ovnbelysning

Når ovndøren åbnes, tændes ovnbelysningen automatisk. Hvis ovndøren er åben i mere end 15 minutter, slukkes ovnbelysningen igen.

Ved de fleste driftstyper tændes ovnbelysningen, så snart driften startes. Når driften afsluttes, slukkes ovnbelysningen igen.

I Grundindstillingerne kan det indstilles, om ovnbelysningen skal tændes under driften. → Side 17

Køleventilator

Køleventilatoren tændes og slukkes efter behov. Den varme luft kommer ud gennem ventilationsåbningerne over ovndøren.

BEMÆRK!

Tildækning af ventilationsåbningerne medfører en overophedning af apparatet.

- ▶ Ventilationsåbningerne må ikke dækkes til.

Køleventilatoren fortsætter med at køre et stykke tid efter, at driften er afsluttet, så ovnrummet hurtigere kan køle af. Når apparatet arbejder med mikrobølge drift, forbliver apparatet koldt, men køleventilatoren aktiveres alligevel. Køleventilatoren kan fortsætte driften, også når mikrobølge driften er afsluttet.

Kondensvand

Der kan dannes kondensvand i ovnrummet og ved ovndøren under tilberedningen. Det er normalt og forringer ikke apparatets funktion. Tør kondensvandet af efter tilberedningen.

4.4 Apparatets dør

Hvis apparatets dør åbnes under igangværende drift, stopper driften. Når ovndøren er lukket igen, kan driften med start/stop fortsættes.

5 Tilbehør

Anvend originalt tilbehør. Det er tilpasset til apparatet. Afhængigt af apparatets type kan det medfølgende tilbehør variere.

Tilbehør	Anvendelse
Rist	<ul style="list-style-type: none"> ▪ Rist til bagning og stegning ved ovndrift. ▪ Rist til grillning af f.eks. steaks, pølser og toast ▪ Rist som underlag til f.eks. gratinforme

5.1 Yderligere tilbehør

Der kan købes supplerende tilbehør hos kundeservice, hos forhandleren eller på Internettet.

På internettet og i vores brochurer findes et bredt sortiment til dette apparat:

www.bosch-home.com

Tilbehør er specifikt for det enkelte apparat. Angiv altid den nøjagtige betegnelse (E-nr.) for apparatet.

Det tilgængelige tilbehør til det aktuelle apparat kan ses i online shoppen eller hos kundeservice.

Glasstegefad

Anvendelse

- Grydestegte retter
- Gratiner / tærter

Pizzaplade

Anvendelse

- Kager på bageplade
- Småkager

5.2 Anbringelse af tilbehør

Tilbehøret kan anbringes i to positioner.

- ▶ Anbring tilbehøret, så det ikke rører ved ovndøren.

 Høj placering af tilbehør.

 Lav placering af tilbehør.

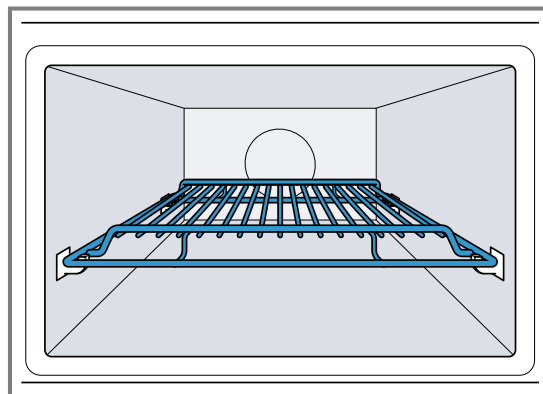

Billedet viser placeringen .

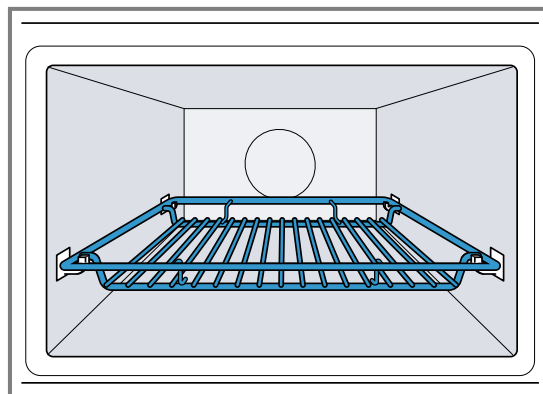

Billedet viser placeringen .

6 Inden den første ibrugtagning

Foretag indstillingerne for den første ibrugtagning. Rengør apparatet og tilbehøret.

6.1 Første ibrugtagning

Efter strømtilslutningen eller et strømsvigt vises der en opfordring i displayet til at indstille klokkeslættet. Der kan gå nogle sekunder, inden opfordringen vises.

- ▶ Tilslut apparatet til strømforsyningen.
- ✓ Værdien 12:00 blinker i displayet, og  lyser.

Indstille klokkeslæt

1. Indstil klokkeslættet med drejeknappen.
2. Tryk på .
- ✓ Klokkeslættet er indstillet.

Bemærk: For at reducere apparatets energiforbrug i standby kan klokkeslættet skjules.

6.2 Rengøring af apparat inden første ibrugtagning

Inden der tilberedes retter i apparatet første gang, skal ovnrummet og tilbehøret rengøres.

1. Sørg for, at der ikke befinder sig rester af emballage, tilbehør eller andre genstande i ovnrummet.
2. Luk ovndøren.
3. Indstil på varmluft  med funktionsvælgeren.
4. Indstil temperaturen til 180 °C med drejeknappen.
5. Tryk på start/stop .
- ✓ Apparatet starter driften.

6. Tryk efter en time på **start/stop**.
 7. Drej funktionsvælgeren til position nul.
- ✓ Apparatet er rengjort.
 - ✓ Apparatet er slukket.

7 Generel betjening

7.1 Tænde for apparat

- ▶ Apparatet tændes ved at dreje funktionsvælgeren.
- ✓ Apparatet er klar til brug.
- ✓ I displayet vises en foreslået værdi.

7.2 Slukke for apparat

Sluk for apparatet, når det ikke bruges. Apparatet slukkes automatisk, når der ikke er foretaget indstillinger i længere tid.

- ▶ Drej funktionsvælgeren til position nul.
- ✓ Apparatet afbryder igangværende funktioner.
- ✓ Displayet viser klokkeslættet.
- ✓ Visse indikatorer i displayet forbliver synlige, også når apparatet er slukket.

7.3 Indstille ovnfunktion og temperatur

1. Indstil den ønskede ovnfunktion med funktionsvælgeren.
 - ✓ I displayet vises en foreslået værdi.
2. Om ønsket, kan indstillingerne ændres. Tryk på det pågældende felt, og korriger værdien med drejeknappen.
3. Tryk på **start/stop**.
 - ✓ Apparatet starter driften.
 - ✓ **start/stop** lyser.
 - ✓ Temperaturindikatoren udfyldes ved de ovnfunktioner, hvor der kan indstilles en temperatur.
4. Temperaturen kan om ønsket ændres med drejeknappen under den igangværende drift. Under den igangværende drift kan temperaturen ikke indstilles til 40 °C.

7.4 Afbryde drift (pause)

Driften kan altid sættes på pause.

1. Tryk på **start/stop**, eller åbn apparatets dør.
 - ✓ Driften bliver standset.
 - ✓ **start/stop** blinker.
2. Luk apparatdøren, og tryk på **start/stop** for at fortsætte driften.
 - ✓ Driften fortsættes.
 - ✓ **start/stop** lyser.

7.5 Standse drift

Driften kan altid afbrydes helt.

- ▶ Drej funktionsvælgeren til position nul.

6.3 Rengøring af tilbehør

- ▶ Rengør tilbehøret grundigt med opvaskevand og en blød opvaskesvamp.



Efter en pause eller fuldstændig afbrydelse af driften, kan køleventilatoren fortsætte med at køre.

- ✓ Apparatet afbryder igangværende funktioner.

7.6 Lynopvarmning



Ved en temperatur over 100 °C kan opvarmningstiden reduceres for at spare tid.

Lynopvarmningen kan anvendes ved følgende ovnfunktioner:



-  Varmluft, undtagelse: Varmluft 40 °C
-  Varmluftgrill / impulsgrill

Indstille lynopvarmning

Sæt først tilbehøret og retten i ovnen, når lynopvarmningen er afsluttet, fordi tilberedningen derved bliver mere ensartet. Indtil først en varighed, når Lynopvarmningen er afsluttet.

1. Indstil en egnet ovnfunktion og en temperatur over 100 °C.
2. Tryk på .
 - ✓ I displayet lyser .
3. Tryk på **start/stop**.
 - ✓ Lynopvarmningen starter.
 - ✓ **start/stop** lyser.
 - ✓ Så snart den indstillede temperatur er nået, afsluttes lynopvarmningen. Der lyder et signal, og i displayet slukkes . Apparatet fortsætter driften med den indstillede ovnfunktion og temperatur.
 - ✓ Senest efter 15 minutter bliver lynopvarmningen automatisk deaktiveret.

Afbryde lynopvarmning

- ▶ Tryk på .
- ✓ I displayet slukkes . Apparatet fortsætter driften med den indstillede ovnfunktion og temperatur.

7.7 Sikkerhedsslukning

Af hensyn til sikkerheden er apparatet udstyret med en sikkerhedsafbryder. Apparatet slukkes automatisk, når det har været i drift i længere tid.

Varigheden frem til slukningen afhænger af indstillingen:

- Varmluft 40 °C og Forvarmning: 24 timer
- Varmluft 100-230 °C og Varmluft/impulsgrill: 5 timer
- Grill: 90 minutter

Hvis apparatet er blevet slukket af sikkerhedsafbryderen, vises  i displayet. Meddelelsen kan bekræftes ved at trykke på **start/stop**.

8 Mikrobølger

Med mikrobølgefunktionen kan retter tilberedes, opvarmes, bages eller optøs særligt hurtigt. Mikrobølgefunktionen kan bruges solo eller kombineret med en ovnfunktion.

8.1 Mikrobølgeeffekter

Her findes en oversigt over mikrobølgeeffekterne og deres anvendelse.

Mikrobølgeeffekt i watt	Maksimal varighed	Anvendelse
90 W	1:30 timer	Optøning af sarte retter.
180 W	1:30 timer	Optøning og videretilberedning af retter.
360 W	1:30 timer	Opvarmning af kød og fisk eller sarte retter.
600 W	1:30 timer	Opvarmning og tilberedning af retter.
900 W	30 minutter	Opvarmning af væsker. Den maksimale effekt er ikke beregnet til opvarmning af retter.

Foreslåede værdier

Apparatet foreslår en varighed ved hver enkelt mikrobølgeeffekt. Dette forslag kan anvendes eller ændres indenfor det pågældende område.

8.2 Service og tilbehør, der er egnet til mikrobølger

Anvend kun egnet service og tilbehør for at opnå en ensartet opvarmning af retterne og for ikke at beskadige apparatet.

Læs producentens anvisninger, inden servicet anvendes i mikrobølgeovnen. Udfør i tvivlstilfælde en test af servicet. Test af servicets mikrobølgeegnethed

→ Side 13

Egnet til mikrobølger

Service og tilbehør	Årsag
Service af varmebestandigt og mikrobølgeegnet materiale:	Varmebestandigt materiale bliver ikke beskadiget af mikrobølger.
<ul style="list-style-type: none"> ■ Glas ■ Glaskeramik ■ Porcelæn ■ Temperaturbestandigt kunststof ■ Fuldstændigt glaseret keramik uden revner 	

Service og tilbehør	Årsag
Medfølgende tilbehør: rist	Den medfølgende rist er konstrueret til apparatet og er derfor egnet til brug med mikrobølger.
Metalbestik	For at undgå forsinket kogning kan der anvendes metalbestik, f.eks. en ske i et glas. Bemærk: Metal kan danne gnister, som kan beskadige ovnrummet og ødelægge indersiden af ovndørens rude. Metal skal være placeret mindst 2 cm væk fra ovnrummets vægge og dørens inderside.

Ikke egnet til mikrobølger

Service og tilbehør	Årsag
Metalservice	Mikrobølger kan ikke trænge igennem metal. Retterne bliver slet ikke eller kun lidt opvarmet.
Service med guld- eller sølvdekorationer	Guld- eller sølvdekorationer kan blive beskadiget af mikrobølger. Anvend kun sådant service, hvis producenten garanterer, at servicet er egnet til brug med mikrobølger.

Egnet til mikrobølger ved kombineret mikrobølgedrift

I kombineret mikrobølgedrift kan der aktiveres en mikrobølgeeffekt på op til 600 W sammen med en ovnfunktion. Derfor kan der anvendes metalforme ved kombineret mikrobølgedrift.

Service og tilbehør	Årsag
Medfølgende tilbehør	Det medfølgende tilbehør, som f.eks. risten, danner ikke gnister ved kombineret mikrobølge drift.
Bageforme af metal	Kager bliver også brunet nedefra, fordi bageforme af metal leder varmen bedre. Bemærk: Metal kan danne gnister, som kan beskadige ovnrummet og ødelægge indersiden af ovndørens rude. Metal skal være placeret mindst 2 cm væk fra ovnrummets vægge og dørens inderside.

8.3 Test af servicets mikrobølgeegnhed

Kontroller servicets mikrobølgeegnhed med en test. Det er kun i forbindelse med denne test af service, at apparatet må bruges med mikrobølger uden madretter.

ADVARSEL – Fare for skoldning!

De tilgængelige dele bliver meget varme under brugen.

- ▶ Rør aldrig ved de varme dele.
- ▶ Hold børn på sikker afstand.

1. Sæt det tomme service i ovnen.
2. Indstil apparatet til maksimal effekt i ½ - 1 minut.
3. Start driften med start/stop .
4. Kontroller servicet flere gange:
 - Hvis servicet er koldt eller lunkent, er det egnet til brug med mikrobølger.
 - Hvis servicet bliver varmt, eller der dannes gnister, skal testen afbrydes. Servicet er ikke egnet til brug med mikrobølger.

8.4 Indstille mikrobølgefunktion

Der er forskellige effekter og indstillinger til rådighed, som egner sig forskellige slags retter og tilberedningsmåder.

BEMÆRK!

Apparatet bliver overbelastet, hvis det anvendes uden madretter i ovnrummet.

- ▶ Start aldrig mikrobølgefunktionen uden madvarer i ovnrummet. Undtaget herfra er en kortvarig test af service.

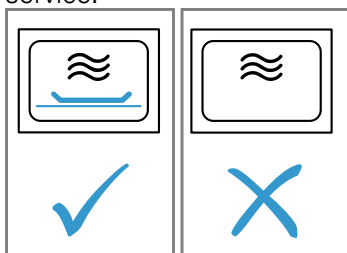

1. Overhold Sikkerhedsanvisningerne → Side 4 og Anvisninger til forhindring af materielle skader → Side 6.
2. Følg Anvisningerne om mikrobølgeegnet service og tilbehør. → Side 12
3. Sæt funktionsvælgeren på .

4. Tryk på  for at indstille den ønskede mikrobølgeeffekt.
5. Indstil den ønskede varighed med drejeknappen.
6. Start driften med start/stop .
Varigheden kan når som helst ændres med drejeknappen under driften.
 - ✓ Varigheden tæller ned, og mikrobølge driften starter.
 - ✓ Når varigheden er udløbet, afsluttes mikrobølge driften automatisk, og der lyder et signal.
7. Drej funktionsvælgeren til position nul, når retten er færdig.

8.5 Intervaller for tidsindstilling

Intervallerne for indstilling af en varighed i mikrobølge drift ændrer sig med længden af varigheden.

Varighed af drift	Interval
0-1 minutter	5 sekunder
1-3 minutter	10 sekunder
3-15 minutter	30 sekunder
15 minutter - 1 time	1 minut
1 time - 1 time 30 minutter	5 minutter

8.6 Ændre mikrobølgeeffekt

- ▶ Tryk på .
- Når der trykkes gentagne gange, skifter mikrobølgeeffekten med ét trin ad gangen fra den højeste til den laveste mikrobølgeeffekt.
- Hvis mikrobølgefunktion først bliver aktiveret efter starten, sættes apparatet på pause. Start driften med start/stop .

8.7 Afbryde drift (pause)

Driften kan altid sættes på pause.

1. Tryk på start/stop , eller åbn apparatets dør.
 - ✓ Driften bliver standset.
 - ✓ start/stop blinker.
2. Luk apparatdøren, og tryk på start/stop for at fortsætte driften.
 - ✓ Driften fortsættes.
 - ✓ start/stop lyser.



8.8 Standse drift

Driften kan altid afbrydes helt.

- ▶ Drej funktionsvælgeren til position nul.
Efter en pause eller fuldstændig afbrydelse af driften, kan køleventilatoren fortsætte med at køre.
- ✓ Apparatet afbryder igangværende funktioner.

8.9 MikroKombi

For at reducere tilberedningstiden kan visse ovnfunktioner anvendes i kombination med mikrobølger. MikroKombi-driften kan anvendes sammen med følgende ovnfunktioner:

-  Varmluft
-  Varmluft/impulsgrill
-  Grill

Undtagelser:

- Mikrobølgeeffekt 900 W
- Varmluft 40 °C
- Forvarmning af service

Indstille MikroKombi

Aktiver mikrobølger sammen med en ovnfunktion.

1. Sæt funktionsvælgeren på en kombinerbar ovnfunktion.
 - ✓ Der vises en foreslået værdi for temperaturen.
2. Indstil temperaturen med drejeknappen.
3. Tryk på for at indstille den ønskede mikrobølgeeffekt.
 - ✓ Der vises en foreslået værdi for varigheden.
4. Indstil varigheden med drejeknappen.
5. Start driften med **start**↵**stop** .
 - ✓ Varigheden tæller ned, og mikrokombi-driften starter.
 - ✓ Når varigheden er udløbet, afsluttes mikrokombi-driften automatisk, og der lyder et signal.

Ændre mikrobølgeeffekt

- ▶ Tryk på .
- Når der trykkes gentagne gange, skifter mikrobølgeeffekten med ét trin ad gangen fra den højeste til den laveste mikrobølgeeffekt.
- Hvis mikrobølgefunktion først bliver aktiveret efter starten, sættes apparatet på pause. Start driften med **start**↵**stop** .

Afbryde drift (pause)

Driften kan altid sættes på pause.

1. Tryk på **start**↵**stop** , eller åbn apparatets dør.
 - ✓ Driften bliver standset.
 - ✓ **start**↵**stop** blinker.
2. Luk apparatdøren, og tryk på **start**↵**stop** for at fortsætte driften.

- ✓ Driften fortsættes.
- ✓ **start**↵**stop** lyser.

Standse drift

Driften kan altid afbrydes helt.

- ▶ Drej funktionsvælgeren til position nul. Efter en pause eller fuldstændig afbrydelse af driften, kan køleventilatoren fortsætte med at køre.
- ✓ Apparatet afbryder igangværende funktioner.

8.10 Opvarme og tørre ovnrum

Tør altid ovnrummet efter brugen, så der ikke er tilbageværende fugt.

1. Lad apparatet køle af.
2. Fjern grove tilsmudsninger fra ovnrummet med det samme.
3. Tør fugten bort fra ovnbunden.
4. Indstil ovnfunktionen med funktionsvælgeren.
5. Tryk på .
6. Indstil temperaturen til 150 °C med drejeknappen.
7. Tryk to gange på .
- ✓ er markeret i displayet.
8. Indstil en varighed på 15 minutter med drejeknappen.
9. Start driften med **start**↵**stop** .
 - ✓ Tørringen starter og bliver afsluttet efter 15 minutter.
10. Åbn apparatets dør, så vanddampen kan undslippe.

8.11 Manuel aftørring af ovnrum

Tør altid ovnrummet efter brugen, så der ikke er tilbageværende fugt.

1. Lad apparatet køle af.
2. Fjern grove tilsmudsninger fra ovnrummet.
3. Tør ovnrummet med en svamp.
4. Lad apparatets dør stå åben en time, så ovnrummet kan tørre helt.

9 Programautomatik

Programautomatikken understøtter ved tilberedningen af forskellige retter og vælger automatisk de optimale indstillinger.

9.1 Anvisninger om indstillinger for retter

For at opnå det optimale resultat skal anvisningerne følges.

- Brug kun friske og fejlfrie fødevarer.



- Anvend kun kød med køleskabstemperatur.
- Anvend kun dybfrostretter, der er taget direkte ud af fryseren.
- Tag madvarerne ud af emballagen, og væj dem af. Hvis det ikke er muligt at indstille den nøjagtige vægt på apparatet, skal vægten rundes op eller ned.
- Sæt fødevarerne ind i ovnen, når den er kold.
- Brug kun mikrobølgeegnet og varmebestandigt service, f.eks. af glas eller keramik.

9.2 Oversigt over retter



Apparatet opfordrer til at angive vægten. Vægten kan kun indstilles indenfor det angivne vægtområde.

Optøning









Nr.	Retter	Tilbehør	Rillehøjde	Vægtområde i kg	Anvisninger
<i>PQ1</i>	Hakket kød	Fladt fad uden låg		0,2-1,0	Fjern hakket kød, der allerede er optøet, når kødet vendes.

Nr.	Retter	Tilbehør	Rillehøjde	Vægtområde i kg	Anvisninger
P02	Kød i stykker	Fladt fad uden låg		0,2-1,0	Fjern væden, når madvarerne vendes. Væden må aldrig genanvendes eller komme i berøring med andre madvarer.
P03	Kylling, kyllingestykker	Fladt fad uden låg		0,4-1,8	Fjern væden, når madvarerne vendes. Væden må aldrig genanvendes eller komme i berøring med andre madvarer.
P04	Brød	Fladt fad uden låg		0,2-1,0	Tø kun brød op i den mængde, der er behov for. Brød bliver hurtigt tørt og kedeligt. Adskil så vidt muligt skiverne.



Tilberedningsprogrammer



Nr.	Retter	Tilbehør	Rillehøjde	Vægtområde i kg	Anvisninger
P05	Ris	Fad med låg		0,05-0,2	Brug ikke ris i kogeposer. Ris skummer kraftigt op under tilberedningen. Indstil til nettovægten (uden væde). Tilsæt to til to en halv gang så meget væske til risen.
P06	Kartofler	Fad med låg		0,15-1,0	Skær i ensartede stykker. Tilsæt 1 spsk. vand pr. 100 g.
P07	Grøntsager	Fad med låg		0,15-1,0	Skær i ensartede stykker. Tilsæt 1 spsk. vand pr. 100 g.

Kombi-tilberedningsprogrammer

Nr.	Retter	Tilbehør	Rillehøjde	Vægtområde i kg	Anvisninger
P08	Gratin/tærte, dybfrost	Fad uden låg		0,4-1,2	Gratinen/tærten må ikke være højere end 3 cm.
P09	Kylling, hel	Fad uden låg		0,5-2,0	Vend brystsiden nedad.
P10	Roastbeef, medium	Fad uden låg		0,5-1,5	
P11	Svinenakkekam	Fad med låg		0,5-2,0	
P12	Lammekød, medium	Fad med låg		0,8-2,0	Lammekød fra bov eller lammekølle uden ben
P13	Forloren hare	Fad uden låg		0,5-1,5	Den forlorne hare må ikke være højere end 7 cm.
P14	Fisk, hel	Fad uden låg		0,3-1,0	Skær ridser i fiskens skind forinden. Læg fisken i "svømmeposition" i fadet.
P15	Sammenkogt risret med rå ingredienser	Højt fad med låg		0,05-0,2	Tilsæt den tredobbelte mængde vand og den firdobbelte mængde grøntsager til en del ris. Anvend kun rå ingredienser. Indtast kun risvægten.

9.3 Indstilling af en ret

- Sæt funktionsvælgeren på .
- ✓ I displayet vises nummeret for den første ret og en foreslået vægt.
- Indstil den ønskede ret med drejeknappen.
- Tryk på kg.
- Indstil rettens vægt med drejeknappen. Inden starten kan der skiftes mellem retten og vægten med  og kg.
- ✓ Apparatet indstiller automatisk den korrekte varighed.

- Tryk på  stop . Efter start kan retten og vægten ikke længere ændres. Den indstillede vægt kan vises med kg.
- ✓ Apparatet starter driften.
- ✓  stop lyser.
- ✓ Varigheden tælles synligt ned.
- ✓ Ved nogle programmer lyder der et kort signal, når retten skal omrøres eller vendes.
- Når varigheden er udløbet:
 - Der lyder et signal. Apparatet holder op med at varme.

- Drej funktionsvælgeren til position nul.

9.4 Afbryde drift (pause)

Driften kan altid sættes på pause.

1. Tryk på **start**↔**stop**, eller åbn apparatets dør.
 - ✓ Driften bliver standset.
 - ✓ **start**↔**stop** blinker.
2. Luk apparatdøren, og tryk på **start**↔**stop** for at fortsætte driften.

- ✓ Driften fortsættes.
- ✓ **start**↔**stop** lyser.

9.5 Standse drift

Driften kan altid afbrydes helt.

- ▶ Drej funktionsvælgeren til position nul. Efter en pause eller fuldstændig afbrydelse af driften, kan køleventilatoren fortsætte med at køre.
- ✓ Apparatet afbryder igangværende funktioner.

10 Tidsfunktioner

Apparatet har forskellige tidsfunktioner, som kan bruges til indstilling af en varighed for driften og for minuturet.

10.1 Vise tidsfunktioner

Krav: Hvis der er indstillet flere tidsfunktioner, lyser de respektive symboler i displayet. Under driften er minutur og varighed tilgængelige. Under standby er minutur og klokkeslæt tilgængelige.

- ▶ Tryk på ☹, til ☹, ☹ eller ☹ befinder sig i fokus.
- ✓ I displayet vises den pågældende værdi.

10.2 Ændre klokkeslæt

Krav: Apparatet skal være slukket, før klokkeslættet kan ændres.

1. Tryk to gange på ☹.
- ✓ I displayet vises symbolet ☹ og klokkeslættet.
2. Indstil klokkeslættet med drejknappen.
3. Tryk på ☹.
- ✓ Klokkeslættet er indstillet.
- ✓ Hvis der ikke trykkes på ☹, bliver den indstillede værdi aktiveret efter få sekunder.

Bemærk: For at reducere apparatets energiforbrug i standby kan klokkeslættet skjules.

10.3 Varighed

Der kan fastlægges et tidsrum, hvorefter driften automatisk afsluttes. Varigheden kan maksimalt indstilles til 23:59 timer.

Indstilling af varighed

1. Indstil ovnfunktion og temperatur.
2. Tryk på ☹, til ☹ befinder sig i fokus.
3. Indstil den ønskede varighed med drejknappen.
4. Tryk på **start**↔**stop**.
- ✓ Apparatet starter driften.
- ✓ **start**↔**stop** lyser.
- ✓ Varigheden tælles synligt ned.

Afslutte varighed

Krav: Der lyder et signal. Apparatet holder op med at varme. I displayet vises **00:00**.

1. Tryk på ☹.
- ✓ Signalet er deaktiveret.

2. Drej funktionsvælgeren til position nul.
 - ✓ Apparatet er slukket.

Ændre varighed

- ▶ Korriger varigheden med drejknappen.
- ✓ Efter få sekunder vises den ændrede varighed i displayet.
- ✓ Varigheden tælles synligt ned.

Slette varighed

1. Tryk på ☹, hvis minurfunctjonen er indstillet.
2. Sæt varigheden til **00:00** med drejknappen.
- ✓ Efter få sekunder bliver varigheden slettet. Apparatet afbryder ikke driften.

10.4 Minutur

Der kan indstilles en tid på minuturet, så der lyder et signal, når tiden er udløbet. Der kan maksimalt indstilles en tid på 24 timer på minuturet.

Funktionen fungerer uafhængigt af andre tidsfunktioner. Minurets signal adskiller fra andre signaler.

Indstille minutur

1. Tryk på ☹, til ☹ befinder sig i fokus.
2. Indstil den ønskede tid på minuturet med drejknappen.
- ✓ Efter få sekunder viser apparatet den indstillede tid på minuturet.
- ✓ Minuturet starter.
- ✓ På displayet lyser ☹.
- ✓ Tiden på minuturet tælles synligt ned.

Afslutte minutur

Krav: Der lyder et signal. I displayet vises **00:00**.

- ▶ Tryk på et vilkårligt symbol.
- ✓ Minuturet er deaktiveret.

Ændre tiden på minutur

- ▶ Tiden på minuturet kan ændres med drejknappen.
- ✓ Efter få sekunder viser apparatet den indstillede tid på minuturet.

Slette tiden på minuturet



- ▶ Sæt tiden på minuturet til **00:00** med drejknappen.
- ✓ Minuturet er deaktiveret.

11 Børnesikring

For at børn ikke utilsigtet skal kunne tænde for apparatet eller ændre indstillinger, er det forsynet med en børnesikring.

11.1 Aktivere børnesikring

Krav: Apparatet er slukket.

- ▶ Tryk vedvarende på  i ca. 4 sekunder.
- ✓ Betjeningsfeltet er låst.
- ✓ I displayet vises symbolet .

- ✓ Hvis der er indstillet en tid på minuturet, fortsætter den med at tælle ned. Så længe børnesikringen er aktiveret, kan tiden på minuturet ikke ændres. Lyd-signaler, f.eks. når tiden på minuturet er udløbet, kan afsluttes ved at trykke på en vilkårlig tast.

11.2 Deaktivering af børnesikring

- ▶ Tryk vedvarende på  i ca. 4 sekunder.
- ✓ Betjeningsfeltet er låst op.

12 Grundindstillinger

Apparatets grundindstillinger kan tilpasses efter egne ønsker og behov.

12.1 Oversigt over grundindstillingerne



Her kan du finde en oversigt over grundindstillingerne og fabriksindstillingerne. Grundindstillingerne afhænger af apparatets udstyr.



Indikator	Grundindstilling	Valgmuligheder	Beskrivelse
c01	Signalvarighed	1 = kort = 10 sekunder 2 = mellem = 30 sekunder ¹ 3 = langt = 2 minutter	Indstil varigheden af signalet efter udløb af en varighed eller tid på minuturet.
c02	Tastelyd	0 = fra 1 = til ¹	Aktiver eller deaktiver tastelyd.
c03	Lysstyrke for display	1 = lav 2 = mellem ¹ 3 = kraftig	Indstilling af displaylysstyrken.
c04	Tidsindikator	0 = fra 1 = til ¹	Visning klokkeslæt i display.
c05	Ovnbelysning	0 = fra 1 = til ¹	Aktivere eller deaktivere ovnbelysning.
c06	Fabriksindstilling	0 = fra ¹ 1 = til	Nulstilling af ændrede indstillinger til fabriksindstillingen.
c07	Demotilstand	0 = fra ¹ 1 = til	Aktivering / deaktivering af demotilstand. Bemærk: Demotilstanden er kun tilgængelig indenfor de første 5 minutter, efter at apparatet er blevet tilsluttet.
c08	Signallydstyrke	1 = lav 2 = mellem ¹ 3 = kraftig	Indstilling af signallydstyrke.

¹ Fabriksindstilling (kan afvige afhængigt af apparatets type)

12.2 Ændre grundindstillinger

Krav: Apparatet skal være slukket.

1. Tryk vedvarende på  i nogle sekunder.
 - ✓ I displayet vises den første grundindstilling.
2. Foretag ændring af grundindstillingen med drejeknappen.
3. Tryk på .
 - ✓ I displayet vises den næste grundindstilling.

4. Vælg alle de ønskede grundindstillinger, og korriger værdierne med .
5. Tryk vedvarende på  i nogle sekunder for at gemme ændringerne.

Bemærk: Ændringer i grundindstillingerne bibeholdes efter et strømsvigt.

12.3 Afbryde ændring af grundindstillinger

- ▶ Drej funktionsvælgeren.
- ✓ Alle ændringer bliver annulleret og ikke gemt.

13 Rengøring og pleje

Rengør og plej maskinen omhyggeligt, så maskinen forbliver funktionsdygtig længe.

13.1 Rengøringsmidler

Anvend kun egnede rengøringsmidler.

⚠ ADVARSEL – Fare for elektrisk stød!

Indtrængende fugtighed kan forårsage et elektrisk stød.

- ▶ Brug ikke damprensere eller højtryksrensere til at rengøre apparatet.

BEMÆRK!

Uegnede rengøringsmidler beskadiger apparatets overflader.

- ▶ Der må ikke anvendes aggressive eller skurende rengøringsmidler.
- ▶ Brug ikke rengøringsmidler med højt indhold af alkohol.
- ▶ Brug ikke hårde skuresvampe eller rengøringssvampe.
- ▶ Brug ikke specialrengøringsmidler til varm rengøring.
- ▶ Anvend kun glasrengøringsmidler, glasskraber eller plejemidler til rustfrit stål, hvis de er anbefalet til rengøring af den pågældende del i rengøringsvejledningen.

Nye svampeklude indeholder rester fra fremstillingen.

- ▶ Skyl nye svampeklude grundigt inden brug.

Der findes oplysninger om, hvilke rengøringsmidler der er egnede til de forskellige overflader og dele i de enkelte rengøringsvejledninger.

13.2 Rengøring af apparat

Rengør apparatet, som angivet, så de enkelte dele og overflader ikke bliver beskadiget af forkert rengøring eller af uegnede rengøringsmidler.

⚠ ADVARSEL – Fare for forbrænding!

Under brugen bliver selve apparatet og de tilgængelige dele meget varme.

- ▶ Vær forsigtig, og undgå at berøre varmeelementer.
- ▶ Hold små børn under 8 år på sikker afstand.

⚠ ADVARSEL – Brandfare!

Løse madrester, fedt og stegesaft kan antændes.

- ▶ Fjern groft snavs fra ovnrummet, varmeelementerne og tilbehøret inden driften.

⚠ ADVARSEL – Fare for tilskadekomst!

Ridser i ovndørens glas kan få det til at springe.

- ▶ Brug ikke aggressive, skurende rengøringsmidler eller skarpe metalskrabere til rengøring af ovndørens rude, fordi dette kan ridse glasset.

1. Følg anvisningerne om rengøringsmidlerne.
→ Side 18
2. Følg anvisningerne om rengøring af apparatets komponenter og overflader.
3. Hvis der ikke er angivet andet:

- Rengør apparatets komponenter med varmt opvaskevand og en rengøringssvamp.
- Tør efter med en blød klud.

13.3 Rengøre ovnrums

1. Følg anvisningerne om
→ "Rengøringsmidler", Side 18.
2. Brug varmt opvaskevand eller eddikevand til rengøring.
3. Anvend ovnrens ved stærk tilsmudsning. Brug kun ovnrens i en kold ovn.
Anvend ikke ovnrensespray, andre aggressive ovnrensemidler eller skurende midler.
For at undgå ridser på overfladen må der ikke bruges ikke skuresvampe, ru svampe eller grydeskrabere.
Tip Ubehagelig lugt kan fjernes ved at opvarme en kop vand med et par dråber citronsaft ved maksimal mikrobølgeeffekt i 1 til 2 minutter. Sæt altid en ske i koppen for at undgå forsinket kogning.
4. Tør efter med en blød klud.

Rengøring af glasbund

1. Følg anvisningerne om
→ "Rengøringsmidler", Side 18.
2. Rengør glasbunden med varmt opvaskevand og en blød rengøringssvamp.
Anvend ikke metal- eller glasskrabere til rengøring.
Der må ikke skures.
3. Tør efter med en blød klud.

13.4 Rengøring af apparatets front

BEMÆRK!

Ukorrekt rengøring kan beskadige ovnens front.

- ▶ Anvend ikke rengøringsmidler til glas, metal- eller glasskrabere til rengøring.
- ▶ For at undgå korrosion på fronter af rustfrit stål skal pletter af kalk, fedt, jævning og æggehvite fjernes med det samme.
- ▶ Anvend specielle plejemidler til varme overflader af rustfrit stål.

1. Følg anvisningerne om rengøringsmidlerne.
→ Side 18
2. Rengør apparatets front med varmt opvaskevand og en rengøringssvamp.
Bemærk: Der kan opstå små farveforskelle på apparatets front på grund af de forskellige materialer, f.eks. glas, kunststof eller metal.
3. Påfør plejemidlet til rustfrit stål på fronten i et ganske tyndt lag med en blød klud.
Der kan plejemidler til rustfrit stål hos kundeservice eller i specialforretninger.
4. Tør efter med en blød klud.

13.5 Rengøring af betjeningsfelt

BEMÆRK!

Ukorrekt rengøring kan beskadige betjeningsfeltet.
 ▶ Rengør aldrig betjeningsfeltet med meget væde.

1. Følg anvisningerne om rengøringsmidlerne.
→ Side 18
2. Rengør betjeningsfeltet med en mikrofiberklud eller en blød fugtig klud.
3. Tør efter med en blød klud.

13.6 Rengøring af tilbehør

1. Følg anvisningerne om rengøringsmidlerne.
→ Side 18
2. Fastbrændte madrester kan opblødes med en fugtig rengøringsvamp og varmt opvaskevand.
3. Rengør tilbehøret med varmt opvaskevand, en opvaskevamp eller en opvaskebørste.
4. Rengør risten med et rengøringsmiddel til rustfrit stål eller i opvaske maskinen.
Ved stærk tilsmudsning kan der anvendes en stålspiral eller ovnrens.
5. Tør efter med en blød klud.

13.7 Tips til pleje af apparatet

For at apparatet vedblivende skal kunne fungere korrekt, skal tipsene til rengøring overholdes.

Handling	Fordel
Hold altid apparatet rent, og fjern snavs med det samme. Rengør ovnrummet, hver gang apparatet har været i brug.	Så tørrer snavsset ikke ind og brænder ikke fast.
Fjern pletter af kalk, fedt, jævning og æggehvite med det samme.	Undgå korrosion.
Brug pizzapladen ved kager med meget fugtig fyld.	Ovnrummet bliver ikke så kraftigt tilsmudset.
Anvend egnede fade og beholdere ved stegning, f.eks. en stegegyde.	Ovnrummet bliver ikke så kraftigt tilsmudset.
Der kan købes særligt velegnede rengørings- og plejemidler hos kundeservice. Følg de pågældende producenters anvisninger.	

13.8 Rengøring af ovndørens rude

BEMÆRK!

Ukorrekt rengøring kan beskadige ovndørens glasruder.

▶ Brug ikke en glasskraber.

1. Følg anvisningerne om rengøringsmidlerne.
→ Side 18
2. Rengør glasruderne med en fugtig opvaskeklud og et rengøringsmiddel til glas.

Bemærk: Skygger på glasruderne i ovndøren, der virker som striber, er lysreflekser fra ovnbelysningen.

3. Tør efter med en blød klud.

13.9 Rengøring af dørtætning

BEMÆRK!

Ukorrekt rengøring kan beskadige dørtætningen.

▶ Anvend ikke metal- eller glasskrabere til rengøring.
 ▶ Benyt ikke skurende rengøringsmidler.

1. Følg anvisningerne om rengøringsmidlerne.
→ Side 18
2. Rengør dørtætningen med varmt opvaskevand og en blød opvaskeklud.
3. Tør efter med en blød klud.

13.10 Manuel aftørring af ovnrum

⚠ ADVARSEL – Fare for forbrænding!

Apparat bliver meget varmt under brugen.

▶ Lad apparatet køle af, inden det rengøres.

1. Fjern snavs fra ovnrummet.
2. Tør ovnrummet med en blød klud.
3. Lad apparatets dør stå åben, til ovnrummet er helt tørt.

13.11 Rengøringsunderstøttelse

Rengøringsunderstøttelsen er et hurtigt alternativ til den normale rengøring af ovnrummet. Rengøringsunderstøttelsen opbløder smuds ved fordampning af opvaskevand. Så er det lettere at fjerne smudset bagefter.

Indstilling af rengøringsunderstøttelse

1. Hæld et par dråber opvaskemiddel i en kop med vand.
2. Sæt en ske i koppen for at undgå forsinket kogning.
3. Stil koppen i midten af ovnrummet.
4. Indstil en mikrobølgeeffekt på 600 W.
5. Indstil en varighed på 5 minutter.
6. Start mikrobølgefunktionen.
7. Lad dørene være lukket i yderligere 3 minutter efter varighedens afslutning.
8. Tør ovnrummet af med en blød klud.
9. Lad ovnrummet tørre med åben dør.

14 Afhjælpning af fejl

Mindre fejl ved apparatet kan afhjælpes selv. Læs oplysningerne om fejlfhjælpning, inden kundeservice kontaktes. Sådan undgås unødige omkostninger.

⚠ ADVARSEL – Fare for tilskadekomst!

Forkert udførte reparationer er farlige.

- ▶ Kun uddannet fagpersonale må udføre reparationer på apparatet.
- ▶ Hvis apparatet er defekt, så kontakt kundeservice.

⚠ ADVARSEL – Fare for elektrisk stød!

Forkert udførte reparationer er farlige.

- ▶ Kun fagpersonale, der er uddannet til det, må udføre reparationer på apparatet.
- ▶ Der må kun anvendes originale reservedele til reparation af apparatet.
- ▶ Hvis nettilslutningsledningen til apparatet bliver beskadiget, skal den udskiftes af producenten, producentens kundeservice eller en lignende kvalificeret person for at undgå, at der opstår fare.

14.1 Funktionsfejl

Fejl	Årsag og fejlfhjælpning
Apparatet virker ikke.	<p>Netledningens stik er ikke sat i kontakten.</p> <ul style="list-style-type: none"> ▶ Tilslut apparatet til strømnettet. <p>Sikringen er defekt.</p> <ul style="list-style-type: none"> ▶ Kontroller sikringen i sikringsskabet. <p>Strømforsyning er afbrudt.</p> <ul style="list-style-type: none"> ▶ Kontroller, om rummets beslysning eller andre apparater i rummet fungerer. <p>Funktionsfejl</p> <ol style="list-style-type: none"> 1. Slå sikringen i sikringsskabet fra. 2. Slå sikringen til igen efter ca. 10 sekunder. ✓ Hvis der er tale om en enkeltstående fejl, slettes meddelelsen. 3. Hvis meddelelsen vises igen, så kontakt kundeservice. Angiv den nøjagtige fejlmeddelelse ved opkaldet. → "Kundeservice", Side 33
Apparatet opvarmes ikke, i displayet blinker et kolon.	<p>Demotilstand er aktiveret i Grundindstillingerne.</p> <ol style="list-style-type: none"> 1. Afbryd apparatet fra strømforsyningsnettet ved at slå sikringen i sikringsskabet kortvarigt fra. 2. Deaktiver derefter indenfor de næste 3 minutter demo-modus i grundindstillingerne.
Mikrobølgedriften bliver afbrudt.	<p>Funktionsfejl</p> <ol style="list-style-type: none"> 1. Slå sikringen i sikringsskabet fra. 2. Slå sikringen til igen efter ca. 10 sekunder. ✓ Hvis der er tale om en enkeltstående fejl, slettes meddelelsen. 3. Hvis meddelelsen vises igen, så kontakt kundeservice. Angiv den nøjagtige fejlmeddelelse ved opkaldet. → "Kundeservice", Side 33
Madretterne opvarmes langsommere end normalt.	<p>Den indstillede mikrobølgeeffekt er for lav.</p> <ul style="list-style-type: none"> ▶ Vælg en højere mikrobølgeeffekt. <p>Der er stillet en større mængde i ovnen end normalt.</p> <ul style="list-style-type: none"> ▶ Indstil en længere varighed. Den dobbelte mængde kræver den dobbelte tid. <p>Retterne blev ikke så varme som normalt.</p> <ul style="list-style-type: none"> ▶ Rør rundt i retten ind i mellem, eller vend den.
Mikrobølgeovnen fungerer ikke.	<p>Døren er ikke helt lukket.</p> <ul style="list-style-type: none"> ▶ Kontroller, om der er madrester eller fremmedlegemer i klemme i døren. <p>Der er ikke trykket på start > stop .</p> <ul style="list-style-type: none"> ▶ Tryk på start > stop .
I displayet blinker 12:00, og symbolet ☹ lyser.	<p>Strømforsyning er afbrudt.</p> <ul style="list-style-type: none"> ▶ Indstil klokkeslættet igen. → "Indstille klokkeslæt", Side 10

Fejl	Årsag og fejlfhjælpning
Apparatet er ikke i drift. I displayet vises en varighed.	Der er ikke trykket på start/stop . ▶ Tryk på start/stop .

14.2 Henvisninger i displayfeltet

Fejl	Årsag og fejlfhjælpning
Meddelelse med "D" eller "E" vises i displayet, f.eks. D0111 eller E0111.	Funktionsfejl 1. Slå sikringen i sikringskabet fra. 2. Slå sikringen til igen efter ca. 10 sekunder. ✓ Hvis der er tale om en enkeltstående fejl, slettes meddelelsen. 3. Hvis meddelelsen vises igen, så kontakt kundeservice. Angiv den nøjagtige fejlmeddelelse ved opkaldet. → "Kundeservice", Side 33
Meddelelse \mathcal{E} vises i displayet.	Den automatiske sikkerhedsafbrydelse blev aktiveret. ▶ Tryk på en vilkårlig tast.
Meddelelse $\mathcal{E} //$ vises i displayet.	Fugt i betjeningsfeltet. ▶ Lad betjeningsfeltet tørre.

15 Bortskaffelse

15.1 Bortskaffelse af udtjent apparat

Ved miljørigtig bortskaffelse kan værdifulde råstoffer genindvindes.

1. Træk nettilslutningsledningens netstik ud.
2. Skær nettilslutningsledningen over.
3. Bortskaf apparatet miljørigtigt.
Hvis der er tvivl om genbrugsordningerne, og om hvor genbrugspladserne er placeret, så kan forhandleren, kommunen eller de kommunale myndigheder kontaktes for at få yderligere information.



Dette apparat er klassificeret iht. det europæiske direktiv 2012/19/EU om affald af elektrisk- og elektronisk udstyr (waste electrical and electronic equipment - WEEE). Dette direktiv angiver rammerne for indlevering og recycling af kasserede apparater gældende for hele EU.

16 Sådan lykkes det

Her findes anvisninger om de rigtige indstillinger samt det passende tilbehør og fade for forskellige retter. Disse anbefalinger er specielt optimeret til det pågældende apparat.

16.1 Fremgangsmåde

Her beskrives trin for trin den bedste fremgangsmåde for at udnytte de anbefalede indstillinger optimalt. Der findes anvisninger om mange retter med oplysninger og tips om, hvordan apparatet bedst anvendes og indstilles, når det betjenes "manuelt".

Tip Apparatet indeholder også programmerede indstillinger for et udvalg af retter. Brug programautomatikken for at lade apparatet give vejledninger om tilberedningen.

1. Vælg en passende ret i oversigten.

Tips

- Følg de generelle anvisninger, når apparatet anvendes første gang:
 - → "Sikkerhed", Side 2
 - → "Energibesparelse", Side 6
 - → "Kondensvand", Side 9
 - Hvis der ikke findes en anvisning eller en ret, som svarer præcis til den ønskede ret, så brug en lignende ret som orientering.
2. Tag tilbehøret ud af ovnrummet.
 3. Vælg det egnede service og tilbehør.
Anvend det service og tilbehør, som er angivet i de anbefalede indstillinger.
 4. Forvarm kun apparatet, hvis det er angivet i opskriften eller i de anbefalede indstillinger.
 5. Indstil apparatet svarende til de anbefalede indstillinger.

6. ⚠ ADVARSEL – Fare for skoldning!

Der kan komme meget varm damp ud, når apparatets dør åbnes. Afhængigt af temperaturen er damp ikke altid synlig.

- ▶ Åbn apparatets dør med forsigtighed.
- ▶ Hold børn på sikker afstand.

Sluk for apparatet, når retten er færdig.

16.2 Tips om akrylamidfattig tilberedning

Akrylamid er sundhedsskadeligt og opstår, når korn- og kartoffelprodukter tilberedes ved meget høj varme.

Ret	Tip
Generelt	<ul style="list-style-type: none"> ▪ Hold tilberedningstiden så kort som muligt. ▪ Retterne må ikke brunes alt for kraftigt, men skal være gyldenbrune. ▪ Steg store og tykke stykker. De indeholder mindre akrylamid.
Bagværk og småkager	<ul style="list-style-type: none"> ▪ Indstil temperaturen til 180 °C ved Varmluft. ▪ Smør bagværk og småkager med æg eller æggeblomme. Det reducerer dannelsen af akrylamid.
Pommes frites i ovn	<ul style="list-style-type: none"> ▪ Fordel pommes frites jævnt og i ét lag på pladen. ▪ Bag mindst 400 g pommes frites pr. plade for at undgå udtørring.

16.3 Optøning, opvarmning og tilberedning med mikrobølgefunktion

Anbefalede indstillinger til optøning, opvarmning og tilberedning med mikrobølgefunktion.

Varigheden er afhængig af det anvendte service og af madvarernes temperatur, mængde og beskaffenhed. Derfor er der angivet intervaller i tabellerne. Begynd med den laveste værdi, og indstil til en højere værdi næste gang, hvis det er nødvendigt. Det er også muligt at tilberede andre mængder end dem, der er angivet i tabellerne. Hertil findes der en tommelfingerregel: dobbelt mængde - næsten dobbelt varighed, halv mængde - halv varighed.

Tips om optøning, opvarmning og tilberedning med mikrobølgefunktion

Følg disse tips om optøning, opvarmning og tilberedning med mikrobølgefunktion for at opnå et godt resultat.

Emne	Tip
Der skal tilberedes en anden mængde, end der er angivet i tabellen.	<p>Forlæng eller reducer tilberedningstiderne efter følgende tommelfingerregel:</p> <ul style="list-style-type: none"> ▪ Dobbelt mængde = næsten dobbelt så lang tid ▪ Halv mængde = halv tid

Optøning med mikrobølger

Bemærk:

Tilberedningsanvisninger

- Anvend et fad uden låg, der er egnet til mikrobølger.
- Vend retterne, eller rør rundt 2-3 gange under optøningen. Fjern optøningsvæden, når retten vendes.
- Lad den optøede ret hvile yderligere i 10 til 30 minutter i den slukkede ovn, så temperaturen udlignes.
- Sarte områder, som f.eks. ben og vinger på kyllinger eller fedtkanten på stege, kan dækkes til med små stykker alufolie. Alufolien må ikke berøre ovnrummets vægge. Når halvdelen af optøningstiden er gået kan alufolien tages af.

Ret	Tilbehør / fad & beholdere	Rillehøjde	Mikrobølgeeffekt i watt	Varighed i min.
Kød i hele stykker af okse, kalv eller svin (med og uden ben), 800 g	Fad uden låg	—	1. 180 2. 90	1. 15 2. 10-20
Kød i hele stykker af okse, kalv eller svin (med og uden ben), 1 kg	Fad uden låg	—	1. 180 2. 90	1. 20 2. 15-25
Kød i hele stykker af okse, kalv eller svin (med og uden ben), 1,5 kg	Fad uden låg	—	1. 180 2. 90	1. 30 2. 20-30
Kød i stykker eller skiver af okse, kalv eller svin, 200 g ¹	Fad uden låg	—	1. 180 2. 90	1. 3 2. 10-15
Kød i stykker eller skiver af okse, kalv eller svin, 500 g ¹	Fad uden låg	—	1. 180 2. 90	1. 5 2. 15-20

¹ Skil optøede dele fra hinanden.

² Fjern det allerede optøede kød.

³ Optø kun kager uden glasur, fløde, gelatine eller creme.

Ret	Tilbehør / fad & beholdere	Rillehøjde	Mikrobølgeeffekt i watt	Varighed i min.
Kød i stykker eller skiver af okse, kalv eller svin, 800 g ¹	Fad uden låg	—	1. 180 2. 90	1. 8 2. 15-20
Hakket kød, blandet, 200 g ²	Fad uden låg	—	90	10-15
Hakket kød, blandet, 500 g ²	Fad uden låg	—	1. 180 2. 90	1. 5 2. 10-15
Hakket kød, blandet, 800 g	Fad uden låg	—	1. 180 2. 90	1. 10 2. 5-10
Fjerkræ eller fjerkræstykker, 600 g	Fad uden låg	—	1. 180 2. 90	1. 8 2. 10-15
Fjerkræ eller fjerkræstykker, 1,2 kg	Fad uden låg	—	1. 180 2. 90	1. 15 2. 25-35
And, 2,0 kg	Fad uden låg	—	1. 180 2. 90	1. 20 2. 30-40
Fiskefilet, fiskekotelet eller -skiver, 400 g ¹	Fad uden låg	—	1. 180 2. 90	1. 5 2. 10-15
Fisk, hel, 300 g	Fad uden låg	—	1. 180 2. 90	1. 3 2. 10-15
Fisk, hel, 600 g	Fad uden låg	—	1. 180 2. 90	1. 8 2. 10-15
Grøntsager, f.eks. ærter, 300 g	Fad uden låg	—	180	10-15
Grøntsager, f.eks. ærter, 600 g	Fad uden låg	—	1. 180 2. 90	1. 8 2. 5-10
Frugt, f.eks. hindbær, 300 g ¹	Fad uden låg	—	180	7-10
Frugt, f.eks. hindbær, 500 g ¹	Fad uden låg	—	1. 180 2. 90	1. 8 2. 5-10
Smør, optøning, 125 g	Fad uden låg	—	1. 180 2. 90	1. 1 2. 2-4
Smør, optøning, 250 g	Fad uden låg	—	1. 360 2. 90	1. 1 2. 2-4
Brød, helt, 500 g	Fad uden låg	—	1. 180 2. 90	1. 6 2. 5-10
Brød, helt, 1,0 kg	Fad uden låg	—	1. 180 2. 90	1. 12 2. 15-25
Tørkager, f.eks. rørekager, 500 g ³	Fad uden låg	—	90	15-25
Tørkager, f.eks. rørekager, 750 g ³	Fad uden låg	—	1. 180 2. 90	1. 5 2. 10-15
Kage, fugtigt fyld, f.eks. frugtkage, kvarkkage, 500 g ³	Fad uden låg	—	1. 180 2. 90	1. 5 2. 10-15
Kage, fugtigt fyld, f.eks. frugtkage, kvarkkage, 750 g ³	Fad uden låg	—	1. 180 2. 90	1. 7 2. 10-15

¹ Skil optøede dele fra hinanden.

² Fjern det allerede optøede kød.

³ Optø kun kager uden glasur, fløde, gelatine eller creme.

Optøning og opvarmning af dybfrostretter

Bemærk:

Tilberedningsanvisninger

- Anvend et fad uden låg, der er egnet til mikrobølger. Der kan anvendes en tallerken eller speciel mikrobølgefolie til afdækning. Tag færdigretter ud af emballagen.
- Fordel retterne fladt ud på fadet. Flade retter bliver hurtigere tilberedt end høje.
- Rør med mellemrum rundt i retterne 2-3 gange, eller vend dem.
- Lad retterne hvile i 1-2 minutter efter opvarmningen.

da Sådan lykkes det

- Retterne afgiver varme til fadet eller beholderen. Servicet kan blive meget varmt. Anvend grydelapper.

Ret	Tilbehør / fad & beholdere	Rillehøjde	Mikrobølgeeffekt i watt	Varighed i min.
Menu, tallerkenret, færdigret, 300-400 g	Fad med låg	—	600	10-15
Suppe, 400 g	Fad med låg	—	600	8-15
Gryderet, 500 g	Fad med låg	—	600	10-15
Gryderet, 1 kg	Fad med låg	—	600	20-25
Kødskiver eller -stykker i sauce, f.eks. gullasch, 500 g	Fad med låg	—	600	25-30
Kødskiver eller -stykker i sauce, f.eks. gullasch, 1 kg	Fad med låg	—	600	25-30
Fisk, f.eks. filetstykker, 400 g	Fad med låg	—	600	10-15
Fisk, f.eks. filetstykker, 800 g	Fad med låg	—	600	18-20
Tilbehør, f.eks. ris, pasta, tilberedt, 250 g	Fad med låg	—	600	2-5
Tilbehør, f.eks. ris, pasta, tilberedt, 500 g	Fad med låg	—	600	8-10
Grøntsager, f.eks. ærter, broccoli, gulerødder, forkogt, 300 g	Fad med låg	—	600	5-8
Grøntsager, f.eks. ærter, broccoli, gulerødder, forkogt, 600 g	Fad med låg	—	600	14-17
Spinat med fløde 500 g	Fad med låg	—	600	11-16

Opvarmning med mikrobølger

⚠ ADVARSEL – Fare for skoldning!

Ved opvarmning af væsker kan der opstå forsinket kogning. Det betyder, at kogetemperaturen nås, uden at de typiske luftbobler dannes. Selv meget små vælgelser af beholderen skal ske med stor forsigtighed. Den kogende væske kan pludseligt koge over eller sprøjte.

- Sæt derfor altid en ske i koppen eller beholderen. Sådan kan forsinket kogning undgås.

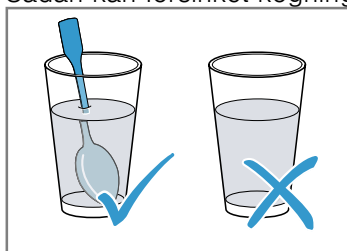

BEMÆRK!

Hvis genstande af metal berører ovnrummets væg, dannes der gnister, som kan beskadige apparatet eller ødelægge indersiden af ovndørens rude.

- Metal, f.eks. en ske i et glas, skal være placeret mindst 2 cm væk fra ovnrummets vægge og dørens inderside.

Bemærk:

Tilberedningsanvisninger

- Anvend et fad uden låg, der er egnet til mikrobølger. Der kan anvendes en tallerken eller speciel mikrobølgefolie til afdækning. Tag færdigretter ud af emballagen.
- Fordel retterne fladt ud på fadet. Flade retter bliver hurtigere tilberedt end høje.
- Rør med mellemrum rundt i retterne 2-3 gange, eller vend dem.
- Lad retterne hvile i 1-2 minutter efter opvarmningen.
- Retterne afgiver varme til fadet eller beholderen. Servicet kan blive meget varmt. Anvend grydelapper.
- Babymad:
 - Stil sutteflasker uden sut og låg på risten.
 - Efter opvarmning skal babymad omrøres eller omrystes godt.
 - Kontroller altid babymadens temperatur.

Ret	Tilbehør / fad & beholdere	Rillehøjde	Mikrobølgeeffekt i watt	Varighed i min.
Menu, tallerkenret, færdigret, ca. 400 g	Fad uden låg	—	600	5-10
Drikkevarer, 200 ml	Glas Sæt en ske i glasset	—	900	1-2

¹ Ryst eller omrør godt efter opvarmningen. Kontrollér temperaturen.

Ret	Tilbehør / fad & beholdere	Rillehøjde	Mikrobølgeeffekt i watt	Varighed i min.
Drikkevarer, 500 ml	Glas Sæt en ske i glasset	—	900	2-4
Babymad, f.eks. sutteflasker med mælk, 150 ml ¹	Stil sutteflasker uden sut og låg på bunden af ovnen.	—	360	1-2
Suppe, 2 kopper, à 175 g	Fad uden låg	—	900	4-5
Suppe, 4 kopper, à 175 g	Fad uden låg	—	900	5-6
Kødskiver eller -stykker i sauce, f.eks. gullasch, 500 g	Fad med låg	—	600	10-15
Gryderet, 400 g	Fad med låg	—	600	5-10
Gryderet, 800 g	Fad med låg	—	600	10-15
Grøntsager, 150 g	Fad uden låg	—	600	2-3
Grøntsager, 300 g	Fad uden låg	—	600	3-5

¹ Ryst eller omrør godt efter opvarmningen. Kontrollér temperaturen.

Tilberedning med mikrobølger

Bemærk:

Tilberedningsanvisninger

- Anvend et fad uden låg, der er egnet til mikrobølger. Der kan anvendes en tallerken eller speciel mikrobølgefolie til afdækning. Tag færdigretter ud af emballagen.
- Fordel retterne fladt ud på fadet. Flade retter bliver hurtigere tilberedt end høje.
- Lad retterne hvile i 1-2 minutter efter opvarmningen.
- Retterne afgiver varme til fadet eller beholderen. Servicet kan blive meget varmt. Anvend grydelapper.
- Retternes egen smag bliver i vid udstrækning bevaret. Vær sparsommelig med salt og krydderier.
- Skær grøntsagerne og kartoflerne ud i ensartede stykker. Tilsæt 1-2 spsk. vand pr. 100 g. Rør rundt af og til.
- Tilsæt den dobbelte mængde væske til ris.

Ret	Tilbehør / fad & beholdere	Rillehøjde	Mikrobølgeeffekt i watt	Varighed i min.
Hel kylling, fersk, uden indmad, 1,3 kg	Fad med låg	—	600	30-35
Fiskefilet, fersk, 400 g	Fad med låg	—	600	10-15
Grøntsager, rå, 250 g	Fad med låg	—	600	5-10
Grøntsager, rå, 500 g	Fad med låg	—	600	10-15
Kartofler, 250 g	Fad med låg	—	600	8-10
Kartofler, 500 g	Fad med låg	—	600	10-15
Ris, 125 g + 250 ml vand	Fad med låg	—	1. 600 2. 180	1. 7-9 2. 15-20
Ris, 250 g + 500 ml vand	Fad med låg	—	1. 600 2. 180	1. 8-10 2. 20-25
Desserter, f.eks. budding (pulver), 500 ml ¹	Fad med låg	—	600	6-8

¹ Rør af og til rundt med et piskeris 2 til 3 gange.

Popcorn til mikrobølger

Bemærk:

Tilberedningsanvisninger

- Anvend et fladt varmebestandigt glasfad. Brug ikke porcelæn eller meget buede tallerkner.
- Stil altid glasfade på risten.
- Tilpas varigheden afhængigt af mængden.

da Sådan lykkes det

- For at popcorn ikke skal brænde på, skal popcornposen tages ud et øjeblik efter 1 minut og 30 sekunder og rystes. Forsigtig - meget varmt!

Ret	Tilbehør / fade & beholdere	Rillehøjde	Mikrobølgeeffekt i watt	Varighed i min.
Popcorn til mikrobølger, 100 g	Rist Glasskål		600	3-5

Tips om efterfølgende optøning, opvarmning og tilberedning med mikrobølgefunktion

Følg disse tips om optøning, opvarmning og tilberedning med mikrobølgefunktion for at opnå et godt resultat.

Emne	Tip
Retten er blevet for tør.	<ul style="list-style-type: none">▪ Reducer varigheden, eller vælg en lavere mikrobølgeeffekt.▪ Dæk retten til, og til-sæt mere væde.
Efter udløb af tiden er retten endnu ikke tøet op, varm eller færdigtilberedt.	Forlæng varigheden. Større mængder eller høje madretter skal have længere tid.
Efter udløb af tiden er retten stadig ikke færdig i midten, men er overophe- det på ydersiden.	<ul style="list-style-type: none">▪ Rør rundt af og til.▪ Reducer mikrobølgeeffekten, og forlæng varigheden.
Efter optøningen er kødet eller fjerkræet ikke tøet op i midten, men er allerede delvist tilberedt på ydersiden.	<ul style="list-style-type: none">▪ Reducer mikrobølgeeffekten.▪ Vend store stykker dybfrost flere gange.

16.4 Kager og bagværk



Anbefalede indstillinger til kager og bagværk. Temperatur og bagetid afhænger af beskaffenhed og mængde af dejen. Derfor er der angivet intervaller i tabellerne. Begynd med den laveste værdi, og indstil til en højere værdi næste gang, hvis det er nødvendigt. En lavere temperatur giver en mere ensartet bagning.

Kager i form

Bemærk:

Tilberedningsanvisninger

- De anbefalede indstillinger gælder for isætning af retter i ovnen uden forvarmning.
- Sæt altid kageformen på midten af risten.
- Anvend varmebestandige fade og beholdere, der er egnet til brug med mikrobølgefunktion.
- Bageforme af metal er kun velegnede til bagning uden mikrobølger.
- Bageforme af mørkt metal egner sig bedst.





















Ret	Tilbehør / fade & beholdere	Rillehøjde	Ovnfunktion	Temperatur i °C	Mikrobølgeeffekt i watt	Varighed i min.
Rørekage, enkel ¹	Randform eller firkantet form			170-180	90	40-50

¹ Lad kagen køle af i ovnen i ca. 20 minutter.

Tips om bagning

Vi har samlet nogle tips, så bagningen kan lykkes perfekt.

Emne	Tip
Kagen skal hæve ensartet.	<ul style="list-style-type: none">▪ Smør kun springformen i bunden.▪ Efter bagningen kan kagen forsigtigt løsnes fra bageformen med en kniv.
Småt bagværk må ikke klæbe sammen under bagningen.	Sørg for, at der minimum 2 cm afstand mellem hvert stykke bagværk. Så er der plads nok til, at hvert stykke bagværk kan hæve og blive bagt hele vejen rundt.
Kontrol af, om kagen er færdigbagt.	Stik en træpind i kagen på det højeste sted. Når der ikke klæber dej fast på træpinden, er kagen færdig.
Når der skal bages efter egen opskrift.	Brug anvisningerne for lignende bagværk i bagetabellerne.
Brug bageforme af silikone, glas, kunststof eller keramik.	<ul style="list-style-type: none">▪ Formen skal være varmebestandig op til 250°C.▪ I sådanne forme bliver kagerne brunet mindre.▪ Med mikrobølgefunktionen bliver tilberedningstiden evt. forkortet i forhold til angivelsen i tabellen.

Ret	Tilbehør / fad & beholdere	Rillehøjde	Ovnfunktion	Temperatur i °C	Mikrobølgeeffekt i watt	Varighed i min.
Rørekage, fin, f.eks. sandkage ¹	Randform eller firkantet form			150-170	-	70-90
Tærtebund af rørt kagedej	Lagkageform			160-180	-	30-40
Frugtkage, fin, rørt kagedej	Spring- eller randform			170-190	90	30-45
Lagkagebund, 3 æg	Springform Ø 26 cm			170-180	-	30-40
Frugt- eller kvarkekage med bund af mørdej ¹	Springform Ø 26 cm			170-180	180	35-45
Pizza	Rund pizzaplade			220-230	-	15-25
Krydret bagværk, f.eks. quiche	Springform Ø 26 cm			200-220	-	50-70
Nøddekage	Springform Ø 26 cm			170-180	90	30-35
Gærdej med fugtig fyld	Rund pizzaplade			170-190	-	55-65
Fletbrød af 500 g mel	Rund pizzaplade			170-190	-	35-45









¹ Lad kagen køle af i ovnen i ca. 20 minutter.

Småt bagværk

Bemærk:

Tilberedningsanvisninger

- De anbefalede indstillinger gælder for isætning af retter i ovnen uden forvarmning.
- Sæt altid kageformen på midten af risten.
- Bageforme af mørkt metal egner sig bedst.

Ret	Tilbehør / fad & beholdere	Rillehøjde	Ovnfunktion	Temperatur i °C	Varighed i min.
Småkager	Rund pizzaplade			150-170	20-35
Makroner	Rund pizzaplade			110-130	35-45
Marengs	Rund pizzaplade			100	80-100
Muffins	Muffinform på rist			160-180	35-40
Bagværk af butterdej	Rund pizzaplade			190-200	35-45

Brød og rundstykker

Bemærk:

Tilberedningsanvisninger

- De anbefalede indstillinger gælder for isætning af retter i ovnen uden forvarmning.
- Sæt altid kageformen på midten af risten.
- Bageforme af mørkt metal egner sig bedst.

Ret	Tilbehør / fad & beholdere	Rillehøjde	Ovnfunktion	Temperatur i °C	Varighed i min.
Brød, 1,5 kg	Firkantet form			1. 230 2. 200-210	1. 10-15 2. 40-50
Rundstykker, f.eks. af hvedemel	Rund pizzaplade			210-230	25-35

Tips om den efterfølgende bagning

Her er nogle tips til hjælp, hvis resultatet af bagningen ikke er som ønsket.

Emne	Tip
Kagen falder sammen.	<ul style="list-style-type: none"> ▪ Brug de angivne ingredienser, og følg tilberedningsanvisningerne i opskriften. ▪ Tilsæt mindre væske. Eller: ▪ Reducer bagetemperaturen med 10 °C, og forlæng bagetiden.
Kagen er for tør.	Forøg bagetemperaturen med 10 °C, og reducer bagetiden.
Kagen er for lys.	<ul style="list-style-type: none"> ▪ Kontroller rillehøjde og tilbehør. ▪ Forøg bagetemperaturen med 10 °C. Eller: ▪ Forlæng bagetiden.
Kagen er for lys foroven, men for mørk forneden.	Sæt kagen ind en rillehøjde højere oppe.
Kagen er for mørk foroven, men for lys forneden.	<ul style="list-style-type: none"> ▪ Sæt kagen ind en rillehøjde længere nede. ▪ Reducer bagetemperaturen, og forlæng bagetiden.
Bagværket er ikke jævnt bagt.	<ul style="list-style-type: none"> ▪ Reducer bagetemperaturen. ▪ Klip bagepapiret til, så det passer. ▪ Placer bageformen i midten. ▪ Form små stykker bagværk til samme størrelse og tykkelse.
Kagen er færdigbagt udvendig, men er ikke gennembagt i midten.	<ul style="list-style-type: none"> ▪ Reducer bagetemperaturen, og forlæng bagetiden. ▪ Tilsæt mindre væske. Ved kager med fugtigt fyld: ▪ Forbag bunden. ▪ Drys den bagte bund med mandler eller rasp. ▪ Læg fyldet på bunden.

Emne	Tip
Kagen løsner sig ikke, når den skal vendes ud af formen.	<ul style="list-style-type: none"> ▪ Lad kagen køle af i 5 - 10 minutter efter bagningen. ▪ Frigør forsigtigt kagens rand med en kniv. ▪ Vend kagen igen, og læg et vådt, koldt klæde over formen et par gange. ▪ Smør formen næste gang, og drys med rasp.
Der dannes gnister mellem formen og risten.	<ul style="list-style-type: none"> ▪ Kontroller, at formen er ren udvendig. ▪ Placer formen et andet sted i ovnrummet. ▪ Bag videre uden mikrobølger, og forlæng bagetiden.

16.5 Stegning og grillning

Anbefalede indstillinger til stegning og grillning
Temperatur og stegetid afhænger af retternes beskaffenhed og mængde. Derfor er der angivet intervaller i tabellerne. Begynd med den laveste værdi, og indstil til en højere værdi næste gang, hvis det er nødvendigt.

Stegning i fad

Når retterne tilberedes i et fad, kan fadet lettere tages ud af ovnen og serveres direkte i fadet. Hvis der lægges låg over retterne under tilberedningen, bliver ovnrummet ikke så snavset.

Generelt om stegning i fad

- Anvend varmebestandige fade og beholdere, der er egnet til brug med mikrobølgefunktion.
- Bradepander og fade af metal er kun velegnet til stegning uden mikrobølger.
- Stil fadet / beholderen på risten.
- Kontroller forinden, om der er plads til fadet eller formen i ovnrummet.
- Fade af glas er mest velegnede. Stil altid varmt glasservice på en tør varmebriks. Hvis underlaget er vådt eller koldt, kan glasset springe.
- Servicet kan blive meget varmt. Brug grydelapper, når de tages ud.
- Følg producentens anvisninger for stegefadet.

Fad uden låg

Anvend et højt stegefad.

Fad med låg

- Anvend et tætsluttende låg, der passer i størrelsen.
- Afstanden mellem kød og låg skal minimum være 3 cm. Kødet kan hæve lidt.
- Kød, fjerkræ og fisk kan også blive sprødt i en stegegryde med låg. Brug en stegegryde med glaslåg. Indstil en højere temperatur.

⚠ ADVARSEL – Fare for skoldning!

Når låget tages af fadet efter tilberedningen, kan dampen være meget varm. Afhængigt af temperaturen er damp ikke altid synlig.

- ▶ Løft derfor først låget op på den modsatte side, så den varme damp kan undslippe væk fra kroppen.
- ▶ Hold børn på sikker afstand.

Bemærkninger

- Magert kød eller grydesteg
 - Tilsæt ca. 1/2 cm væske i fadet, f.eks. vand, vin, eddike eller lignende.
Væskemængden afhænger af kødets art, fadets materiale, og om der bruges låg.
I emaljerede eller mørke metalstegegryder skal der bruges mere væde end i et glasfad.
Hæld lidt mere væske ved grydestege.
 - Væsken fordamper under stegningen. Hæld om nødvendigt forsigtigt mere væske ved.
 - Vend kødstykkerne efter halvdelen af tiden.
- Fisk
 - Tilsæt 1-3 spsk. væske i fadet til dampning, f.eks. citronsaft eller eddike.

Grillning







Retter, der skal være sprøde, kan grilles.

- Der må kun grilles med lukket ovndør.
- Uden forvarmning.
- Grillstykkerne skal have nogenlunde samme vægt og størrelse.
På den måde bliver grillstykkerne jævnt brunet og forbliver saftige.
- Læg grillstykkerne direkte på risten.
- Vend grillstykkerne med en grilltang.
Hvis der stikkes i kødet med en gaffel, løber der saft ud, og kødet bliver tørt.
- Grillmad skal først saltet efter grillningen.
Salt trækker væsken ud af kødet.

Oksekød**Bemærk:**

Tilberedningsanvisninger

- De anbefalede indstillinger gælder for isætning af retter i ovnen uden forvarmning.
- Vend roastbeef eller oksesteg efter halvdelen af tiden. Lad kødet hvile yderligere ca. 10 minutter til sidst.

Ret	Tilbehør / fad & beholdere	Rillehøjde	Ovnfunktion	Temperatur i °C / grilltrin	Mikrobølgeeffekt i watt	Varighed i min.
Oksegrydesteg, ca. 1 kg	Rist Fad med låg			180-200	180	120-145
Roastbeef, medium, ca. 1 kg	Rist Fad uden låg			210-230	180	30-40
Oksesteak, medium, 2-3 stk. 2-3 cm tykke, à 200 g	Rist Glasskål			3	-	20-30

Svinekød**Bemærk:**

Tilberedningsanvisninger

- De anbefalede indstillinger gælder for isætning af retter i ovnen uden forvarmning.
- Vend stege af svinekød uden svær efter halvdelen af tiden. Lad stegen hvile yderligere ca. 10 minutter til sidst.

Bemærk: Mørkerødt kød, f.eks. oksekød, bruner hurtigere end f.eks. kalve- eller svinekød. Grillstykker af lyst kød eller fisk bliver ofte kun lysebrune på overfladen, men er alligevel gennemstegte og saftige indvendig. Grillvarmelegemet tændes og slukkes med jævne mellemrum. Det er normalt. Hyppigheden afhænger af det indstillede grilltrin.

Der kan dannes røg under grillningen.







Tips om stegning og grydestegning

Følg disse tips for stegning og grydestegning for at opnå et godt resultat.

Emne	Tip
Magert kød må ikke blive tørt.	■ Smør magert kød med fedtstof efter behag, eller læg baconstrimler på.
Tilberedning af en steg med svær.	■ Skær ridser over kryds i sværen. ■ Steg først stegen med sværen vendende nedad.
Hold ovnrummet så rent som muligt.	■ Tilbered maden i en stegegryde med låg ved en højere temperatur.
Kødet skal være varmt og saftigt, f.eks. roast beef.	■ Når stegen er færdig, skal den hvile i ca. 10 minutter i den slukkede ovn med lukket ovndør. Så fordeles kødsaften bedre. Den anbefalede hviletid er ikke indeholdt i den angivne stegetid. ■ Rul alufolie om stegen efter tilberedningen.

da Sådan lykkes det

- Læg stegen med sværen opad i fadet. Skær ridser i sværen. Vend ikke stegen. Lad stegen hvile yderligere ca. 10 minutter til sidst.
- Vend nakkesteaks efter 2/3 af tiden.





Ret	Tilbehør / fade & beholdere	Rillehøjde	Ovnfunktion	Temperatur i °C / grilltrin	Mikrobølgeeffekt i watt	Varighed i min.
Steg uden svær, f.eks.nakkekam, ca. 750 g	Rist Fad med låg			220-230	180	40-50
Steg med svær, f.eks.bov, ca. 1 kg	Rist Fad uden låg			190-210	-	130-150
Nakkekoteletter, 2-3 stk. 2-3 cm tykke	Rist Glasskål			3	-	25-35

Andre kødretter

Bemærk:

Tilberedningsanvisninger

- De anbefalede indstillinger gælder for isætning af retter i ovnen uden forvarmning.
- Lad forloren hare hvile yderligere ca. 10 minutter til sidst.
- Vend pølser efter 2/3 af tiden.









Ret	Tilbehør / fade & beholdere	Rillehøjde	Ovnfunktion	Temperatur i °C / grilltrin	Mikrobølgeeffekt i watt	Varighed i min.
Forloren hare, ca. 750 g	Rist Fad uden låg			180-200	600	15-20
Pølser til grilning, 4 til 6 stk. à ca. 150 g	Rist Glasskål			3	-	25-35

Fjerkræ

Bemærk:

Tilberedningsanvisninger

- De anbefalede indstillinger gælder for isætning af retter i ovnen uden forvarmning.
- Læg hele kyllinger med brystsiden nedad. Vend efter halvdelen af tiden.
- Læg kyllingestykker og andebryst med skindet opad. Vend ikke stykkerne.
- Vend gåselår efter halvdelen af tiden. Prik huller i skindet.

Ret	Tilbehør / fade & beholdere	Rillehøjde	Ovnfunktion	Temperatur i °C / grilltrin	Mikrobølgeeffekt i watt	Varighed i min.
Kylling, hel, ca. 1,2 kg	Rist Fad med låg			220-230	360	35-45
Kyllingestykker, ca. 800 g	Rist Fad uden låg			210-230	360	20-30
Andebryst, ca. 500 g	Rist Glasskål			3	90	20-30
Gåsebryst, gåselår, 700-900 g	Rist Fad uden låg			210-230	90	30-40

Fisk

Bemærk:

Tilberedningsanvisninger

- De anbefalede indstillinger gælder for isætning af retter i ovnen uden forvarmning.
- Læg hele fisk, f.eks. laks eller foreller, midt på risten under grilning.

- Smør først risten med olie.

Ret	Tilbehør / fade & beholdere	Rillehøjde	Ovnfunktion	Grilltrin	Varighed i min.
Fiskekotelet, 2-3 stk. à 150 g	Rist Glasskål			3	20-25
Fisk, hel, 2-3 stk. à 300 g	Rist Glasskål			3	20-30

Tips om den efterfølgende stegning

Her er nogle tips til hjælp, hvis resultatet af stegningen ikke er som ønsket.

Emne	Tip
Stegen er for mørk, og sværen er sveden visse steder.	<ul style="list-style-type: none"> ▪ Vælg en lavere temperatur. ▪ Reducer stegetiden.
Stegen er for tør.	<ul style="list-style-type: none"> ▪ Vælg en lavere temperatur. ▪ Reducer stegetiden.
Stegens svær er for tynd.	<ul style="list-style-type: none"> ▪ Forøg temperaturen. Eller: ▪ Tænd kort for grillen efter stegetidens afslutning.
Stegeskyen er sveden.	<ul style="list-style-type: none"> ▪ Vælg et mindre fad. ▪ Tilsæt mere væske under stegningen.









Emne	Tip
Stegeskyen er for lys og for vandet.	<ul style="list-style-type: none"> ▪ Vælg et større fad, så der fordampes mere væske. ▪ Tilsæt mindre væske under stegningen.
Kødet bliver svedent under grydestegningen.	<ul style="list-style-type: none"> ▪ Kontroller, at stegefad og låg passer sammen og er tætsluttende. ▪ Reducer temperaturen. ▪ Tilsæt mere væske under grydestegningen.
Stegen er ikke gennemstegt.	<ul style="list-style-type: none"> ▪ Skær stegen i mindre stykker. ▪ Tilbered saucen i steggyden. ▪ Læg de mindre stykker steg i saucen. ▪ Steg de mindre stykker steg færdige med mikrobølger.

16.6 Tærte, gratin og toast

Bemærk:

Tilberedningsanvisninger

- De anbefalede indstillinger gælder for isætning af retter i ovnen uden forvarmning.
- Brug en 4 til 5 cm høj mikrobølgeegnet og varmebestandig tærte-/gratinform til tærter og kartoffelgratiner.
- Lad tærter og gratiner hvile i ovnen i 5 minutter, efter at der er slukket for ovnen.
- Rist toastskiver forinden.



Ret	Tilbehør / fade & beholdere	Rillehøjde	Ovnfunktion	Temperatur i °C / grilltrin	Mikrobølgeeffekt i watt	Varighed i min.
Tærte, sød, ca. 1,5 kg	Fad uden låg			140-160	360	25-30
Tærte, pikant af kogte ingredienser, ca. 1 kg	Fad uden låg			150-170	600	20-25
Kartoffelgratin med rå ingredienser, ca. 1,1 kg	Fad uden låg			210-220	600	20-25
Toast, gratineret, 4 stk.	Rist			3	-	8-10













16.7 Dybfrost færdigprodukter

Bemærk:

Tilberedningsanvisninger

- Følg producentens anvisninger på emballagen.
- De anbefalede indstillinger gælder for isætning af retter i ovnen uden forvarmning.
- Læg ikke pommes frites, kroketter og rösti oven på hinanden, og vend dem efter halvdelen af tiden.

Ret	Tilbehør / fade & beholdere	Rillehøjde	Ovnfunktion	Temperatur i °C	Mikrobølgeeffekt i watt	Varighed i min.
Pizza med tynd bund	Rist			220-230	-	10-15

Ret	Tilbehør / fade & beholdere	Rillehøjde	Ovnfunktion	Temperatur i °C	Mikrobølgeeffekt i watt	Varighed i min.
Pizza-baguette	Rist			1. - 2. 220-230	1. 600 2. -	1. 2 2. 13-18
Pommes frites	Rund pizza-plade			220-230	90	10-15
Kroketter	Rund pizza-plade			210-220	-	10-15
Rösti, fyldte kartoffelkroketter	Rund pizza-plade			200-220	90	15-20
Strudel	Rund pizza-plade			220-230	-	20-30
Tærter/gratiner, f.eks. lasagne, ca. 450 g	Fad med låg			220-230	600	10-15

16.8 Prøveretter

Disse oversigter er fremstillet til prøvningsorganer for at lette prøvningen af apparatet iht. EN 60350-1:2013 hhv. IEC 60350-1:2011 og iht. standard EN 60705:2012, IEC 60705:2010.

Optøning med mikrobølger

Ret	Tilbehør / fade & beholdere	Rillehøjde	Mikrobølgeeffekt i watt	Varighed i min.
Kød, 500 g	Fad uden låg	Ovnbund	1. 180 2. 90	1. 5 2. 10-15

Tilberedning med mikrobølger

Anbefalede indstillinger til tilberedning af prøveretter med mikrobølger.







Ret	Tilbehør / fade & beholdere	Rillehøjde	Mikrobølgeeffekt i watt	Varighed i min.
Æggecreme, 1 kg	Fad uden låg	Ovnbund	1. 600 2. 180	1. 10-13 2. 20-30
Lagkage, 475 g	Fad uden låg	Ovnbund	600	8-10
Forloren hare, 900 g	Fad uden låg	Ovnbund	18-23	18-23

Tilberedning i kombination med mikrobølger

Bemærk:





Tilberedningsanvisninger

- Anvend et højt fad til kyllingen.
- Læg kyllingen med brystsidens nedad. Vend efter halvdelen af tiden.

Ret	Tilbehør / fade & beholdere	Rillehøjde	Ovnfunktion	Temperatur i °C	Mikrobølgeeffekt i watt	Varighed i min.
Kartoffelgratin	Rist Fad uden låg			210-220	600	20-25
Kager	Rist Fad uden låg			190-200	180	20-27
Kylling	Rist Fad uden låg			190	360	30-45



Bagning

Bemærk: De anbefalede indstillinger gælder for isætning af retter i ovnen uden forvarmning.

Ret	Tilbehør / fade & beholdere	Rillehøjde	Ovnfunktion	Temperatur i °C	Varighed i min.
Lagkagebunde	Rist Springform Ø 26 cm	—		170-180	30-40
Æblekage med låg	Rist Springform Ø 20 cm	—		170-190	80-100
Sprøjtede småkager	Glasskål	—		160-170	30-35
Small cakes	Glasskål	—		160-170	25-30

Grillning

Bemærk: Vend beef burgere efter halvdelen af tiden.

Ret	Tilbehør / fade & beholdere	Rillehøjde	Ovnfunktion	Grilltrin	Varighed i min.
Ristning af toast	Rist	—		3	4-5
Beef burger, 9 stk.	Rist Glasskål	—		3	35-45

17 Kundeservice

Der findes detaljerede oplysninger om garantiperiode og garantibetingelser for det aktuelle land hos vores kundeservice, den lokale forhandler og på vores hjemmeside.

Hav apparatets produktnummer (E-Nr.) og fabriksnummer (FD-Nr.) parat, hvis du kontakter kundeservice. Kontaktdata for kundeservice findes i vedlagte liste over kundeserviceafdelinger eller på vores hjemmeside.

Dette produkt indeholder lyskilder i energieffektivitetsklasse G. Lyskilderne fås som reservedele og må kun udskiftes af fagpersonale, der er uddannet til dette.

17.1 Produktnummer (E-Nr.) og fabriksnummer (FD-Nr.)

Produktnummeret (E-Nr.) og fabriksnummeret (FD-Nr.) findes på apparatets typeskilt. Typeskiltet med numrene kan ses, når apparatets dør åbnes.



Skriv dataene ned, så du hurtigt kan finde apparatets data og telefonnummeret til kundeservice.

18 Montagevejledning

Vær opmærksom på disse oplysninger ved montagen af apparatet.



18.1 Leveringsomfang

Kontrollér alle dele for transportskader efter udpakningen, og om leveringen indeholder alle dele.

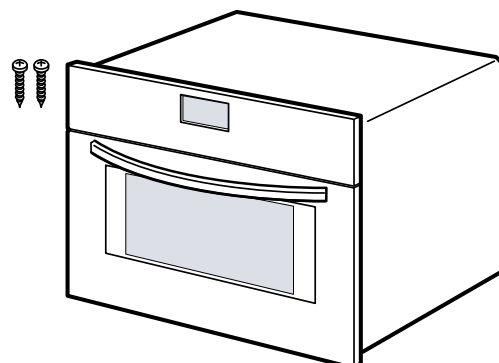

18.2 Sikker montage

Overhold disse sikkerhedsanvisninger under montagen af apparatet.

- Sikkerheden under brugen er kun sikret, hvis apparatet er blevet monteret korrekt iht. montagevejledningen. Installatøren har ansvaret for, at apparatet fungerer fejlfrit på opstillingsstedet.
- Kontroller apparatet efter udpakningen. Tilslut ikke apparatet, hvis det har transport-skader.
- Fjern emballagemateriale og klæbefolie fra ovnrømmet og ovndøren inden ibrugtagningen.
- Følg anvisningerne i montagebladene vedr. indbygning af tilbehørsdele.
- Indbygningsskabe skal være temperaturbestandige op til 90 °C og tilgrænsende skabsfronter på til 65 °C.
- Apparatet må ikke indbygges bag en dekora-tions- eller skabslåge. Der er fare for overophedning.
- Udfør udskæringerne i køkkenskabet, inden apparatet sættes på plads. Fjern spånerne. De kan forringe elektriske komponenters funktion.
- Tilslutning af apparater uden netstik må kun udføres af en autoriseret fagmand. Ved skader, der opstår som følge af forkert tilslutning, bortfalder retten til garantiydelse.

ADVARSEL – Fare for tilskadekomst!

Der kan være dele med skarpe kanter, som er tilgængelige under montagen. Dette kan medføre snitsår.

- ▶ Brug beskyttelseshandsker

ADVARSEL – Brandfare!

Anvendelse af en forlænget nettilslutningsledning og ikke-godkendte adaptere er farligt.

- ▶ Brug ikke forlængerledning eller multi-stikdåser.

ADVARSEL – Fare for elektrisk stød!

Fagligt ukorrekt tilslutning af apparater op til 13 A/3 kW er farlig. Angivelserne om dette apparats effekt findes på typeskiltet

→ "Produktnummer (E-Nr.) og fabriktionsnummer (FD-Nr.)", Side 33.

- ▶ I Danmark er apparatet kun godkendt til brug i forbindelse med en stikkontakt type E/F.

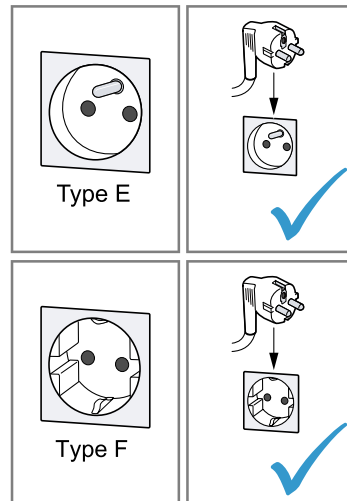

- ▶ Hvis der kun findes en stikkontakt af type K på tilslutningsstedet, skal apparatet tilsluttes med en egnet adapter. Kun på den måde er apparatet jordet korrekt. Denne adapter (reservedels-nr. 00623333) kan købes hos kundeservice.

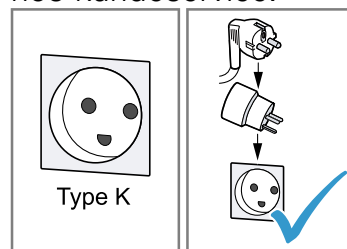

Fagligt ukorrekt tilslutning af apparater over 13 A/3 kW er farlig. Angivelserne om dette apparats effekt findes på typeskiltet

→ "Produktnummer (E-Nr.) og fabriktionsnummer (FD-Nr.)", Side 33

- ▶ Inden apparatet tilsluttes skal det sikres at installationen er egnet til apparater med en mærkestrøm der overstiger 13 A. I tvivlstilfælde bør en autoriseret el-installatør kontaktes.
- ▶ Apparatet skal sikres med en 16 A ledningssikkerhedsafbryder.
- ▶ Apparatet med Schuko-stik må kun anvendes med en stikdåsetype E/F. Det er forbudt at anvende en stikdåse af type K.

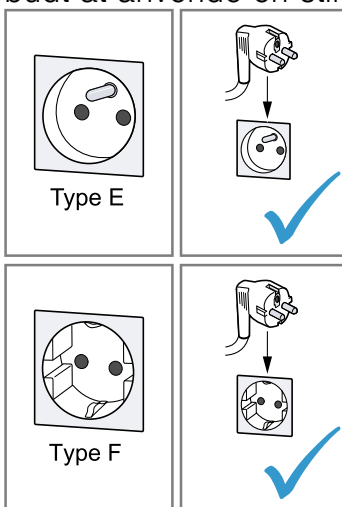

- ▶ Hvis der er installeret en stikdåse af type K, skal der anvendes en egnet adapter. Den kan bestilles via kundeservice (kundeservice-nr. 00623333). Kun på denne måde kan det sikres, at apparatet er korrekt jordforbundet.

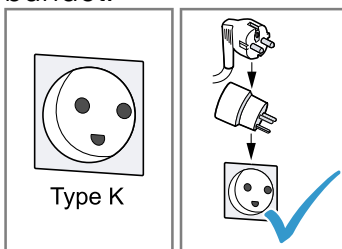

- ▶ Hvis apparatet skal tilsluttes med en fast forbindelse til den elektriske installation, kan der bestilles en særlig tilslutningsledning uden stik via kundeservice. Den faste tilslutning skal udføres af en autoriseret elektriker.

18.3 Elektrisk tilslutning

For at kunne foretage en sikker elektrisk tilslutning af apparatet skal disse anvisninger overholdes.

⚠ ADVARSEL – Fare for elektrisk stød!

Ukorrekte installationer er farlige.

- ▶ Flytning af en stikkontakt eller udskiftning af tilslutningsledningen må kun udføres af en faguddannet elektriker under overholdelse af de gældende forskrifter.
- ▶ Apparatet må kun tilsluttes til en forskriftsmæssigt installeret sikkerhedsstikdåse.
- ▶ Hvis stikket ikke er tilgængeligt efter installationen, skal installationen forsynes med en alpolet afbryderanordning med en kontaktafstand på min. 3 mm. Indbygningen skal yde berøringsbeskyttelse.

18.4 Indbygningsskabe

Dette apparat er kun beregnet til indbygning. Apparatet er ikke beregnet til opstilling på et bord eller til brug i et skab.

Indbygningsskabet må ikke have en bagvæg bag apparatet. Der skal være en afstand på minimum 35 mm mellem væggen og skabets bund eller bagvæggen af skabet ovenover.

På indbygningsskabets forside skal der være en ventilationsåbning på 50 cm². Hertil skal der skæres noget af sokkelpanelet, eller der skal placeres et ventilationsgitter. Ventilationsspalten og indsugningsåbningerne må ikke dækkes til.

18.5 Indbygning i et højskab

Overhold indbygningsmålene og sikkerhedsafstandene for højskabe.

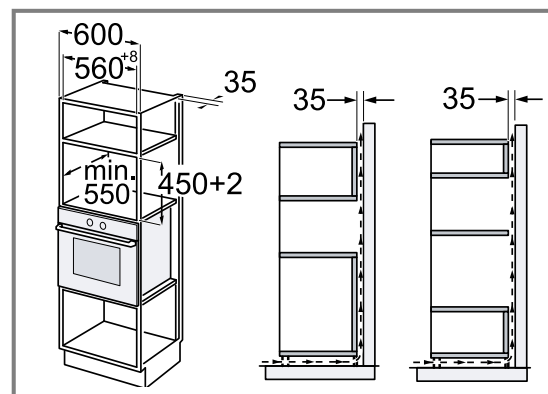

18.6 Indbygning under bordplade

Overhold indbygningsmål og sikkerhedsafstande ved indbygning under en bordplade.

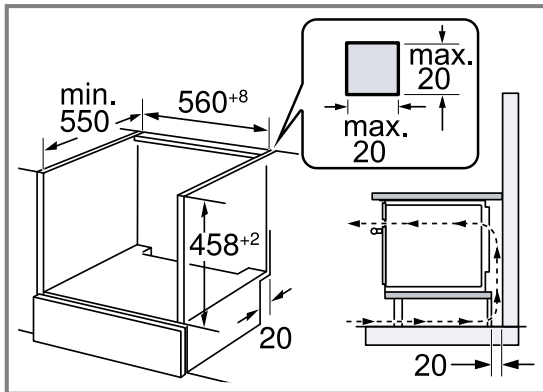

Der skal være en udskæring i mellembunden til ventilation af apparatet.

Hvis apparatet indbygges under en kogesektion, skal montagevejledningen for kogesektionen overholdes.

18.7 Indbygning i hjørne

Overhold indbygningsmål og sikkerhedsafstande for indbygning i hjørne.

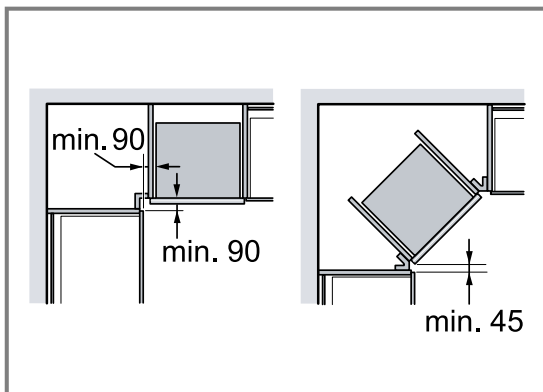

18.8 Indbygning af apparat

1. Centrér apparatet.
2. Skru apparatet fast i køkkenskabet.

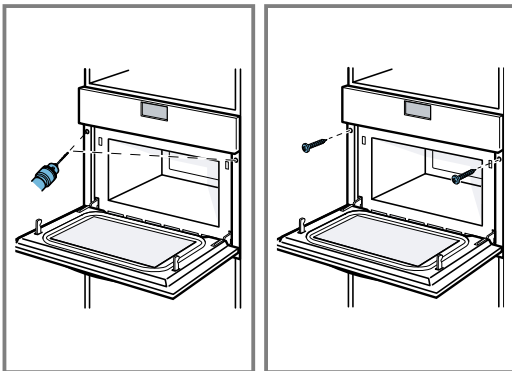

18.9 Afmontage af apparat

1. Apparatet skal gøres spændingsfrit.
2. Skru befæstigelseskrueene ud.
3. Løft apparatet lidt, og træk det helt ud.

Sisällysluettelo

KÄYTTÖOHJE

1	Turvallisuus	37
2	Esinevahinkojen välttäminen	40
3	Ympäristönsuojelu ja säästö	41
4	Tutustuminen	42
5	Varusteet	45
6	Ennen ensimmäistä käyttöä	45
7	Käytön perusteet	46
8	Mikroaaltouuni	47
9	Ohjelma-automatiikka	49
10	Aikatoiminnot	51
11	Lapsilukko	52
12	Perusasetukset	52
13	Puhdistus ja hoito	53
14	Toimintahäiriöiden korjaaminen	55
15	Hävittäminen	56
16	Näin onnistut	56
17	Huoltopalvelu	68
18	ASENNUSOHJE	68
18.2	Turvallinen asennus	69



1 Turvallisuus

Noudata seuraavia turvallisuusohjeita.

1.1 Yleisiä ohjeita

- Lue tämä ohje huolellisesti.
- Säilytä ohjeet ja tuotetiedot myöhempää käyttötarvetta tai mahdollista uutta omistajaa varten.
- Jos laitteessa on kuljetusvaurioita, älä kytke laitetta käyttöön.

1.2 Määräksenmukainen käyttö

Ilman pistoketta olevien laitteiden liittäminen on sallittua vain alan ammattilaisille. Takuu ei kata virheellisestä liitännästä johtuvia vaurioita.

Turvallinen käyttö on taattu vain, kun asennus tehdään ammattitaitoisesti asennusohjeita noudattaen. Asentaja vastaa moitteettomasta toiminnasta laitteen asennuspaikassa.

Käytä laitetta vain:

- ruokien ja juomien valmistukseen.
- kotitaloudessa ja siihen rinnastettavassa käytössä kuten esimerkiksi: liikkeiden, toimistojen ja muiden ammatillisten yritysten henkilökunnan taukotoiloissa; maatalousyrietyksissä; asiakkaiden käytössä hotelleissa ja muissa majoitusliikkeissä; aamiaista tarjoavissa majataloissa.
- enintään 4000 m korkeudella merenpinnasta.

Laite vastaa standardia EN 55011 / CISPR 11. Laite on ryhmään 2, luokkaan B kuuluva tuote. Ryhmä 2 tarkoittaa, että mikroaalloja käytetään elintarvikkeiden lämmittämiseen. Luokka B kertoo, että laite sopii yksityisille kotitalouksille.

1.3 Käyttäjien rajoitukset

Kahdeksanvuotiaat ja sitä vanhemmat lapset ja sellaiset henkilöt, joilla on alentunut fyysinen, aistillinen tai henkinen toimintakyky tai joilta puuttuu kokemusta ja/tai tietoa laitteen käytöstä, saavat käyttää laitetta vain valvonnan alaisena tai kun heille on neuvottu, miten laitetta käytetään turvallisesti ja he ovat ymmärtäneet laitteesta aiheutuvat vaarat.

Lapset eivät saa leikkiä laitteella.

Lapset eivät saa puhdistaa tai huoltaa laitetta, paitsi jos he ovat vähintään 15-vuotiaita ja aikuinen valvoo toimenpiteitä.

Pidä alle kahdeksanvuotiaat lapset poissa laitteen ja liitäntäjohton läheltä.

1.4 Turvallinen käyttö

⚠ VAROITUS – Tulipalovaara!

Uunitilassa säilytettävät, palavat esineet voivat syttyä palamaan.

- ▶ Älä säilytä palavia esineitä uunitilassa.
- ▶ Jos laitteesta tulee savua, laite on kytkettävä pois päältä tai irrotettava verkkopistoke. Laitteen luukku on pidettävä kiinni mahdollisten liekkien tukahduttamiseksi.

Irralliset ruoantähteet, rasva ja paistoliemi voivat syttyä palamaan.

- ▶ Poista ennen käyttöä karkea lika uunitilasta, lämmityselementeistä ja varusteista.

Laitteen luukku avattaessa muodostuu ilmavirta. Leivinpaperi voi koskettaa kuumennuselementtejä ja syttyä palamaan.

- ▶ Älä laita irrallista leivinpaperia varusteen päälle esilämmityksen ja kypsennyksen aikana.
- ▶ Leikkaa leivinpaperi sopivan kokoiseksi ja laita leivinpaperin päälle painoksi astia tai uunivuoka.

Laitteen ylikuumentuminen voi aiheuttaa tulipalon. Jos laite on asennettu somiste- tai kalusteoven taakse, seurauksena on ylikuumentuminen, jos laitetta käytetään somiste- tai kalusteovi suljettuna.

- ▶ Käytä laitetta vain somiste- tai kalusteovi avattuna.

⚠ VAROITUS – Palovammavaara!

Laite ja laitteen osat, joita pääsee koskettamaan, kuumenevat käytön aikana.

- ▶ Varo koskettamasta lämmityselementtejä.
- ▶ Pidä alle 8-vuotiaat lapset poissa laitteen lähetyviltä.

Varusteet ja astiat kuumenevat hyvin kuumiksi.

- ▶ Käytä aina patalappuja, kun otat kuumat varusteet tai astiat uunista.

Alkoholihöyryt voivat syttyä kuumassa uunissa.

- ▶ Käytä ruokiin väkeviä alkoholijuomia vain pieniä määriä.
- ▶ Avaa laitteen luukku varovasti.

⚠ VAROITUS – Palamisvaara!

Käden ulottuvilla olevat osat kuumenevat käytössä.

- ▶ Älä kosketa kuumia osia.
- ▶ Pidä lapset poissa laitteen läheltä.

Laitteesta voi tulla kuumaa höyryä, kun avaat laitteen luukun. Höyry ei ole lämpötilasta riippuen näkyvää.

- ▶ Avaa laitteen luukku varovasti.
 - ▶ Pidä lapset poissa laitteen läheltä.
- Kuumassa uunitilassa oleva vesi voi höyrystyä kuumaksi höyryksi.
- ▶ Älä kaada koskaan vettä kuumaan uuniin.

⚠ VAROITUS – Loukkaantumisvaara!

Laitteen luukun naarmuuntunut lasi voi särkyä.

- ▶ Älä käytä laitteen luukun lasin puhdistukseen voimakkaita, hankaavia puhdistusaineita tai terävää metallikaavinta, koska ne voivat naarmuttaa pintaa.

Laitteen luukun saranat liikkuvat, kun luukku avataan ja suljetaan, ja ne voivat takerrella.

- ▶ Älä tartu saranoiden alueelle.

⚠ VAROITUS – Sähköiskun vaara!

Epäasianmukaiset korjaukset ovat vaarallisia.

- ▶ Laitteen korjaustöitä saavat tehdä vain alan ammattilaiset.
- ▶ Laitteen korjaukseen saa käyttää vain alkuperäisiä varaosia.
- ▶ Jos laitteen verkkojohto vaurioituu, sen saa turvallisuussyistä vaihtaa vain valmistaja, sen huoltopalvelu tai vastaavan pätevyyden omaava henkilö.

Verkkojohdon viallinen eristys on vaarallinen.

- ▶ Varmista, että verkkojohto ei koske laitteen kuumiin osiin tai lämmönlähteisiin.
- ▶ Varmista, että verkkojohto ei koske teräviin ulokkeisiin tai reunoihin.
- ▶ Verkkajohtoa ei saa taittaa, jättää puristuksiin eikä muuttaa.

Laitteeseen pääsevä kosteus voi aiheuttaa sähköiskun.

- ▶ Älä käytä laitteen puhdistukseen höyry- tai painepesuria.

Viallinen laite tai verkkojohto on vaarallinen.

- ▶ Älä käytä viallista laitetta.
- ▶ Jos laitteen pinta on haljennut tai murtunut, sitä ei saa missään tapauksessa käyttää.
- ▶ Älä vedä verkkojohdosta, kun irrotat laitteen sähköverkosta. Vedä aina verkkojohdon pistokkeesta.
- ▶ Jos laite tai verkkojohto on rikki, irrota heti verkkojohdon pistoke tai kytke sulake sulakerasiassa pois päältä.
- ▶ Soita huoltopalveluun. → *Sivu 68*

⚠ VAROITUS – Tukehtumisvaara!

Lapset saattavat leikkiessään esim. vetää pakkausmateriaaleja päähänsä tai kääriytyä niihin ja tukehtua.

- ▶ Pidä pakkausmateriaali poissa lasten ulottuvilta.
- ▶ Älä anna lasten leikkiä pakkausmateriaalilla.

Lapset voivat vetää henkeen tai niellä pieniä osia ja tukehtua niihin.

- ▶ Pidä pienet osat poissa lasten ulottuvilta.
- ▶ Älä anna lasten leikkiä pienillä osilla.

1.5 Mikroaaltouuni

LUE TÄRKEÄT TURVALLISUUSOHJEET HUOLELLISESTI JA SÄILYTÄ NE MYÖHEMPÄÄ KÄYTTÖÄ VARTEN

⚠ VAROITUS – Tulipalovaara!

Laitteen määräysten vastainen käyttö on vaarallista ja voi aiheuttaa vaurioita.

Esimerkiksi lämmitetyt tohvelit, jyvä- tai viljatyyntyt voivat syttyä palamaan vielä tuntien kuluttua.

- ▶ Älä kuivaa laitteessa koskaan ruokia tai vaatteita.
- ▶ Älä lämmitä laitteella tohveleita, jyvä- tai viljatyyntyjä, pesusieniä, kosteita pesulappuja tai vastaavia.
- ▶ Käytä laitetta vain ruokien ja juomien valmistukseen.

Elintarvikkeet ja niiden pakkaukset ja astiat voivat syttyä palamaan.

- ▶ Älä lämmitä elintarvikkeita lämpimänäpito-pakkauksissa.
- ▶ Älä lämmitä elintarvikkeita muovi-, paperi- tai muissa helposti palavissa pakkauksissa ilman valvontaa.
- ▶ Älä säädä liian korkeaa mikroaaltotehoa tai liian pitkää aikaa. Noudata tämän käyttöohjeen ohjeita.
- ▶ Älä kuivaa elintarvikkeita mikroaaltouunissa.
- ▶ Älä sulata tai lämmitä elintarvikkeita, joissa on niukasti vettä, kuten esim. leipää, liian suurella mikroaaltoteholla tai liian pitkää aikaa.

Ruokaöljy voi syttyä palamaan.

- ▶ Älä lämmitä pelkkää ruokaöljyä mikrossa.

⚠ VAROITUS – Räjähdyksivaara!

Tiukasti suljetuissa astioissa olevat nesteet tai muut elintarvikkeet voivat räjähtää helposti.

- ▶ Älä kuumenna nesteitä tai muita elintarvikkeita tiukasti suljetuissa astioissa.

⚠ VAROITUS – Palovammavaara!

Elintarvikkeet, joissa on kiinteä kuori tai nahka, voivat haljeta räjähdysmäisesti kuumennuksen aikana tai myös vielä kuumentamisen jälkeen.

- ▶ Älä kypsennä kananmunia kuorineen tai lämmitä kovaksi keitetyjä munia kuorineen.
- ▶ Älä kypsennä kuorellisia äyriäisiä.
- ▶ Paistettujen munien ja lasissa hyydytettujen munien keltuainen on ensin rikottava.
- ▶ Elintarvikkeissa, joissa on kiinteä kuori tai nahka, kuten esim. omenat, tomaatit, perunat tai makkarat, kuori voi haljeta. Pistele kuoreen tai nahkaan reikiä ennen lämmittämistä.

Vauvanruoassa oleva lämpö ei jakaudu tasaisesti.

- ▶ Älä lämmitä vauvanruokia suljetuissa astioissa.
- ▶ Poista aina kansi tai tutti.
- ▶ Sekoita tai ravista kunnolla lämmittämisen jälkeen.
- ▶ Tarkasta lämpötila ennen kuin annat ruoan lapselle.

Kuumat ruoat säteilevät lämpöä. Astia voi kuumentua kuumaksi.

- ▶ Käytä aina patalappua, kun otat kuumat varusteet tai astiat uunista.

Ilmatiiviisti pakattujen elintarvikkeiden pakkaus voi haljeta.

- ▶ Noudata aina pakkauksessa olevia ohjeita.
- ▶ Käytä aina patalappua, kun otat ruoat uunista.

Käden ulottuvilla olevat osat kuumenevat käytössä.

- ▶ Älä kosketa kuumia osia.
- ▶ Pidä lapset poissa laitteen läheltä.

Laitteen määräysten vastainen käyttö on vaarallista. Esimerkiksi ylikuumentuneet tohvelit, jyvä- tai viljatyyneet, pesusienet, kosteat pesulaput tai vastaavat voivat aiheuttaa palovammoja.

- ▶ Älä kuivaa laitteessa koskaan ruokia tai vaatteita.
- ▶ Älä lämmitä laitteella tohveleita, jyvä- tai viljatyynejä, pesusieniä, kosteita pesulappuja tai vastaavia.
- ▶ Käytä laitetta vain ruokien ja juomien valmistukseen.

⚠ **VAROITUS – Palamisvaara!**

Nesteitä kuumennettaessa voi esiintyä viivästynyttä kiehumista. Se tarkoittaa, että kiehumislämpötila saavutetaan ilman, että nesteessä näkyy tyypillisiä höyrykuplia. Varo astian vähäistäkin tärähdystä. Kuuma neste saattaa kiehua yhtäkkiä voimakkaasti yli ja roiskua.

- ▶ Laita kuumentaessasi aina lusikka astiaan. Näin vältetään viivästynyt kiehuminen.

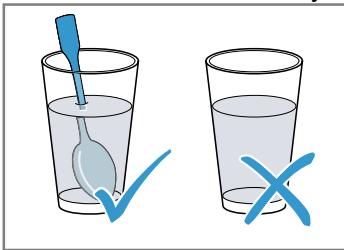

⚠ **VAROITUS – Loukkaantumisvaara!**

Tarkoitukseen sopimaton astia voi haljeta. Posliinisten ja keraamisten astioiden kahvoissa ja kansissa voi olla pieniä reikiä. Näiden reikien takana on ontto tila. Onttoon tilaan päässyt kosteus voi aiheuttaa astian halkeamisen.

- ▶ Käytä vain mikrokäyttöön soveltuvia astioita.

Metalliset astiat ja kulhot, tai astiat, joissa on metalliosia, voivat aiheuttaa pelkässä mikroaaltokäytössä kipinöintiä. Laite vaurioituu.

- ▶ Älä käytä pelkässä mikroaaltokäytössä koskaan metalliastioita.
- ▶ Käytä vain mikroaaltokäyttöön soveltuvia astioita tai mikroaaltotoimintoa yhdessä jonkin uunitoiminnon kanssa.

⚠ **VAROITUS – Sähköiskun vaara!**

Laitteessa on korkeajännitettä.

- ▶ Älä poista ulkokuorta.

⚠ **VAROITUS – Vakava terveysriski!**

Puutteellinen puhdistus voi vaurioittaa laitteen pintaa, lyhentää käyttöikää ja aiheuttaa vaarallisia tilanteita kuten esimerkiksi mikroaaltoenergian pääsyn ulos laitteesta.

- ▶ Puhdista laite säännöllisesti ja poista elintarvikkejäämät heti.
- ▶ Pidä uunitila, luukun tiiviste, luukku ja luukun lukko aina puhtaina.

→ "Puhdistus ja hoito", Sivu 53

Älä käytä laitetta, jos laitteen luukku tai luukun tiiviste on vaurioitunut. Mikroaaltoenergiaa voi päästä ulos laitteesta.

- ▶ Älä käytä laitetta, jos uuninluukku, luukun tiiviste tai luukun muovikehys on vaurioitunut.
- ▶ Korjauta laite vain huoltopalvelussa. Ilman ulkokuorta olevasta laitteesta voi päästä ulos mikroaaltoenergiaa.
- ▶ Älä poista koskaan ulkokuorta.
- ▶ Käänny huolto- ja korjaustoissa huoltopalvelun puoleen.

2 Esinevahinkojen välttäminen

2.1 Yleistä

HUOMIO!

Kuumassa uunitilassa oleva vesi höyrystyy. Lämmönvaihtelu voi aiheuttaa vaurioita.

- ▶ Älä kaada koskaan vettä kuumaan uuniin. Uunitilassa pitkään aikaa oleva kosteus aiheuttaa korroosiota.
- ▶ Pyyhi kondenssivesi kypsennyksen jälkeen pois.
- ▶ Älä säilytä kosteita elintarvikkeita pitkään suljetussa uunissa.
- ▶ Älä varastoi ruokia uunitilassa.

Jäähdyttäminen laitteen luukku avattuna vaurioittaa ajan mittaan viereisiä kalusteita.

- ▶ Kun olet käyttänyt laitetta korkeassa lämpötilassa, anna uunitilan jäähtyä luukku suljettuna.
- ▶ Älä laita mitään laitteen luukun väliin.
- ▶ Anna uunitilan kuivua avoimena vain, kun käytössä on muodostunut runsaasti kosteutta.

Jos tiiviste on hyvin likainen, laitteen luukku ei sulkeudu käytössä enää kunnolla. Viereiset kalusteet voivat vaurioitua.

- ▶ Pidä tiiviste puhtaana.
- ▶ Älä käytä laitetta, jos tiiviste on vaurioitunut tai tiiviste puuttuu.

Laitteen luukun käyttäminen istuimena ja säilytystilana voi vaurioittaa laitteen luukkuja.

- ▶ Älä nojaa tai istuudu laitteen avoimen luukun päälle tai riipu luukusta tai ota siitä tukea.

2.2 Mikroaaltouuni

Noudata näitä ohjeita, kun käytät mikroaaltouunia.

HUOMIO!

Jos metalli pääsee kosketuksiin uunitilan seinän kanssa, muodostuu kipinöitä, jotka vaurioittavat laitetta ja voivat rikkoa luukun sisälasin.

- ▶ Metallin, esim. lusikka lasissa, pitää olla vähintään 2 cm:n päässä uunitilan seinistä ja luukun sisäpinnasta.

Alumiinivuorat voivat aiheuttaa laitteessa kipinöintiä.

Muodostuvat kipinät vaurioittavat laitetta.

- ▶ Älä käytä laitteessa alumiinivuokaa.

Laitteen käyttö ilman uunitilassa olevaa ruokaa aiheuttaa ylikuormituksen.

- ▶ Älä käynnistä mikroaaltouunia ilman, että uunitilassa on ruokaa. Poikkeuksena on lyhyt astiatesti.

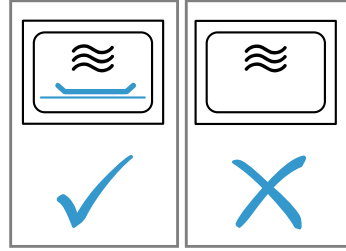

Jos laitteessa valmistetaan mikropopcorneja useita kertoja aivan peräjälkeen liian suurella mikroaaltoteholla, seurauksena voi olla uunitilan vaurioituminen.

- ▶ Anna laitteen jäähtyä valmistuskertojen välillä useita minutteja.
 - ▶ Älä säädä mikroaaltotehoa liian korkeaksi.
 - ▶ Käytä korkeintaan 600 W:n tehoa.
 - ▶ Aseta popcorn-pussi aina lasilautaselle.
- Mikroaaltojen syöttöliitäntä vaurioituu, jos suojuus poistetaan.

- ▶ Älä poista koskaan uunitilassa olevaa mikroaaltojen syöttöliitäntän suojusta.

Tarkoitukseen sopimaton astia voi aiheuttaa vaurioita.

- ▶ Kun käytät grilliä, mikron ja uunin yhdistelmäkäyttöä tai kiertoilmaa, käytä vain korkeita lämpötiloja kestäviä astioita.

3 Ympäristönsuojelu ja säästö

3.1 Pakkausmateriaalin hävittäminen

Pakkausmateriaalit ovat ympäristöystävällisiä ja kierrätyskelpoisia.

- ▶ Hävitä yksittäiset osat lajiteltuina.

3.2 Energiansäästö

Laitteesi kuluttaa vähemmän sähköä, kun noudatat näitä ohjeita.

Esilämmitä laitetta vain, kun reseptissä tai suositusasetuksissa kehoitetaan niin tekemään.

- Jos et esilämmitä laitetta, säästät energiaa jopa 20 %.

Käytä tummia, mustaksi maalattuja tai emaloituja kakkuvuokia.

- Tällaiset kakkuvuorat ottavat lämpöä vastaan erityisen hyvin.

Avaa laitteen luukku käytön aikana mahdollisimman harvoin.

- Lämpö säilyy uunitilassa eikä laitteen tarvitse lämmitä lisää.

Paista useita ruokia suoraan peräjälkeen tai rinnakkain.

- Uunitila on ensimmäisen paistamisen jälkeen lämmin. Se lyhentää seuraavien kakkujen paistoaikaa.

Jos kypsennysaika on pitkä, kytke laite 10 minuuttia ennen kypsennysajan päättymistä pois päältä.

- Jälkilämpö riittää ruoan kypsentämiseen valmiiksi.

Poista uunitilasta varusteet, joita ei tarvita.

- Tarpeettomia varusteosia ei tarvitse kuumentaa.

Anna pakastettujen ruokien sulaa ennen valmistamista.

- Ruokien sulatukseen tarvittava energia säästyy.

Huomautus:

Laite kuluttaa:

- käytössä näyttö päälle kytkettynä enint. 1 W
- käytössä näyttö pois päältä kytkettynä enint. 0,5 W

4 Tutustuminen

4.1 Valitsimet

Käyttöpaneelin avulla asetetaan laitteen toiminnot ja nähdään tiedot sen käyttötilasta.

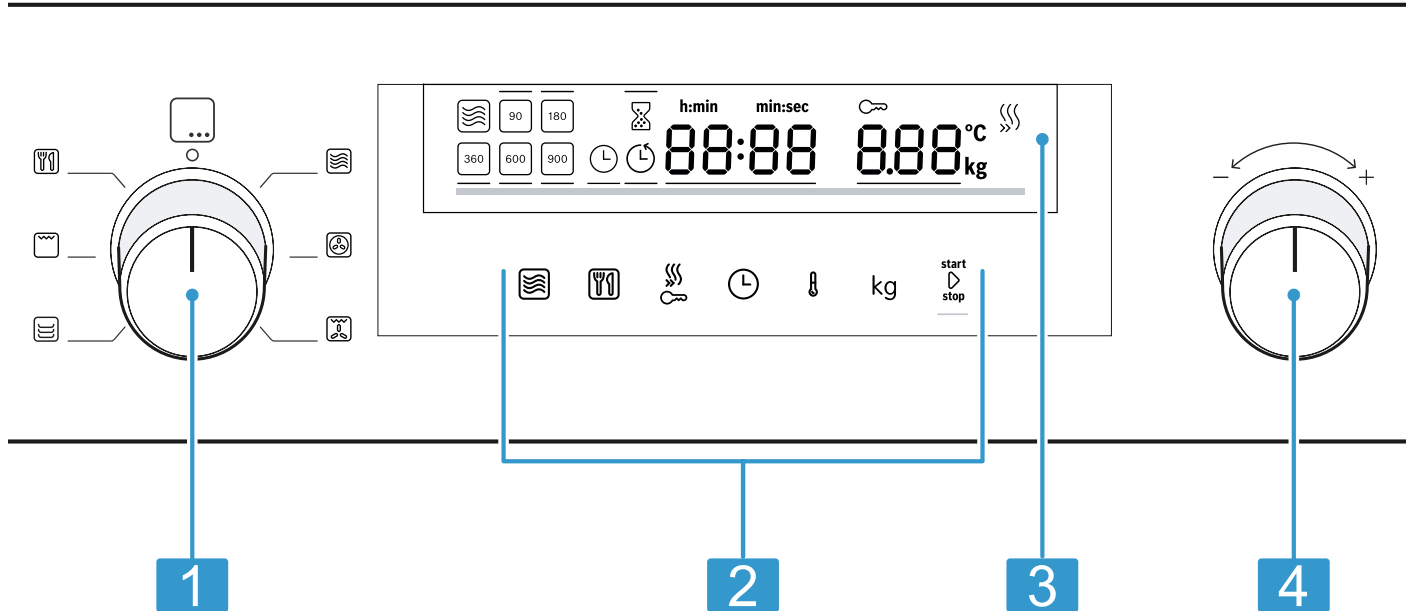

Laitteen tyypistä riippuen voivat tietyt yksityiskohdat kuten väri ja muoto poiketa kuvasta.

1	Toimintovalitsin
2	Kosketuskentät
3	Näyttö
4	Kiertovalitsin

Toimintovalitsin

Toimintovalitsimella asetat uunitoiminnot ja muut toiminnot.

Toimintovalitsin on monissa laiteversioissa alas painettava.

Kun käännät toimintovalitsimen nolla-asennossa toiminnon kohdalle, kestää muutamia sekunteja ennen kuin kyseinen toiminto on käytettävissä.

Kiertovalitsin

Kiertovalitsimella muutat asetusarvoja, jotka näkyvät näytössä korostettuina.

Kiertovalitsin on monissa laiteversioissa alas painettava.

Valintalistossa, esimerkiksi ohjelmien kohdalla, viimeisen kohdan jälkeen näyttöön tulee taas ensimmäinen kohta.

Arvojen kohdalla, esimerkiksi paino, valitsinta on kierrettävä taas takaisinpäin, kun pienin tai suurin arvoon saavutettu.

Kosketuskentät

Kosketuspainikkeet ovat kosketusherkkiä pintoja. Toiminnot valitaan koskettamalla painikkeita.

Symboli	Nimi	Käyttö
	Mikroaaltouuni	Mikroaaltotehon valinta tai mikroaaltotoiminnon kytkeminen uunitoiminnon lisäksi.
	Ohjelma-automaatiikka	Ohjelma-automaatiikan haku näyttöön.
	Pikaesilämmitys / lapsilukko	Paina lyhyesti: pikaesilämmityksen aktivointi tai deaktivointi. Paina pitkään: lapsilukon aktivointi tai deaktivointi.
	Aikatoiminnot	Hälyttimen, toiminta-ajan tai kellonajan asettaminen.

Symboli	Nimi	Käyttö
⌋	Lämpötila	Lämpötilan asettamisen valinta.
kg	Paino	Painon asettamisen valinta.
start▶stop	Start/stop	Paine lyhyesti: käytön käynnistäminen tai pysäyttäminen. Paina pitkään: käytön lopettaminen. Asetukset nollataan.

Näyttö

Näytössä näet senhetkiset asetusarvot tai valintamahdollisuudet.



Aktiivinen arvo	Suoraan asetettavissa oleva arvo on korostettu valkoisella ja alleviivattu punaisella palkilla. Voit muuttaa aktiivista arvoa kiertovalitsimella.
Passiivinen arvo	Arvoja, jotka eivät ole sulkeissa, et voi muuttaa suoraan. Jos haluat muuttaa tällaista arvoa, arvo on ensin aktivoitava.

Näytön osat

Seuraavasta löydät lyhyet selostukset näytön eri osien toiminnoista.

Symboli	Nimi	Merkitys
🔔	Hälytin	Kun symboli on merkittynä, näytössä näkyy hälyttimen käyntiaika.
🕒	Toiminta-aika	Kun symboli on merkittynä, näytössä näkyy toiminta-aika.
🕒	Kellonaika	Kun symboli on merkittynä, näytössä näkyy kellonaika.
h:min	Tunnit/minuutit	Aika näytetään tunteina ja minuutteina.
min:sec	Minuutit/sekunnit	Aika näytetään minuutteina ja sekunteina.
🔒	Lapsilukko	Kun symboli on merkittynä, lapsilukko on aktivoitu.
🔥	Pikakuumennus	Kun symboli on merkittynä, pikakuumennus on aktivoitu.
°C	Lämpötila	Lämpötila näytetään asteikolla °C.
kg	Paino	Paino näytetään kilogrammoina.

Lämpötilanäyttö

Lämpötilanäytössä näkyy kuumentamisen eteneminen.

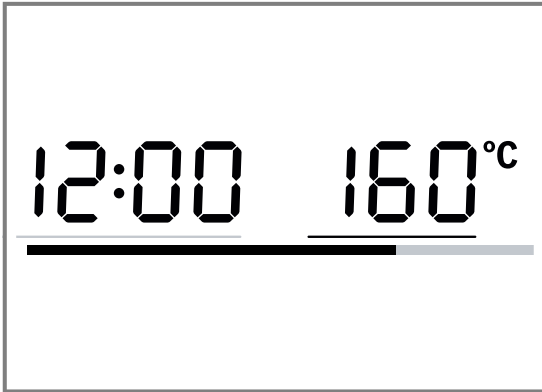







Kun toiminto on käynnistetty, näytön alaosassa oleva punainen viiva näyttää uunitilan kuumentamisen etenemisen. Viiva täyttyy punaiseksi kuumentamisen etenemisen mukaan. Kun punainen viiva on kokonaan täynnä, laite on kuumentettu. Grilliä käytettäessä kuumentusviiva on heti täynnä punaisena. Mikroaaltouunille ei ole lämpötilanäyttöä. Termisen hitauden takia voi näytössä oleva lämpötila poiketa uunitilan todellisesta lämpötilasta.

Yötila

Näytön kirkkaus lasketaan energian säästämiseksi alimpaan arvoonsa klo 22 - 5.59.

4.2 Uunitoiminnot

Tästä löydät yhteenvedon uunitoiminnoista. Saat suosituksia uunitoimintojen käytöstä.

Symboli	Nimi	Lämpötila / tehot	Käyttö
	Mikroaaltouuni	Mikroaaltotehot: <ul style="list-style-type: none"> ■ 90 W ■ 180 W ■ 360 W ■ 600 W ■ 900 W 	Ruokien ja nesteiden sulatukseen, kypsennykseen ja kuumentamiseen.
	Kuumailma	40 °C 100-230 °C	Hiivataikinan nostatus, kermakakkujen sulatus. Leipomiseen tai paistamiseen yhdellä tasolla.
	Kiertoilmagrillaus	100-230 °C	Lintujen, kokonaisten kalojen tai suurempien lihanpalojen paistaminen.
	Esilämmitys	30-70 °C	Astioiden esilämmitys.
	Grilli	Grillaustehot: <ul style="list-style-type: none"> ■ 1 = pieni teho ■ 2 = keskiteho ■ 3 = suuri teho 	Matalien grillituotteiden kuten pihvien, makkaroiden tai paahtoleivän grillaaminen. Ruokien gratinointi.
	Ohjelmat	-	Monille ruoille on tarjolla ennalta ohjelmoidut asetukset.

4.3 Uunitila

Uunitilaan liittyvät toiminnot helpottavat laitteen käyttöä.

Uunivalo

Kun avaat laitteen luukun, uunitilan valo syttyy. Jos laitteen luukku on auki yli 15 minuuttia, valo sammuu. Kun toiminto käynnistyy, uunitilan valo syttyy useimmissa käyttötavoissa. Kun toiminto päättyy, uunitilan valo sammuu.

Perusasetuksissa voit määritellä, kytkeytyykö uunivalo päälle käytön aikana. → *Sivu 52*

Jäähdytyspuhallin

Jäähdytyspuhallin kytkeytyy tarpeen mukaan päälle ja pois päältä. Lämmin ilma poistuu laitteen luukun yläpuolella olevien tuuletusaukkojen kautta.

HUOMIO!

Tuuletusaukkojen peittäminen aiheuttaa laitteen ylikuumentamisen.

► Älä peitä tuuletusaukkoja.

Jäähdytyspuhallin käy tietyn aikaa vielä käytön jälkeen, jotta uunitila jäähtyy nopeammin. Kun laitetta käytetään mikrokäytöllä, laite ei kuumene, mutta jäähdytyspuhallin kytkeytyy silti päälle. Jäähdytyspuhallin voi käydä edelleen, vaikka mikrokäyttö on jo päättynyt.

Kondenssivesi

Uunitilaan ja laitteen luukkuun voi muodostua kypsennyksen yhteydessä kondenssivettä.

Kondenssivesi on normaalia, eikä se vaikuta laitteen toimintaan. Pyyhi kondenssivesi kypsennyksen jälkeen pois.

4.4 Laitteen luukku

Jos avaat laitteen luukun käynnissä olevan toiminnon aikana, toiminto pysähtyy. Kun laitteen luukku on kiinni, voit jatkaa käyttöä valitsemalla start/stop .

5 Varusteet

Käytä alkuperäisiä varusteita. Ne on suunniteltu laitettasi varten.

Laitteen mukana toimitetut varusteet voivat vaihdella laitemallista riippuen.

Lisätarvikkeet	Käyttö
Ritilä	<ul style="list-style-type: none"> Ritilä uunitoiminnolla leipomista ja paistamista varten. Ritilä esim. pihvien, makkaroiden tai paahtoleipien grillaamiseen Ritilä laskualustana, esim. uunivuolle

5.1 Lisävarusteet

Lisävarusteita voit ostaa huoltopalvelusta, alan liikkeistä tai Internetin kautta.

Esitteistämme tai Internetistä löydät runsaan valikoiman tähän laitteeseen tarjolla olevia varusteita:

www.bosch-home.com

Varusteet ovat laitekohtaisia. Ilmoita ostaessasi aina laitteesi tarkka mallinumero (E-Nr.).

Tiedot laitteeseesi sopivista varusteista löydät verkkokaupasta tai huoltopalvelusta.

Lasinen paistovuoka

Käyttö

- Haudutettavat ruoat
- Paistokset

Pizzapelti

Käyttö

- Piirakat pellillä
- Pikkuleivät

5.2 Varusteiden asentaminen

Varuste voidaan asentaa kahteen paikkaan.

- Asenna varuste siten, että se ei kosketa laitteen luukkuu.

	Asenna varuste ylös.
	Asenna varuste alas.

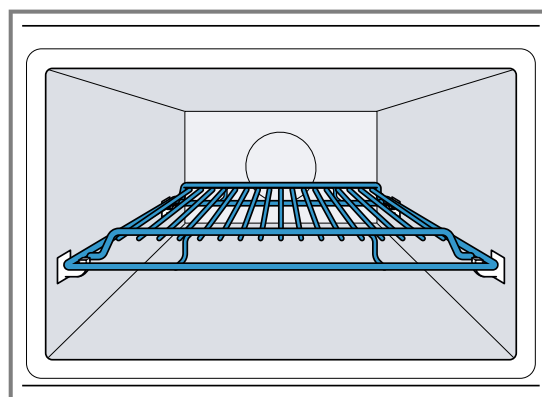

Kuvassa näkyy asennuspaikka .

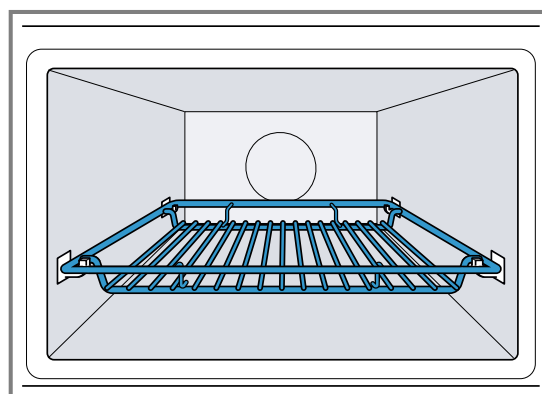

Kuvassa näkyy asennuspaikka .

6 Ennen ensimmäistä käyttöä

Tee asetukset ensikäyttöönnottoa varten. Puhdista laite ja varusteet.

6.1 Ensimmäisen käyttöönoton toimenpiteet

Kun laite on liitetty sähköverkkoon tai on sattunut sähkökatko, näyttöön ilmestyy kehotus säätää kellonaika. Kehotuksen ilmestymiseen voi kulua muutamia sekunteja.

- Liitä laite sähköverkkoon.
- ✓ Arvo 12:00 vilkkuu näytössä ja ☹ palaa.

Kellonajan asettaminen

- Aseta kellonaika kiertovalitsimella.

- Paina ☹.



✓ Kellonaika on asetettu.

Huomautus: Voit pienentää laitteesi valmiustilakulutusta kytkemällä kellonajan pois näytöstä.

6.2 Laitteen puhdistaminen ennen ensimmäistä käyttöä

Puhdista uunitila ja varusteet ennen kuin valmistat laitteessa ruokaa ensimmäistä kertaa.

- Varmista, että uunissa ei ole pakkausmateriaalijäämiä, varusteita tai muita esineitä.

2. Sulje laitteen luukku.
3. Aseta toimintovalitsimella kiertoilma .
4. Aseta kiertovalitsimella lämpötila arvoon 180 °C.
5. Paina  .
 - ✓ Laite käynnistää toiminnon.
6. Paina tunnin kuluttua  .
7. Kierrä toimintovalitsin nolla-asentoon.

- ✓ Laite on puhdistettu.
- ✓ Laite on kytketty pois päältä.

6.3 Varusteiden puhdistaminen

- ▶ Puhdista varusteet huolellisesti astianpesuaineliuksella ja pehmeällä talousliinalla.

7 Käytön perusteet

7.1 Laitteen kytkeminen päälle



- ▶ Kierrä toimintovalitsinta kytkeäksesi laitteen päälle.
- ✓ Laite on käyttövalmis.
- ✓ Näyttöön ilmestyy ehdotusarvo.

7.2 Laitteen kytkeminen pois päältä

Kun et käytä laitetta, kytke se pois päältä. Jos laitteeseen ei tehdä mitään asetuksia pitkään aikaan, laite kytketty automaattisesti pois päältä.





- ▶ Kierrä toimintovalitsin nolla-asentoon.
- ✓ Laite keskeyttää käynnissä olevat toiminnot.
- ✓ Näytössä näkyy kellonaika.
- ✓ Eräät näytön viestit näkyvät myös, kun laite on kytketty pois päältä.

7.3 Uunitoiminnon ja lämpötilan asettaminen

1. Aseta toimintovalitsimella haluamasi uunitoiminto.
 - ✓ Näyttöön ilmestyy ehdotusarvo.
2. Muuta asetuksia tarvittaessa. Paina sitä varten kyseistä kenttää ja muuta arvoa kiertovalitsimella.
3. Paina  .
 - ✓ Laite käynnistää toiminnon.
 - ✓  palaa.
 - ✓ Kun käytössä on uunitoiminto, jolle on asetettu lämpötila, lämpötilan näyttö täyttyy.
4. Muuta lämpötilaa tarvittaessa kiertovalitsimella toiminnon käydessä.
Toiminnon käydessä et voi asettaa lämpötilaa arvoon 40 °C.

7.4 Toiminnon pysäyttäminen

Voit pysäyttää toiminnon milloin tahansa.

1. Paina  tai avaa laitteen luukku.
 - ✓ Toiminto pysähtyy.
 - ✓  vilkkuu.
2. Kun haluat jatkaa toimintoa, sulje laitteen luukku ja paina  .
 - ✓ Toiminto jatkuu.
 - ✓  palaa.

7.5 Toiminnon keskeyttäminen

Voit keskeyttää toiminnon milloin tahansa.

- ▶ Kierrä toimintovalitsin nolla-asentoon.



Jäähdytyspuhallin voi käydä edelleen toiminnon pysäyttämisen tai keskeyttämisen jälkeen.

- ✓ Laite keskeyttää käynnissä olevat toiminnot.

7.6 Pikakuumennus





Voit lyhentää ajan säästämiseksi kuumennusaikaa tiettyjen uunitoimintojen kohdalla lämpötilasta 100 °C alkaen.

Näiden uunitoimintojen kohdalla voit käyttää pikakuumennusta:



-  Kuumailma, poikkeus: Kuumailma 40 °C
-  Kiertoilmagrillaus

Pikakuumennuksen asettaminen

Jotta kypsennystulos on tasainen, laita varuste ja kypsennettävä tuote uuniin vasta pikakuumennuksen jälkeen. Aseta toiminta-aika vasta, kun pikakuumennus on päättynyt.

1. Aseta sopiva uunitoiminto ja lämpötila arvosta 100 °C alkaen.
2. Paina  .
 - ✓ Näytössä palaa .
3. Paina  .
 - ✓ Pikakuumennus käynnistyy.
 - ✓  palaa.
 - ✓ Kun asetettu lämpötila on saavutettu, pikakuumennus päättyy. Kuulet äänimerkin ja  näytössä sammuu. Laite käy asetetulla uunitoiminnolla ja lämpötilalla edelleen.
 - ✓ Pikakuumennus deaktivoituu automaattisesti viimeistään 15 minuutin kuluttua.

Pikakuumennuksen keskeyttäminen



- ▶ Paina .
- ✓ Näytössä sammuu . Laite käy asetetulla uunitoiminnolla ja lämpötilalla edelleen.

7.7 Turvakatkaisu

Laitteessa on turvallisuutesi varalta turvakatkaisu. Kun laitetta on käytetty pitkään, se kytketty automaattisesti pois päältä.

Aika pois päältä kytkeytymiseen riippuu asetuksesta:

- Kuumailma 40 °C ja esilämmitys: 24 tuntia
- Kuumailma 100-230 °C ja kiertoilmagrillaus: 5 tuntia
- Grilli: 90 minuuttia

Jos turvakatkaisu on kytkenyt laitteen pois päältä, näytössä näkyy . Voit kuitata viestin painamalla .

8 Mikroaaltouuni

Mikroaaltouunilla voit kypsentää, kuumentaa, leipoa tai sulattaa ruokia erityisen nopeasti. Voit käyttää mikroaaltouunia yksin tai yhdessä uunitoiminnon kanssa.

8.1 Mikroaaltotehot

Tästä löydät yhteenvedon mikroaaltotehoista ja niiden käytöstä.

Mikroaaltoteho watteina	Maksimi toiminta-aika	Käyttö
90 W	1:30 tuntia	Hellävaraista käsittelyä vaativien ruokien sulattaminen.
180 W	1:30 tuntia	Ruokien sulattaminen ja jatkokypsentyminen.
360 W	1:30 tuntia	Lihan ja kalan kypsentyminen tai hellävaraista käsittelyä vaativien ruokien lämmittäminen.
600 W	1:30 tuntia	Ruokien kuumentaminen ja kypsentyminen.
900 W	30 minuuttia	Nesteiden kuumentaminen. Maksimitehoa ei ole tarkoitettu ruokien kuumentamiseen.

Ehdotetut arvot

Laitte ehdottaa jokaiselle mikroaaltoteholle toiminta-ajan. Voit ottaa ehdotetun arvon käyttöön tai muuttaa sitä kyseisellä alueella.

8.2 Mikroaaltokäyttöön soveltuvat astiat ja varusteet

Käytä mikroaaltokäyttöön soveltuvia astioita ja varusteita, jotta ruoka lämpenee tasaisesti etkä vaurioita laitetta.

Ota huomioon valmistajan ohjeet ennen kuin käytät astiaa mikroaaltouunissa. Tee epävarmassa tapauksessa astiatesti. Astian mikrokelpoisuuden testaaminen → *Sivu 48*

Soveltuu mikrokäyttöön

Astiat ja varusteet	Perustelu
Astia kuumuutta kestävästä ja mikrokäyttöön soveltuvasta materiaalista:	Mikroaallot eivät vaurioita kuumuutta kestävä materiaalia.
<ul style="list-style-type: none"> ▪ Lasi ▪ Keraaminen lasi ▪ Posliini ▪ Lämmönkestävä muovi ▪ Kokonaan lasitettu keramiikka ilman säröjä 	

Astiat ja varusteet

Mukana toimitetut varusteet: ritilä

Metalliset aterimet

Perustelu

Mukana toimitettu ritilä on suunniteltu laitetta varten ja soveltuu sen tähden mikrokäyttöön.

Estääksesi viivästyneen kiehumisen voit käyttää metallista ruokailuvälinettä, esimerkiksi lusikkaa lasissa.

Huomautus: Metallin voi synnyttää kipinöitä, jotka voivat vaurioittaa uunitilaa ja luukun sisälasia. Metallin pitää olla vähintään 2 cm:n etäisyydellä uunitilan seinistä ja luukun sisäpinnasta.

Ei sovellu mikrokäyttöön

Astiat ja varusteet

Metalliastiat

Kulta- tai hopeakoristeiset astiat

Perustelu

Mikroaallot eivät läpäise metallia. Ruoka ei lämpene lainkaan tai lämpenee vain hyvin vähän.

Mikroaallot voivat vaurioittaa kulta- ja hopeakoristeita. Käytä vain, jos valmistaja takaa astian soveltuvuuden mikrokäyttöön.

Soveltuu mikrokäyttöön mikrokombi-yhdistelmäkäytössä

Mikrokombi-yhdistelmäkäytössä voidaan uunitoiminnon lisäksi kytkeä käyttöön mikroaaltoteho 600 W wattiin saakka. Sen tähden voidaan mikrokombi-yhdistelmäkäytössä käyttää metallivuokia.

Astiat ja varusteet	Perustelu
Mukana toimitetut varusteet	Mukana toimitetut varusteet eivät synnytä kipinöitä mikrokombi-yhdistelmäkäytössä, esim. ritilä.
Metalliset leivontavuoat	Kakut ruskistuvat myös alhaalta päin, koska metalliset leivontavuoat johtavat paremmin lämpöä. Huomautus: Metalli voi synnyttää kipinöitä, jotka voivat vaurioittaa uunitilaa ja luukun sisälasiä. Metallin pitää olla vähintään 2 cm:n etäisyydellä uunitilan seinistä ja luukun sisäpinnasta.

8.3 Astian mikrokelpoisuuden testaaminen

Tarkasta astian mikrokelpoisuus astiatestillä. Laitteen käyttäminen mikroaaltokäytöllä ilman ruokaa on sallittua vain astiatestin yhteydessä.

VAROITUS – Palamisvaara!

Käden ulottuvilla olevat osat kuumenevat käytössä.

- ▶ Älä kosketa kuumia osia.
- ▶ Pidä lapset poissa laitteen läheltä.

1. Aseta tyhjä astia uunitilaan.
2. Säädä laite ½ - 1 minuutin ajaksi maksimiteholle.
3. Käynnistä toiminto valitsemalla **start**▷**stop**.
4. Tarkasta astia useita kertoja:
 - Jos astia on kylmä tai kädenlämpöinen, se soveltuu mikrokäyttöön.
 - Jos astia on kuuma tai syntyy kipinöitä, keskeytä astiatesti. Astia ei sovellu mikrokäyttöön.

8.4 Mikroaaltokäytön säätäminen



Käytettävissäsi on eri mikroaaltotehoja, jotka sopivat erityyppisille ruoille ja valmistustavoille.

HUOMIO!

Laitteen käyttö ilman uunitilassa olevaa ruokaa aiheuttaa ylikuormituksen.

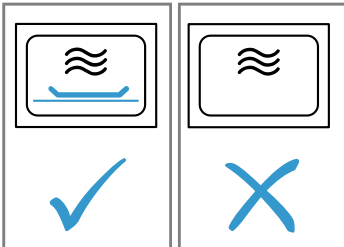
- ▶ Älä käynnistä mikroaaltouunia ilman, että uunitilassa on ruokaa. Poikkeuksena on lyhyt astiatesti.



1. Noudata turvallisuusohjeita → *Sivu 39* ja aineellisten vahinkojen välttämistä koskevia ohjeita → *Sivu 41*.
2. Noudata mikroaaltokäyttöön soveltuvia astioita ja varusteita koskevia ohjeita. → *Sivu 47*
3. Aseta toimintovalitsin kohtaan .
4. Aseta haluamasi mikroaaltoteho painamalla .
5. Aseta haluamasi toiminta-aika kiertovalitsimella.

6. Käynnistä toiminto valitsemalla **start**▷**stop**. Voit muuttaa toiminta-ajan kiertovalitsimella milloin tahansa toiminnon aikana.
 - ✓ Toiminta-aika kuluu ja mikrotoiminto käynnistyy.
 - ✓ Kun toiminta-aika on kulunut, mikrotoiminto päättyy ja kuulet äänimerkin.
7. Kun ruoka on valmista, kierrä toimintovalitsin nolla-asentoon.

8.5 Aika-asetusten aikavälit

Toiminta-ajan asetuksen aikaväli muuttuu mikrokäytössä toiminta-ajan pituuden mukaan.

Toiminta-aika	Aikaväli
0-1 minuuttia	5 sekuntia
1-3 minuuttia	10 sekuntia
3-15 minuuttia	30 sekuntia
15 minuuttia - 1 tunti	1 minuutti
1 tunti - 1 tunti 30 minuuttia	5 minuuttia

8.6 Mikroaaltotehon muuttaminen

- ▶ Paina .
Kun painat kenttää useita kertoja, mikroaaltotehot kytkeytyvät suurimmalta pienimmälle teholle. Jos mikroaaltotoiminto lisätään vasta käynnistykseen jälkeen, laite pysähtyy taukoa varten. Käynnistä toiminto valitsemalla **start**▷**stop**.

8.7 Toiminnon pysäyttäminen

Voit pysäyttää toiminnon milloin tahansa.

1. Paina **start**▷**stop** tai avaa laitteen luukku.
 - ✓ Toiminto pysähtyy.
 - ✓ **start**▷**stop** vilkkuu.
2. Kun haluat jatkaa toimintoa, sulje laitteen luukku ja paina **start**▷**stop**.
 - ✓ Toiminto jatkuu.
 - ✓ **start**▷**stop** palaa.

8.8 Toiminnon keskeyttäminen

Voit keskeyttää toiminnon milloin tahansa.

- ▶ Kierrä toimintovalitsin nolla-asentoon. Jäähdytyspuhallin voi käydä edelleen toiminnon pysäyttämisen tai keskeyttämisen jälkeen.
- ✓ Laite keskeyttää käynnissä olevat toiminnot.



8.9 Mikrokombi-yhdistelmäkäyttö

Lyhentääksesi kypsennysaikaa voit käyttää tiettyjä uunitoimintoja yhdessä mikrokäytön kanssa.

Mikrokombi-yhdistelmäkäyttö on mahdollista seuraavien uunitoimintojen kanssa:

-  Kuumailma
-  Kiertoilmagrilli
-  Grilli

Poikkeukset:

-  Mikroaaltoteho 900 W
-  Kuumailma 40 °C
-  Astioiden esilämmitys

Mikrokombi-yhdistelmäkäytön säätäminen

Kytke uunitoiminnon lisäksi käyttöön mikroaaltouuni.

1. Aseta toimintovalitsin yhdistämiseen soveltuvan uunitoiminnon kohdalle.
- ✓ Näyttöön ilmestyy lämpötilaehdotus.
2. Aseta lämpötila kiertovalitsimella.
3. Aseta haluamasi mikroaaltoteho painamalla .
- ✓ Näyttöön ilmestyy toiminta-aikaehdotus.
4. Aseta toiminta-aika kiertovalitsimella.
5. Käynnistä toiminto valitsemalla **start**▷**stop** .
- ✓ Toiminta-aika kuluu ja Mikrokombi-yhdistelmätoiminto käynnistyy.
- ✓ Kun toiminta-aika on kulunut, Mikrokombi-yhdistelmätoiminto päättyy ja kuulet äänimerkin.

Mikroaaltotehon muuttaminen

- ▶ Paina .
Kun painat kenttää useita kertoja, mikroaaltotehot kytkettyvät suurimmalta pienimmälle teholle. Jos mikroaaltotoiminto lisätään vasta käynnistyksen jälkeen, laite pysähtyy taukoa varten. Käynnistä toiminto valitsemalla **start**▷**stop** .

Toiminnon pysäyttäminen

Voit pysäyttää toiminnon milloin tahansa.

1. Paina **start**▷**stop** tai avaa laitteen luukku.
- ✓ Toiminto pysähtyy.
- ✓ **start**▷**stop** vilkkuu.
2. Kun haluat jatkaa toimintoa, sulje laitteen luukku ja paina **start**▷**stop** .
- ✓ Toiminto jatkuu.
- ✓ **start**▷**stop** palaa.





Toiminnon keskeyttäminen

Voit keskeyttää toiminnon milloin tahansa.

- ▶ Kierrä toimintovalitsin nolla-asentoon. Jäähdytyspuhallin voi käydä edelleen toiminnon pysäyttämisen tai keskeyttämisen jälkeen.
- ✓ Laite keskeyttää käynnissä olevat toiminnot.

8.10 Uunitilan lämmittäminen ja kuivaaminen

Kuivaa uunitila jokaisen käytön jälkeen, jotta uunitilaan ei jää kosteutta.

1. Anna laitteen jäähtyä.
2. Poista karkea lika uunitilasta heti.
3. Pyyhi kosteus pois uunitilan pohjalta.
4. Aseta toimintovalitsimella uunitoiminto .
5. Paina .
6. Aseta kiertovalitsimella lämpötila arvoon 150 °C.
7. Paina kaksi kertaa .
- ✓  on merkittynä näytössä.
8. Aseta kiertovalitsimella toiminta-aika 15 minuuttia.
9. Käynnistä toiminto valitsemalla **start**▷**stop** .
- ✓ Kuivaus käynnistyy ja päättyy 15 minuutin kuluttua.
10. Avaa laitteen luukku, jotta vesihöyry pääsee poistumaan uunitilasta.

8.11 Uunitilan kuivaaminen käsin

Kuivaa uunitila jokaisen käytön jälkeen, jotta uunitilaan ei jää kosteutta.

1. Anna laitteen jäähtyä.
2. Poista karkea lika uunitilasta.
3. Kuivaa uunitila sienellä.
4. Jätä laitteen luukku auki tunniksi, jotta uunitila kuivuu kokonaan.

9 Ohjelma-automatiikka

Ohjelma-automatiikka tukee erilaisten ruokien valmistuksessa ja valitsee automaattisesti optimaaliset asetukset.

9.1 Asetuksia koskevia ohjeita ruokia varten



Noudata näytä ohjeita, jotta kypsennystulos on optimaalinen.

- Käytä vain virheettömiä elintarvikkeita.

9.2 Yhteenveto ruoista

Laite kehottaa sinua syöttämään painon. Voit asettaa painon vain tarkoitetulle painorajojen alueelle.

Sulatus

Nro	Ruokalajit	Varusteet	Kannatink orkeus	Painoalue kg	Huomautuksia
P01	Jauheliha	matala, avoin astia		0,2-1,0	Poista jo sulanut jauheliha kääntämisen yhteydessä.
P02	Lihanpalat	matala, avoin astia		0,2-1,0	Poista neste kääntäessäsi. Älä missään tapauksessa käytä sitä tai päästä sitä kosketuksiin muiden elintarvikkeiden kanssa.

Nro	Ruokalajit	Varusteet	Kannatink orkeus	Painoalue kg	Huomautuksia
P03	Broileri, broilerinpalat	matala, avoin astia	—	0,4-1,8	Poista neste kääntäessäsi. Älä missään tapauksessa käytä sitä tai päästä sitä kosketuksiin muiden elintarvikkeiden kanssa.
P04	Leipä	matala, avoin astia	—	0,2-1,0	Sulata leipää vain tarvittava määrä. Se kuivuu nopeasti. Jos mahdollista, irrota viipaleet toisistaan.



Kypsennysohjelmat

Nro	Ruokalajit	Varusteet	Kannatink orkeus	Painoalue kg	Huomautuksia
P05	Riisi	kannellinen astia	—	0,05-0,2	Älä käytä keittopussiriisiä. Riisi kuohuu kypsennettäessä voimakkaasti. Aseta raakapaino (ilman nestettä). Lisää kaksin- tai kaksi ja puolikertainen määrä nestettä riisin joukkoon.
P06	Perunat	kannellinen astia	—	0,15-1,0	Leikkaa samankokoisiksi paloiksi. Lisää 1 rkl vettä 100 g kohden.
P07	Vihannekset	kannellinen astia	—	0,15-1,0	Leikkaa samankokoisiksi paloiksi. Lisää 1 rkl vettä 100 g kohden.

Yhdistelmäkypsennysohjelmat

Nro	Ruokalajit	Varusteet	Kannatink orkeus	Painoalue kg	Huomautuksia
P08	Paistos, pakastettu	avoin astia	—	0,4-1,2	Paistos ei saa olla yli 3 cm korkea.
P09	Broileri, kokonainen	avoin astia	—	0,5-2,0	Rintapuoli alaspäin.
P10	Paahtopaisti, medium	avoin astia	—	0,5-1,5	
P11	Porsaan niskapalapaisti	kannellinen astia	—	0,5-2,0	
P12	Lammas, medium	kannellinen astia	—	0,8-2,0	Lampaanlapa tai lampaanreisi ilman luita
P13	Lihamureke	avoin astia	—	0,5-1,5	Lihamureke ei saa olla yli 7 cm korkea.
P14	Kala, kokonainen	avoin astia	—	0,3-1,0	Viillä kalan pinta ensin. Laita kala sitten astiaan "uintiasentoon".
P15	Riisipata tuoreista aineksista	korkea, kannellinen astia	—	0,05-0,2	Käytä yhteen osaan riisiä kolminkertainen määrä vettä ja nelinkertainen määrä vihanneksia. Käytä vain tuoreita aineksia. Anna vain riisin paino.

9.3 Ruoan asetusten tekeminen

- Aseta toimintovalitsin kohtaan .
- Näyttöön ilmestyy ensimmäisen ruoan numero ja painoehdotus.
- Aseta haluamasi ruoka kiertovalitsimella.
- Paina kg.
- Aseta paino kiertovalitsimella. Ennen käynnistystä voidaan siirtyä valitsimilla  ja kg ruoan ja painon välillä.
- Laite säätää automaattisesti sopivan toiminta-ajan.
- Paina .

Kun ohjelma on käynnistynyt, ruokaa ja painoa ei voi enää muuttaa. Asetettu paino voidaan hakea näyttöön valitsemalla kg.

- ✓ Laite käynnistää toiminnon.
- ✓ start/stop palaa.
- ✓ Toiminta-ajan kuluminen näkyy näytössä.
- ✓ Eräiden ohjelmien kohdalla kuuluu lyhyt äänimerkki, kun ruokaa on sekoitettava tai käännettävä.
- 6. Kun toiminta-aika on kulunut loppuun:
 - Kuulet äänimerkin. Laite lakkaa kuumenemasta.
 - Kierrä toimintovalitsin nolla-asentoon.

9.4 Toiminnon pysäyttäminen

Voit pysäyttää toiminnon milloin tahansa.

1. Paina **start**▷**stop** tai avaa laitteen luukku.
 - ✓ Toiminto pysähtyy.
 - ✓ **start**▷**stop** vilkkuu.
2. Kun haluat jatkaa toimintoa, sulje laitteen luukku ja paina **start**▷**stop** .
 - ✓ Toiminto jatkuu.

- ✓ **start**▷**stop** palaa.

9.5 Toiminnon keskeyttäminen

Voit keskeyttää toiminnon milloin tahansa.

- ▶ Kierrä toimintovalitsin nolla-asentoon. Jäähdytyspuhallin voi käydä edelleen toiminnon pysäyttämisen tai keskeyttämisen jälkeen.
- ✓ Laite keskeyttää käynnissä olevat toiminnot.

10 Aikatoiminnot

Laitteessa on aikatoimintoja, joilla voit säätää toiminnon keston ja hälyttimen.

10.1 Aikatoimintojen haku näyttöön

Vaatus: Jos asetettuna on useampia aikatoimintoja, kyseiset symbolit palavat näytössä. Käytön aikana ovat käytettävissä vain hälytin ja toiminta-aika. Valmiustilassa käytettävissä on hälytin ja kellonaika.

- ▶ Paina **⏸**, kunnes **⏸**, **⏹** tai **⏸** on korostettuna.
- ✓ Näytössä näkyy kyseinen arvo.

10.2 Kellonajan muuttaminen

Vaatus: Jotta kellonaika voidaan muuttaa, laitteen pitää olla pois päältä.

1. Paina kaksi kertaa **⏸**.
- ✓ Näyttöön ilmestyy **⏸** ja kellonaika.
2. Aseta kellonaika kiertovalitsimella.
3. Paina **⏸**.
- ✓ Kellonaika on asetettu.
- ✓ Jos ei paineta **⏸**, asetettu arvo otetaan käyttöön muutaman sekunnin kuluttua.

Huomautus: Voit pienentää laitteesi valmiustilakulutusta kytkemällä kellonajan pois näytöstä.

10.3 Toiminta-aika

Voit määrittää aikavälin, jonka jälkeen toiminto päättyy automaattisesti. Toiminta-ajaksi voidaan asettaa enintään 23:59 tuntia.

Toiminta-ajan asettaminen

1. Aseta uunitoiminto ja lämpötila.
2. Paina **⏸**, kunnes **⏸** on korostettuna.
3. Aseta haluamasi toiminta-aika kiertovalitsimella.
4. Paina **start**▷**stop** .
 - ✓ Laite käynnistää toiminnon.
 - ✓ **start**▷**stop** palaa.
 - ✓ Toiminta-ajan kulumisen näkyy näytössä.

Toiminta-ajan päättäminen

Vaatus: Kuulet äänimerkin. Laite lakkaa kuumenemasta. Näytössä näkyy **00:00**.

1. Paina **⏸**.
- ✓ Äänimerkki on kytketty pois päältä.

2. Kierrä toimintovalitsin nolla-asentoon.
 - ✓ Laite on kytketty pois päältä.

Toiminta-ajan muuttaminen

- ▶ Muuta toiminta-aika kiertovalitsimella.
- ✓ Muutaman sekunnin kuluttua näyttöön ilmestyy muutettu toiminta-aika.
- ✓ Toiminta-ajan kulumisen näkyy näytössä.

Toiminta-ajan asetuksen poistaminen

1. Jos hälytintoiminto on asetettuna, paina **⏸**.
2. Aseta kiertovalitsimella toiminta-aika arvoon **00:00**.
- ✓ Toiminta-aika poistuu muutaman sekunnin kuluttua. Laitteen toiminto ei keskeydy.

10.4 Hälytin

Voit määrittää hälyttimen käyntiajan, jonka jälkeen kuuluu äänimerkki. Voit asettaa hälyttimen käyntiajaksi enintään 24 tuntia.

Hälytin käy laitteen käytöstä ja muista aikatoiminnoista riippumatta. Hälyttimen äänimerkki eroaa muista äänimerkeistä.

Hälyttimen asettaminen

1. Paina **⏸**, kunnes **⏸** on korostettuna.
2. Aseta hälyttimen haluamasi käyntiaika kiertovalitsimella.
 - ✓ Laitteessa näkyy muutaman sekunnin kuluttua hälyttimen asetettu käyntiaika.
 - ✓ Hälytin käynnistyy.
 - ✓ Näytössä palaa **⏸**.
 - ✓ Hälyttimen käyntiajan kulumisen näkyy näytössä.

Hälyttimen käyntiajan päätyminen

- Vaatus:** Kuulet äänimerkin. Näytössä näkyy **00:00**.
- ▶ Paina jotain symbolia.
 - ✓ Hälytin on kytketty pois päältä.

Hälyttimen käyntiajan muuttaminen

- ▶ Muuta hälyttimen käyntiaika kiertovalitsimella.
- ✓ Laitteessa näkyy muutaman sekunnin kuluttua hälyttimen asetettu käyntiaika.

Hälyttimen käyntiajan nollaaminen



- ▶ Aseta hälyttimen käyntiaika kiertovalitsimella arvoon **00:00**.
- ✓ Hälytin on kytketty pois päältä.

11 Lapsilukko

Lukitse laite, jotta lapset eivät voi kytkeä laitetta vahingossa päälle tai muuttaa asetuksia.

11.1 Lapsilukon aktivointi

Vaatus: Laite on kytketty pois päältä.

- ▶ Paina noin 4 sekunnin ajan .
- ✓ Ohjauspaneeli on lukittu.
- ✓ Näyttöön ilmestyy symboli .

- ✓ Jos hälyttimen käyntiaika on asetettu, se kuluu edelleen. Kun lapsilukko on aktiivinen, hälyttimen käyntiaikaa ei voi muuttaa. Merkkiäännet, esimerkiksi hälyttimen käyntiajan päättymisen jälkeen, voidaan sammuttaa painamalla jotain valitsinta

11.2 Lapsilukon deaktivointi



- ▶ Paina noin 4 sekunnin ajan .
- ✓ Ohjauspaneelin lukitus on vapautettu.

12 Perusasetukset

Voit säätää laitteen perusasetukset tarpeidesi mukaisiksi.

12.1 Yhteenveto perusasetuksista



Tästä löydät tietoja laitteen perusasetuksista ja tehdasasetuksista. Perusasetukset riippuvat laitteen varustuksesta.

Näyttö	Perusasetus	Valinta	Kuvaus
 1	Äänimerkin kesto	1 = lyhyt = 10 sekuntia 2 = keskipitkä = 30 sekuntia ¹ 3 = pitkä = 2 minuuttia	Äänimerkin kesto toiminta-ajan tai hälyttimen käyntiajan päättymisen jälkeen.
 2	Valitsinääni	0 = pois päältä 1 = päällä ¹	Valitsinäänien kytkeminen päälle tai pois päältä.
 3	Näytön kirkkaus	1 = pieni 2 = keskimääräinen ¹ 3 = suuri	Näytön kirkkauden säätäminen.
 4	Aikanäyttö	0 = pois päältä 1 = päällä ¹	Kellonajan näyttö näytössä.
 5	Uunivalo	0 = pois päältä 1 = päällä ¹	Uunivalon kytkeminen päälle tai pois päältä.
 6	Tehdasasetus	0 = pois päältä ¹ 1 = päällä	Muutettujen asetusten palautus tehdasasetuksiin.
 7	Esittelytila	0 = pois päältä ¹ 1 = päällä	Esittelytilan kytkeminen päälle tai pois päältä. Huomautus: Esittelytila näkyy näytössä vain ensimmäisten 5 minuutin ajan laitteen liittämisen jälkeen.
 8	Äänimerkin voimakkuus	1 = hiljainen 2 = keskimääräinen ¹ 3 = voimakas	Säädä äänimerkin voimakkuus.

¹ Tehdasasetus (voi poiketa laitteen tyypistä riippuen)

12.2 Perusasetusten muuttaminen

Vaatus: Laitteen pitää olla pois päältä.

1. Pidä  painettuna muutaman sekunnin ajan.
- ✓ Näytössä näkyy ensimmäinen perusasetus.
2. Muuta perusasetusta kiertovalitsimella.
3. Paina .
- ✓ Näytössä näkyy seuraava perusasetus.
4. Valitse valitsimella  kaikki haluamasi perusasetukset ja muuta arvoja.

5. Kun haluat tallentaa muutokset muistiin, pidä  painettuna muutaman sekunnin ajan.

Huomautus: Muutetut perusasetukset pysyvät voimassa sähkökatkon sattuessa.

12.3 Perusasetusten muuttamisen keskeyttäminen

- ▶ Kierrä toimintovalitsinta.
- ✓ Kaikki muutokset hylätään eivätkä ne tallennu muistiin.

13 Puhdistus ja hoito

Puhdista ja hoida laitetta huolellisesti, jotta se pysyy pitkään toimintakuntoisena.

13.1 Puhdistusaine

Käytä vain tarkoitukseen soveltuvia puhdistusaineita.

⚠ **VAROITUS – Sähköiskun vaara!**

Laitteeseen pääsevä kosteus voi aiheuttaa sähköiskun.

- ▶ Älä käytä laitteen puhdistukseen höyry- tai painepesuria.

HUOMIO!

Sopimattomat puhdistusaineet vaurioittavat laitteen pintoja.

- ▶ Älä käytä voimakkaita tai hankaavia puhdistusaineita.
- ▶ Älä käytä vahvasti alkoholipitoisia puhdistusaineita.
- ▶ Älä käytä kovia hankaustyynejä tai puhdistussieniä.
- ▶ Älä käytä lämpöpuhdistukseen tarkoitettuja erikoispuhdistusaineita.
- ▶ Käytä lasinpuhdistusainetta, lasinpuhdistuslastaa tai teräksen puhdistusainetta vain, kun niitä suositellaan kyseisen osan puhdistusohjeessa.

Uusiin sieniliinoiniin jää valmistuksessa jäämiä.

- ▶ Huuhtelee uudet sieniliinat huolellisesti ennen käyttöä.

Yksittäisistä puhdistusohjeista löydät tiedot siitä, mikä puhdistusaine soveltuu kullekin pinnalle ja osalle.

13.2 Laitteen puhdistaminen

Puhdista laite ohjeiden mukaan, jotta virheellinen puhdistus tai epäsopivat puhdistusaineet eivät vaurioita eri osia ja pintoja.

⚠ **VAROITUS – Palovammavaara!**

Laite ja laitteen osat, joita pääsee koskettamaan, kuumenevat käytön aikana.

- ▶ Varo koskettamasta lämmityselementtejä.
- ▶ Pidä alle 8-vuotiaat lapset poissa laitteen lähetyviltä.

⚠ **VAROITUS – Tulipalovaara!**

Irralliset ruoantähteet, rasva ja paistoliemi voivat syttyä palamaan.

- ▶ Poista ennen käyttöä karkea lika uunitilasta, lämmityselementeistä ja varusteista.

⚠ **VAROITUS – Loukkaantumisvaara!**

Laitteen luukun naarmuuntunut lasi voi särkyä.

- ▶ Älä käytä laitteen luukun lasin puhdistukseen voimakkaita, hankaavia puhdistusaineita tai terävää metallikaavinta, koska ne voivat naarmuttaa pintaa.

1. Noutata puhdistusaineita ja -välineitä koskevia ohjeita. → *Sivu 53*
2. Noudata laitteen komponenttien tai pintojen puhdistusta koskevia ohjeita.
3. Jos muuta ohjetta ei ole annettu:

- Puhdista laitteen komponentit kuumalla astianpesuaineliuoksella ja talousliinalla.
- Kuivaa pehmeällä liinalla.

13.3 Uunitilan puhdistaminen

1. Noudata aiheeseen → *"Puhdistusaine", Sivut 53* liittyviä ohjeita.
2. Käytä puhdistukseen kuumaa astianpesuaineliuosta tai etikkavettä.
3. Käytä pinttyneeseen likaan uuninpuhdistusainetta. Käytä uuninpuhdistusainetta vain kylmään uuniin. Älä käytä uunin puhdistussuihketta, muita voimakkaita uuninpuhdistusaineita tai hankausaineita. Älä käytä hankaustyynejä, karkeita sieniä tai teräsvillaa, jotta vältät pinnan naarmuuntumisen. **Ohje:** Epämiellyttävät hajut voit poistaa kuumentamalla kupilisessä vettä muutaman pisaran sitruunanmehua 1 - 2 minuutin ajan suurimmalla mikroaaltoteholla. Laita astiaan aina lusikka, jotta vältät viivästyneen kiehumisen.
4. Kuivaa pehmeällä liinalla.

Lasialustan puhdistaminen

1. Noudata aiheeseen → *"Puhdistusaine", Sivut 53* liittyviä ohjeita.
2. Puhdista lasialusta kuumalla astianpesuaineliuoksella ja pehmeällä talousliinalla. Älä käytä puhdistukseen puhdistuslastaa. Älä hankaa.
3. Kuivaa pehmeällä liinalla.

13.4 Laitteen etusivun puhdistaminen

HUOMIO!

Epäasianmukainen puhdistus voi vaurioittaa laitteen etusivua.

- ▶ Älä käytä puhdistukseen lasinpesuainetta, metallikaavinta tai lasinpuhdistuslastaa.
- ▶ Poista kalkki-, rasva-, tärkkelys- ja valkuaistahrat välittömästi, jotta vältät korroosion muodostumisen teräspinoille.
- ▶ Käytä teräspinoille erityistä lämpimille pinoille tarkoitettua teräksen hoitoainetta.

1. Noutata puhdistusaineita ja -välineitä koskevia ohjeita. → *Sivu 53*
2. Puhdista laitteen etusivu kuumalla astianpesuaineliuoksella ja talousliinalla. **Huomautus:** Eri materiaalit kuten lasi, muovi tai metalli saavat aikaan laitteen etusivulle pieniä värjeroja.
3. Sivele laitteen terästä olevalle etusivulle pehmeällä liinalla hyvin ohut kerros teräksen hoitoainetta. Teräksen hoitoainetta on saatavana huoltopalvelusta tai alan liikkeistä.
4. Kuivaa pehmeällä liinalla.

13.5 Ohjauspaneelin puhdistus

HUOMIO!

Epäasianmukainen puhdistus voi vaurioittaa ohjauspaneelia.

- ▶ Älä pyyhi ohjauspaneelia märällä.

1. Noutata puhdistusaineita ja -välineitä koskevia ohjeita. → *Sivu 53*
2. Puhdista ohjauspaneeli mikrokuituliinalla tai pehmeällä, kostealla liinalla.
3. Kuivaa pehmeällä liinalla.

13.6 Varusteiden puhdistaminen

1. Noutata puhdistusaineita ja -välineitä koskevia ohjeita. → *Sivu 53*
2. Liota kiinni palaneet ruoantähteet kostealla talousliinalla ja kuumalla astianpesuaineliuoksella.
3. Puhdista varusteet kuumalla astianpesuaineliuoksella ja talousliinalla tai astianpesuharjalla.
4. Puhdista ritilä teräksen puhdistusaineella tai astianpesukoneessa. Käytä pinttyneeseen likaan teräslankapesintä tai uuninpuhdistusainetta.
5. Kuivaa pehmeällä liinalla.

13.7 Laitteen huoltoon liittyviä vinkkejä

Noudata laitteen hoitoa koskevia vinkkejä, jotta laitteesi pysyy pitkään toimintakuntoisena.

Toimenpide	Hyöty
Pidä laite aina puhtaana ja poista lika heti. Puhdista uunitila jokaisen käytön jälkeen.	Lika ei pääse pinttymään eikä palamaan kiinni.
Poista kalkki-, rasva-, tärkkelys- ja valkuaistahrat heti.	Vältä korroosiota.
Käytä hyvin kosteiden kakkujen leipomiseen pizzapeltiä.	Uunitila ei likaantuu niin runsaasti.
Käytä paistamiseen sopivaa astiaa, esim. paistovuokaa.	Uunitila ei likaantuu niin runsaasti.
Tarkoitukseen hyvin sopivia puhdistus- ja hoitoaineita voit hankkia huoltopalvelusta. Noudata kunkin valmistajan ohjeita.	

13.8 Luukun lasien puhdistaminen

HUOMIO!

Epäasianmukainen puhdistus voi vaurioittaa luukun laseja.

- ▶ Älä käytä puhdistuslastaa.

1. Noutata puhdistusaineita ja -välineitä koskevia ohjeita. → *Sivu 53*
2. Puhdista luukun lasit kostealla talousliinalla ja lasinpesuaineella.
Huomautus: Luukun lasin varjot, jotka näyttävät raidoilta, ovat uunivalon heijastumia.
3. Kuivaa pehmeällä liinalla.

13.9 Luukun tiivisteiden puhdistaminen

HUOMIO!

Epäasianmukainen puhdistus voi vaurioittaa luukun tiivistettä.

- ▶ Älä käytä puhdistukseen metallikaavinta tai lasinpuhdistuslastaa.
 - ▶ Älä käytä hankaavia puhdistusaineita.
1. Noutata puhdistusaineita ja -välineitä koskevia ohjeita. → *Sivu 53*
 2. Puhdista luukun tiiviste kuumalla astianpesuaineliuoksella ja pehmeällä talousliinalla.
 3. Kuivaa pehmeällä liinalla.

13.10 Uunitilan kuivaaminen käsin

⚠ VAROITUS – Palovammavaara!

Laite kuumenee käytön aikana.

- ▶ Anna laitteen jäähtyä ennen puhdistamista.

1. Poista lika uunitilasta.
2. Kuivaa uunitila pehmeällä liinalla.
3. Jätä laitteen luukku auki siihen asti, kunnes uunitila on kuivunut kokonaan.

13.11 Puhdistusavustin

Puhdistusavustin on nopea vaihtoehto uunitilan puhdistukseen silloin tällöin. Puhdistusavustin liottaa lian höyrystämällä astianpesuaineliuosta. Lika on sen jälkeen helpompi poistaa.

Puhdistusavustimen asettaminen

1. Sekoita pari pisaraa astianpesuainetta kupilliseen vettä.
2. Laita kuppiin lusikka, jotta vältät viivästyneen kiehumisen.
3. Aseta kuppi uunitilan keskelle.
4. Aseta mikroaaltoteho 600 W.
5. Aseta toiminta-aika 5 minuuttia.
6. Käynnistä mikro.
7. Pidä laitteen luukku suljettuna vielä 3 minuuttia toiminnan päätyttyä.
8. Pyyhi uunitila pehmeällä liinalla.
9. Anna uunitilan kuivua luukku avoimena.

14 Toimintahäiriöiden korjaaminen

Voit poistaa itse laitteen pienet toimintahäiriöt. Tutustu häiriöiden korjaamisesta annettuihin ohjeisiin ennen kuin otat yhteyden huoltopalveluun. Näin vältät turhia kustannuksia.

VAROITUS – Loukkaantumisvaara!

Epäasianmukaiset korjaukset ovat vaarallisia.





- ▶ Varsinaisia korjaustöitä saa suorittaa vain alan ammattihenkilöstö.
- ▶ Jos laite on rikki, ota yhteys huoltopalveluun.

VAROITUS – Sähköiskun vaara!



Epäasianmukaiset korjaukset ovat vaarallisia.

- ▶ Laitteen korjaustöitä saavat tehdä vain alan ammattilaiset.
- ▶ Laitteen korjaukseen saa käyttää vain alkuperäisiä varaosia.
- ▶ Jos laitteen verkkojohto vaurioituu, sen saa turvallisuusyöstä vaihtaa vain valmistaja, sen huoltopalvelu tai vastaavan pätevyyden omaava henkilö.

14.1 Toimintahäiriöt

Vika	Syy ja vianhaku
Laite ei toimi.	<p>Verkkojohdon pistoke ei ole liitetty.</p> <ul style="list-style-type: none"> ▶ Liitä laite sähköverkkoon. <p>Sulake on palanut.</p> <ul style="list-style-type: none"> ▶ Tarkasta sulakerasiassa oleva sulake. <p>Virransaanti on katkennut.</p> <ul style="list-style-type: none"> ▶ Tarkista, toimivatko huoneen valot tai muut huoneessa olevat laitteet. <p>Toimintahäiriö</p> <ol style="list-style-type: none"> 1. Kytke sulake sulakerasiassa pois päältä. 2. Kytke sulake noin 10 sekunnin kuluttua taas päälle. <ul style="list-style-type: none"> ✓ Jos häiriö oli kertaluonteinen, viesti katoaa. 3. Jos viesti tulee uudestaan näyttöön, soita huoltopalveluun. Ilmoita puhelussa tarkka virheilmoitus. → "Huoltopalvelu", Sivu 68
Laite ei kuumene, näytössä vilkkuu kaksoispiste.	<p>Esittelytila on aktivoitu perusasetuksissa.</p> <ol style="list-style-type: none"> 1. Irrota laite sähköverkosta kytkemällä laitteen sulake sulakerasiassa hetkeksi pois päältä. 2. Deaktivoi esittelytila 3 minuutin kuluessa perusasetuksissa.
Mikroaaltokäyttö keskeytyy.	<p>Toimintahäiriö</p> <ol style="list-style-type: none"> 1. Kytke sulake sulakerasiassa pois päältä. 2. Kytke sulake noin 10 sekunnin kuluttua taas päälle. <ul style="list-style-type: none"> ✓ Jos häiriö oli kertaluonteinen, viesti katoaa. 3. Jos viesti tulee uudestaan näyttöön, soita huoltopalveluun. Ilmoita puhelussa tarkka virheilmoitus. → "Huoltopalvelu", Sivu 68
Ruoka lämpenee hitaammin kuin aikaisemmin.	<p>Olet asettanut liian pienen mikroaaltotehon.</p> <ul style="list-style-type: none"> ▶ Valitse suurempi mikroaaltoteho. <p>Laitteeseen laitettiin tavallista suurempi määrä tuotteita.</p> <ul style="list-style-type: none"> ▶ Aseta pidempi toiminta-aika. Kaksinkertainen määrä tarvitsee kaksinkertaisen ajan. <p>Ruoat olivat tavallista kylmempiä.</p> <ul style="list-style-type: none"> ▶ Sekoita tai käännä ruokia silloin tällöin.
Mikroaaltouuni ei toimi.	<p>Luukku ei suljettu kunnolla.</p> <ul style="list-style-type: none"> ▶ Tarkasta, onko luukun väliin jäänyt ruoantähteitä tai joku esine. <p>Valitsinta start  ei ole painettu.</p> <ul style="list-style-type: none"> ▶ Paina start  .
Näytössä vilkkuu 12:00 ja symboli  palaa.	<p>Virransaanti on katkennut.</p> <ul style="list-style-type: none"> ▶ Aseta kellonaika uudelleen. → "Kellonajan asettaminen", Sivu 45
Laite ei ole käynnissä. Näytössä näkyvä toiminta-aika.	<p>Valitsinta start  ei ole painettu.</p> <ul style="list-style-type: none"> ▶ Paina start  .

14.2 Ilmoitukset näyttöruudussa

Vika	Syy ja vianhaku
Näyttöön ilmestyy viesti, jossa on tunnus "D" tai "E", esim. D0111 tai E0111.	Toimintahäiriö <ol style="list-style-type: none"> 1. Kytke sulake sulakerasiassa pois päältä. 2. Kytke sulake noin 10 sekunnin kuluttua taas päälle. <ul style="list-style-type: none"> ✓ Jos häiriö oli kertaluonteinen, viesti katoaa. <ol style="list-style-type: none"> 3. Jos viesti tulee uudestaan näyttöön, soita huoltopalveluun. Ilmoita puhelussa tarkka virheilmoitus. → "Huoltopalvelu", Sivu 68
Viesti  ilmestyy näyttöön.	Automaattinen turvakatkaisu on aktivoitunut. <ul style="list-style-type: none"> ▶ Paina jotain valitsinta.
Viesti  ilmestyy näyttöön.	Ohjauspaneeli on kostea. <ul style="list-style-type: none"> ▶ Anna ohjauspaneelin kuivua.

15 Hävittäminen

15.1 Käytöstä poistetun laitteen hävittäminen

Ympäristön huomioivan hävittämisen avulla arvokkaita raaka-aineita voidaan käyttää uudelleen.

1. Irrota verkkojohdon pistoke pistorasiasta.
2. Katkaise verkkojohto.
3. Hävitä laite ympäristöystävällisesti.
Tarkempia tietoja kierrätysmahdollisuuksista saat kodinkoneliikkeistä sekä paikkakuntasi jätehuollosta vastaavilta viranomaisilta.



Tämän laitteen merkintä perustuu käytettyjä sähkö- ja elektroniikkalaitteita (waste electrical and electronic equipment - WEEE) koskevaan direktiiviin 2012/19/EU. Tämä direktiivi määrittää käytettyjen laitteiden palautus- ja kierrätys-säännökset koko EU:n alueella.

16 Näin onnistut

Tästä löydät ohjeet sopivista asetuksista ja parhaista varusteista ja astioista eri ruokia varten. Suositukset on sovitettu optimaalisesti laitettasi varten.

16.1 Toimi näin

Tästä löydät ohjeet toiminnoista vaihe vaiheelta, jotta voit hyödyntää suositukset parhaalla mahdollisella tavalla. Löydät tiedot monia ruokia varten, ja kuin "kädestä pitäen" vinkit laitteen ihanteellisesta käytöstä ja asetuksista.

Ohje: Laitteessa on ohjelmoidut asetukset lukuisille ruoille. Jos haluat antaa laitteen ohjata toimintaa, valitse ohjelma-automaatiikka.

1. Valitse yhteenvedosta sopiva ruokalaji.

Ohjeet

- Kun käytät laitetta ensimmäisen kerran, ota huomioon nämä perustiedot:
 - → "Turvallisuus", Side 37
 - → "Energiansäästö", Side 41
 - → "Kondenssivesi", Side 44
 - Jos et löydä juuri tiettyä ruokaa tai käyttötapaa, jonka haluat valmistaa tai jota haluat käyttää, käytä ohjeena samantapaista ruokaa.
2. Poista varusteet uunitilasta.
 3. Valitse tarkoitukseen sopiva astia ja varuste.
Käytä astiaa ja varustetta, joka on annettu suositusasetuksissa.

4. Esilämmitä laitetta vain, kun reseptissä tai suositusasetuksissa kehoitetaan niin tekemään.
5. Säädä laite suositusasetusten mukaan.

6. **VAROITUS – Palamisvaara!**

Laitteesta voi tulla kuumaa höyryä, kun avaat laitteen luukun. Höyry ei ole lämpötilasta riippuen näkyvää.

- ▶ Avaa laitteen luukku varovasti.
- ▶ Pidä lapset poissa laitteen läheltä.

Kun ruoka on valmista, kytke laite pois päältä.

16.2 Vinkkejä akryyliamidin vähentämiseen valmistuksessa

Akryyliamidi on terveydelle haitallista ja sitä muodostuu, kun vilja- ja perunatuotteita valmistetaan hyvin korkeassa lämpötilassa.

Ruokalaji	Vinkki
Yleistä	<ul style="list-style-type: none"> Pidä kypsennysajat mahdollisimman lyhyinä Ruskista ruoka kullankeltaiseksi, ei liian tummaksi. Käytä suurikokoisia, paksuja kypsennettäviä tuotteita. Niissä on vähemmän akryyliamidia.
Leivonnaiset ja pikkuleivät	<ul style="list-style-type: none"> Aseta lämpötila kuumailmalla korkeintaan arvoon 180 °C. Sivele leivonnaiset ja pikkuleivät munalla tai munankeltuaisella. Tämä vähentää akryyliamidin muodostumista.
Ranskalaiset perunat uunissa	<ul style="list-style-type: none"> Levitä ranskalaiset perunat pellille tasaisesti ilman, että ne menevät päällekkäin. Paista vähintään 400 g peltiä kohden, jotta ranskalaiset perunat eivät kuivu.

Sulattaminen mikroaaltouunissa

Huomautus:

Ohjeita valmistukseen

- Käytä avointa, mikrokäyttöön soveltuvaa astiaa.
- Sekoita tai käännä ruokaa välillä 2 - 3 kertaa. Poista sulamisneste kääntämisen yhteydessä.
- Jätä sulatetut elintarvikkeet pois päältä kytkettyyn uuniin vielä 10 - 30 minuutiksi, jotta niiden lämpötila tasaantuu.
- Herkät osat kuten broilerin luut ja siivet tai paistin rasvaiset reunat voit peittää pienellä palalla alumiinifoliota. Alumiinifolio ei saa koskettaa uunitilan seiniä. Voit poistaa alumiinifolion, kun puolet sulatusajasta on kulunut.

Ruokalaji	Varusteet / astiat	Kannatinkorkeus	Mikroaaltoteho watteina	Kesto minutteina
Naudan-, vasikan- tai porsaanliha kokonaisena (luulla ja luuttomana), 800 g	Avoin astia	—	1. 180 2. 90	1. 15 2. 10-20
Naudan-, vasikan- tai porsaanliha kokonaisena (luulla ja luuttomana), 1,0 kg	Avoin astia	—	1. 180 2. 90	1. 20 2. 15-25
Naudan-, vasikan- tai porsaanliha kokonaisena (luulla ja luuttomana), 1,5 kg	Avoin astia	—	1. 180 2. 90	1. 30 2. 20-30
Naudan-, vasikan tai porsaanliha paloina tai siivuina, 200 g ¹	Avoin astia	—	1. 180 2. 90	1. 3 2. 10-15

¹ Irrota sulaneet palat toisistaan.

² Ota jo sulanut liha pois.

³ Sulata vain kakkuja, joissa ei ole kuorrutetta, kermaa, liivatetta tai kreemiä.

16.3 Sulatus, kuumennus ja kypsennys mikrossa

Suositusasetukset sulatukseen, kuumennukseen ja kypsennykseen mikrossa.

Toiminta-aika riippuu astiasta ja lämpötilasta, elintarvikkeen koostumuksesta ja määrästä. Sen tähden taulukoissa on annettu vaihteluvälit eri säätöarvoille. Aloita matalalla arvolla ja säädä tarvittaessa seuraavalla kerralla korkeampi arvo. Sinulla voi olla elintarviketta eri määrä kuin taulukoissa on mainittu. Sitä varten on olemassa nyrkkisääntö: kaksinkertainen määrä - lähes kaksinkertainen aika, puolet määrästä - puolet ajasta.

Vinkkejä sulatukseen, kuumennukseen ja kypsennykseen mikrossa

Ota nämä vinkit huomioon, jotta saavutat hyvät tulokset mikrossa sulatuksessa, lämmityksessä ja kypsennyksessä.

Aihe	Vinkki
Haluat valmistaa eri määrän kuin taulukossa on mainittu.	Pidennä tai lyhennä kypsennysaikaa seuraavan nyrkkisäännön mukaan: <ul style="list-style-type: none"> Kaksinkertainen määrä = lähes kaksinkertainen aika Puolet määrästä = puolet ajasta

Ruokalaji	Varusteet / astiat	Kannatinkorkeus	Mikroaaltoteh o watteina	Kesto minuutteina
Naudan-, vasikan tai porsaanliha paloina tai siivuina, 500 g ¹	Avoin astia	—	1. 180 2. 90	1. 5 2. 15-20
Naudan-, vasikan tai porsaanliha paloina tai siivuina, 800 g ¹	Avoin astia	—	1. 180 2. 90	1. 8 2. 15-20
Jauheliha, sika-nauta, 200 g ²	Avoin astia	—	90	10-15
Jauheliha, sika-nauta, 500 g ²	Avoin astia	—	1. 180 2. 90	1. 5 2. 10-15
Jauheliha, sika-nauta, 800 g	Avoin astia	—	1. 180 2. 90	1. 10 2. 5-10
Lintu tai linnunpalat, 600 g	Avoin astia	—	1. 180 2. 90	1. 8 2. 10-15
Lintu tai linnunpalat, 1,2 kg	Avoin astia	—	1. 180 2. 90	1. 15 2. 25-35
Ankka, 2,0 kg	Avoin astia	—	1. 180 2. 90	1. 20 2. 30-40
Kalafilee, kalapihvi tai viipaleet, 400 g ¹	Avoin astia	—	1. 180 2. 90	1. 5 2. 10-15
Kala kokonaisena, 300 g	Avoin astia	—	1. 180 2. 90	1. 3 2. 10-15
Kala kokonaisena, 600 g	Avoin astia	—	1. 180 2. 90	1. 8 2. 10-15
Vihannekset, esim. herneet, 300 g	Avoin astia	—	180	10-15
Vihannekset, esim. herneet, 600 g	Avoin astia	—	1. 180 2. 90	1. 8 2. 5-10
Hedelmät, esim. vadelmat, 300 g ¹	Avoin astia	—	180	7-10
Hedelmät, esim. vadelmat, 500 g ¹	Avoin astia	—	1. 180 2. 90	1. 8 2. 5-10
Voi, sulattaminen, 125 g	Avoin astia	—	1. 180 2. 90	1. 1 2. 2-4
Voi, sulattaminen, 250 g	Avoin astia	—	1. 360 2. 90	1. 1 2. 2-4
Leipä kokonaisena, 500 g	Avoin astia	—	1. 180 2. 90	1. 6 2. 5-10
Leipä kokonaisena, 1,0 kg	Avoin astia	—	1. 180 2. 90	1. 12 2. 15-25
Kakku, kuiva, esim. sokerikakku, 500 g ³	Avoin astia	—	90	15-25
Kakku, kuiva, esim. sokerikakku, 750 g ³	Avoin astia	—	1. 180 2. 90	1. 5 2. 10-15
Kakku, mehukas, esim. hedelmäkakku, rahkakakku, 500 g ³	Avoin astia	—	1. 180 2. 90	1. 5 2. 10-15
Kakku, mehukas, esim. hedelmäkakku, rahkakakku, 750 g ³	Avoin astia	—	1. 180 2. 90	1. 7 2. 10-15

¹ Irrota sulaneet palat toisistaan.

² Ota jo sulanut liha pois.

³ Sulata vain kakkuja, joissa ei ole kuorrutetta, kermaa, liivatetta tai kreemiä.

Pakastettujen ruokien sulatus ja lämmittäminen

Huomautus:

Ohjeita valmistukseen

- Käytä kannellista, mikrokäyttöön soveltuvaa astiaa. Voit käyttää kantena myös lautasta tai mikrokäyttöön tarkoitettua erikoisfoliota. Ota valmisruoka pakkauksestaan.
- Levitä ruoka astiaan mahdollisimman litteäksi. Matala ruoka kypsyy nopeammin kuin korkea.
- Sekoita tai käännä ruokaa välillä 2 - 3^okertaa.
- Anna ruokien levätä lämmittämisen jälkeen 1 - 2 minuuttia.

- Ruoista siirtyy lämpöä astiaan. Astia voi kuumentua erittäin kuumaksi. Käytä patalappuja.

Ruokalaji	Varusteet / astiat	Kannatinkorkeus	Mikroaaltoteho watteina	Kesto minuutteina
Ateria, annosruoka, valmisruoka, 300 - 400 g	Kannellinen astia	—	600	10-15
Keitto, 400 g	Kannellinen astia	—	600	8-15
Pataruoka, 500 g	Kannellinen astia	—	600	10-15
Pataruoka, 1 kg	Kannellinen astia	—	600	20-25
Lihaviipaleet tai -palat kastikkeessa, esim. gulassi, 500 g	Kannellinen astia	—	600	25-30
Lihaviipaleet tai -palat kastikkeessa, esim. gulassi, 1 kg	Kannellinen astia	—	600	25-30
Kala, esim. fileepalat, 400 g	Kannellinen astia	—	600	10-15
Kala, esim. fileepalat, 800 g	Kannellinen astia	—	600	18-20
Lisukkeet, esim. riisi, nuudelit, kypsät, 250 g	Kannellinen astia	—	600	2-5
Lisukkeet, esim. riisi, nuudelit, kypsät, 500 g	Kannellinen astia	—	600	8-10
Vihannekset, esim. herneet, parsakaali, porkkanat, esikypsennetyt, 300 g	Kannellinen astia	—	600	5-8
Vihannekset, esim. herneet, parsakaali, porkkanat, esikypsennetyt, 600 g	Kannellinen astia	—	600	14-17
Pinaatti, 500 g	Kannellinen astia	—	600	11-16

Lämmittäminen mikroaaltouunilla

⚠ VAROITUS – Palamisvaara!

Nesteitä kuumennettaessa voi esiintyä viivästynyttä kiehumista. Se tarkoittaa, että kiehumislämpötila saavutetaan ilman, että nesteessä näkyy tyypillisiä höyrykuplia. Varo astian vähäistäkin tärähdystä. Kuuma neste saattaa kiehua yhtäkkiä voimakkaasti yli ja roiskua.

- ▶ Laita kuumentaessasi aina lusikka astiaan. Näin vältetään viivästynyt kiehuminen.

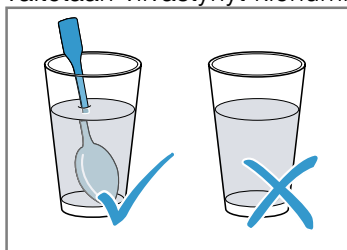

HUOMIO!

Jos metalli pääsee kosketuksiin uunitilan seinän kanssa, muodostuu kipinöitä, jotka vaurioittavat laitetta ja voivat rikkoa luukun sisälasiin.

- ▶ Metallin, esim. lusikka lasissa, pitää olla vähintään 2 cm:n päässä uunitilan seinistä ja luukun sisäpinnasta.

Huomautus:

Ohjeita valmistukseen

- Käytä kannellista, mikrokäyttöön soveltuvaa astiaa. Voit käyttää kantena myös lautasta tai mikrokäyttöön tarkoitettua erikoisfoliota. Ota valmisruoka pakkauksesta.
- Levitä ruoka astiaan mahdollisimman litteäksi. Matala ruoka kypsyy nopeammin kuin korkea.
- Sekoita tai käännä ruokaa välillä 2 - 3^okertaa.
- Anna ruokien levätä lämmittämisen jälkeen 1 - 2 minuuttia.
- Ruoista siirtyy lämpöä astiaan. Astia voi kuumentua erittäin kuumaksi. Käytä patalappuja.
- Vauvanruoka:
 - Aseta pullot ilman tuttia tai kantta ritilälle.
 - Ravista tai sekoita kunnolla kuumentamisen jälkeen.
 - Tarkista ehdottomasti vauvanruoan lämpötila.

Ruokalaji	Varusteet / astiat	Kannatinkorkeus	Mikroaaltoteho watteina	Kesto minuutteina
Ateria, annosruoka, valmisruoka, n. 400 g	Avoin astia	—	600	5-10

¹ Tavista tai sekoita kunnolla lämmittämisen jälkeen. Tarkasta lämpötila.

Ruokalaji	Varusteet / astiat	Kannatinkorkeus	Mikroaaltoteh o watteina	Kesto minuutteina
Juomat, 200 ml	Lasi Laita lusikka lasiin	☞	900	1-2
Juomat, 500 ml	Lasi Laita lusikka lasiin	☞	900	2-4
Vauvanruoka, esim. maitopullot, 150 ml ¹	Aseta pullot ilman tuttia tai kantta uunitilan pohjalle	☞	360	1-2
Keitto, 2 kuppia à 175 g	Avoim astia	☞	900	4-5
Keitto, 4 kuppia à 175 g	Avoim astia	☞	900	5-6
Lihaviipaleet tai -palat kastikkeessa, esim. gulassi, 500 g	Kannellinen astia	☞	600	10-15
Pataruoka, 400 g	Kannellinen astia	☞	600	5-10
Pataruoka, 800 g	Kannellinen astia	☞	600	10-15
Vihannekset, 150 g	Avoim astia	☞	600	2-3
Vihannekset, 300 g	Avoim astia	☞	600	3-5

¹ Tavista tai sekoita kunnolla lämmittämisen jälkeen. Tarkasta lämpötila.

Kypsennys mikroaaltouunissa

Huomautus:

Ohjeita valmistukseen

- Käytä kannellista, mikrokäyttöön soveltuvaa astiaa. Voit käyttää kantana myös lautasta tai mikrokäyttöön tarkoitettua erikoisfoliota. Ota valmisruoka pakkauksestaan.
- Levitä ruoka astiaan mahdollisimman litteäksi. Matala ruoka kypsyy nopeammin kuin korkea.
- Anna ruokien levätä lämmittämisen jälkeen 1 - 2 minuuttia.
- Ruoista siirtyä lämpöä astiaan. Astia voi kuumentua erittäin kuumaksi. Käytä patalappuja.
- Ruokien ominaismaut säilyvät hyvin. Käytä suolaa ja mausteita säästeliäästi.
- Leikkaa vihannekset ja perunat samankokoisiksi paloiksi. Lisää 100 g:aa kohden 1 - 2 rkl vettä. Sekoita välillä.
- Lisää riisiin kaksinkertainen määrä nestettä.

Ruokalaji	Varusteet / astiat	Kannatinkorkeus	Mikroaaltoteh o watteina	Kesto minuutteina
Kokonainen broileri, tuore, ilman sisäelimiä, 1,3 kg	Kannellinen astia	☞	600	30-35
Kalafilee, tuore 400 g	Kannellinen astia	☞	600	10-15
Vihannekset, tuoreet, 250 g	Kannellinen astia	☞	600	5-10
Vihannekset, tuoreet, 500 g	Kannellinen astia	☞	600	10-15
Perunat, 250 g	Kannellinen astia	☞	600	8-10
Perunat, 500 g	Kannellinen astia	☞	600	10-15
Riisi, 125 g + 250 ml vettä	Kannellinen astia	☞	1. 600 2. 180	1. 7-9 2. 15-20
Riisi, 250 g + 500 ml vettä	Kannellinen astia	☞	1. 600 2. 180	1. 8-10 2. 20-25
Jälkiruoat, esim. vanukas (jauheesta) 500 ml ¹	Kannellinen astia	☞	600	6-8

¹ Sekoita välillä vispilällä 2-3 kertaa.

Popcorn mikroaaltouunissa

Huomautus:

Ohjeita valmistukseen

- Käytä matalaa, kuumuutta kestävästä lasiastiaa. Älä käytä posliiniasiaa tai hyvin kuperaa lautasta.
- Aseta lasiastia aina ritilälle.
- Sovita toiminta-aika määrään.

- Jotta popcornit eivät pala, ota popcorn-pussi 1 minuutin ja 30 sekunnin kuluttua hetkeksi pois uunista ja ravistele sitä. Varo, kuumaa!

Ruokalaji	Varusteet / astiat	Kannatinkorkeus	Mikroaaltoteho watteina	Kesto minuutteina
Popcorn mikroaaltouunissa, 100 g	Ritilä Lasikulho	—	600	3-5

Vinkkejä seuraavaan sulatukseen, kuumennukseen ja kypsennykseen mikrossa

Ota nämä vinkit huomioon, jotta saavutat hyvät tulokset mikrossa sulatuksessa, lämmityksessä ja kypsennyksessä.

Aihe	Vinkki
Ruoka on liian kuivaa.	<ul style="list-style-type: none"> ▪ Lyhennä toiminta-aikaa tai valitse matalampi mikroaaltoteho. ▪ Peitä ruoka ja lisää enemmän nestettä.
Ruoka ei ole toiminta-ajan päätyttyä vielä sulanut, lämmennyt tai kypsää.	Pidennä toiminta-aikaa. Suurempiin määriin tai korkeisiin ruokiin tarvitaan enemmän aikaa.
Ruoka ei ole toiminta-ajan päätyttyä sisältä vielä valmista, mutta pinnasta jo ylikuumentunut.	<ul style="list-style-type: none"> ▪ Sekoita välillä. ▪ Laske mikroaaltotehoa ja pidennä toiminta-aikaa.
Liha tai lintu ei ole sulatuksen jälkeen sisältä vielä sulanut, mutta on pinnalta jo kypsynyt.	<ul style="list-style-type: none"> ▪ Laske mikroaaltotehoa. ▪ Käännä suurikokousta sulatettavaa tuotetta useita kertoja.

16.4 Kakut ja leivonnaiset

Suoritusasetukset kakuille ja leivonnaisille. Lämpötila ja paistoaika riippuvat taikinan ominaisuuksista ja määrästä. Sen tähden taulukoissa on annettu vaihteluvälit eri säätöarvoille. Aloita matalalla arvolla ja säädä tarvittaessa seuraavalla kerralla korkeampi arvo. Matala lämpötila ruskistaa tasaisemmin.

Vuokakakut

Huomautus:

Ohjeita valmistukseen

- Säätösuositukset koskevat ruokien laittamista uuniin, jota ei ole esilämmitetty.
- Laita kakkuvuoka aina ritilän keskelle.
- Käytä kuumuutta kestäviä, mikrokäyttöön soveltuvia astioita.
- Metallisia leivontavuokia voidaan käyttää ainoastaan leivontaan ilman mikroaaltoja.
- Tummat metallivuokat ovat parhaita.

Ruokalaji	Varusteet / astiat	Kannatinkorkeus	Uunitoiminto	Lämpötila °C	Mikroaaltoteho watteina	Kesto minuutteina
Sokerikakku, yksinkertainen ¹	Rengas- tai pitkänmallinen vuoka	—	☼	170-180	90	40-50
Sokerikakku, hieno, esim. hiekkakakku ¹	Rengas- tai pitkänmallinen vuoka	—	☼	150-170	-	70-90

¹ Anna kakun jäähtyä uunissa n. 20 minuuttia.

Leivontavinkkejä

Tähän olemme koonneet vinkkejä hyvän leivontatuloksen saavuttamiseksi.

Aihe	Vinkki
Kakun pitää kohota tasaisesti.	<ul style="list-style-type: none"> ▪ Voitele vain irtopohjavuon pohja. ▪ Irrota kakku paistamisen jälkeen kakkuvuosta varovasti veitsellä.
Pienten leivonnaisten ei pidä tarttua kypsennettäessä toisiinsa.	Jätä kunkin leivonnaisen väliin tilaa vähintään 2 cm. Siten leivonnaisilla on riittävästi tilaa kohota kauniisti ja ruskistua joka puolelta.
Tarkasta, onko kakku kypsynyt valmiiksi.	Työnnä puutikki kakun korkeimpaan kohtaan. Jos tikkuun ei enää tartu taikinaa, kakku on valmis.
Haluat leipoa oman reseptisi mukaan.	Ota ohjeeksi leivontataulukossa oleva samantapainen leivonnainen.
Silikonista, lasista, muovista tai keramiikasta valmistettujen paistovuokien käyttö.	<ul style="list-style-type: none"> ▪ Vuon pitää kestää kuumuutta 250 °C. ▪ Kakut ruskistuvat näissä vuossa vähemmän. ▪ Mikroaaltouunissa saattaa toiminta-aika lyhentyä taulukossa mainittuun aikaan verrattuna.

Ruokalaji	Varusteet / astiat	Kannatinkorkeus	Uunitoiminto	Lämpötila °C	Mikroaaltoteho watteina	Kesto minutteina
Kakkupohja sokerikakkutaikinasta	Torttuvuoka	—	☞	160-180	-	30-40
Hedelmäkakku, hieno, sokerikakkutaikinasta	Irtopohja- tai torvivuoka	—	☞	170-190	90	30-45
Täytekakkupohja, 3 munaa	Irtopohjavuoka Ø 26 cm	—	☞	170-180	-	30-40
Hedelmä- tai rahkatorttu murotaikinapohjalla ¹	Irtopohjavuoka Ø 26 cm	—	☞	170-180	180	35-45
Pizza	Pyöreä pizzapelti	—	☞	220-230	-	15-25
Pikantit kakut, esim. Quiche	Irtopohjavuoka Ø 26 cm	—	☞	200-220	-	50-70
Pähkinäkakku	Irtopohjavuoka Ø 26 cm	—	☞	170-180	90	30-35
Hiivataikina mehukkaalla täytteellä	Pyöreä pizzapelti	—	☞	170-190	-	55-65
Pullapitko, 500 g jauhoja	Pyöreä pizzapelti	—	☞	170-190	-	35-45

¹ Anna kakun jäähtyä uunissa n. 20 minuuttia.

Pienet leivonnaiset

Huomautus:

Ohjeita valmistukseen

- Säätösuositukset koskevat ruokien laittamista uuniin, jota ei ole esilämmitetty.
- Laita kakkuvuoka aina rutilän keskelle.
- Tummat metallivuoat ovat parhaita.

Ruokalaji	Varusteet / astiat	Kannatinkorkuus	Uunitoiminto	Lämpötila °C	Kesto minutteina
Pikkuleivät	Pyöreä pizzapelti	—	☞	150-170	20-35
Makronit	Pyöreä pizzapelti	—	☞	110-130	35-45
Marenki	Pyöreä pizzapelti	—	☞	100	80-100
Muffinit	Muffinipelti rutilällä	—	☞	160-180	35-40
Lehtitaikinaleivonnaiset	Pyöreä pizzapelti	—	☞	190-200	35-45

Leipä ja sämpylät

Huomautus:

Ohjeita valmistukseen

- Säätösuositukset koskevat ruokien laittamista uuniin, jota ei ole esilämmitetty.
- Laita kakkuvuoka aina rutilän keskelle.
- Tummat metallivuoat ovat parhaita.

Ruokalaji	Varusteet / astiat	Kannatinkorkuus	Uunitoiminto	Lämpötila °C	Kesto minutteina
Leipä, 1,5 kg	Pitkänmallinen vuoka	—	☞	1. 230 2. 200-210	1. 10-15 2. 40-50
Sämpylät. esim. vehnäsämpylät	Pyöreä pizzapelti	—	☞	210-230	25-35

Vinkkejä seuraavaa leivontakertaa varten

Jos leivonta ei täysin onnistunut, tästä löydät vinkkejä seuraavaa kertaa varten.

Aihe	Vinkki
Kakku painuu kasaan.	<ul style="list-style-type: none"> ▪ Käytä reseptissä mainittuja aineksia ja noudata reseptin ohjeita. ▪ Käytä vähemmän nestettä. Tai: ▪ Laske paistolämpötilaa 10 °C verran ja pidennä paistoaikaa.
Kakku on liian kuiva.	Nosta paistolämpötilaa 10 °C verran ja lyhennä paistoaikaa.
Kakku on kauttaaltaan liian vaalea.	<ul style="list-style-type: none"> ▪ Tarkasta kannatinkorkeus ja varuste. ▪ Nosta paistolämpötilaa 10 °C verran. Tai: ▪ Pidennä paistoaikaa.
Kakku on pinnalta liian vaalea mutta pohjasta liian tumma.	Työnnä kakku uuniin yhtä kannatinkorkeutta ylemmäksi.
Kakku on pinnalta liian tumma mutta pohjasta liian vaalea.	<ul style="list-style-type: none"> ▪ Työnnä kakku uuniin yhtä kannatinkorkeutta alemmaksi. ▪ Laske paistolämpötilaa ja pidennä paistoaikaa
Leivonnaiset ruskistuvat epätasaisesti.	<ul style="list-style-type: none"> ▪ Laske paistolämpötilaa. ▪ Leikkaa leivinpaperi sopivan kokoiseksi. ▪ Sijoita leivontavuoka keskelle. ▪ Muotoile pienet leivonnaiset samankokoisiksi ja -muotoisiksi.
Kakku on pinnalta valmis, mutta ei sisältä vielä täysin kypsä.	<ul style="list-style-type: none"> ▪ Laske paistolämpötilaa ja pidennä paistoaikaa. ▪ Lisää vähemmän nestettä. <p>Kakku mehukkaalla täytteellä:</p> <ul style="list-style-type: none"> ▪ Esipaista pohja. ▪ Ripottele paistetulle pohjalle manteleita tai korppujauhoja. ▪ Peitä pohja täytteellä.

Aihe	Vinkki
Kakku ei irtoa kumottaessa.	<ul style="list-style-type: none"> ▪ Anna kakun jäähtyä paistamisen jälkeen 5 - 10 minuuttia. ▪ Irrota kakun reunaa varovasti veitsellä. ▪ Kumoa kakku uudelleen ja peitä vuoka monta kertaa määrällä, kylmällä liinalla. ▪ Voitele ja korppujauhoita vuoka seuraavalla kerralla.
Vuoan ja ritilän väliin muodostuu kipinöitä.	<ul style="list-style-type: none"> ▪ Tarkasta, onko vuoan ulkopinta puhdas. ▪ Muuta vuoan paikkaa uunissa. ▪ Jatka paistamista ilman mikroaaltouunia ja pidennä paistoaikaa.

16.5 Paistaminen ja grillaaminen

Säätösuositukset paistamiseen ja grillaukseen Lämpötila ja paistoaika riippuvat ruokien ominaisuuksista ja määrästä. Sen tähden taulukoissa on annettu vaihteluvälit eri säätöarvoille. Aloita matalalla arvolla ja säädä tarvittaessa seuraavalla kerralla korkeampi arvo.

Paistaminen astiassa

Kun valmistat ruokia astiassa, niiden ottaminen uunista on helpompaa, ja voit tarjoilla ne suoraan astiasta. Uunitila pysyy puhtaampana, kun ruoka valmistetaan kannellisessa astiassa.

Yleistä astiassa paistamisesta

- Käytä kuumuutta kestäviä, mikrokäyttöön soveltuvia astioita.
- Metallisia paistoastioita voidaan käyttää ainoastaan paistamiseen ilman mikroaaltoja.
- Aseta astia ritilälle.
- Tarkista ennalta, että astia mahtuu uuniin.
- Parhaiten sopivat lasiset astiat.
Laita kuuma lasiastia kuivalle alustalle. Jos alusta on märkä tai kylmä, lasiastia voi särkyä.
- Astia voi kuumentua erittäin kuumaksi. Käytä patalappuja, kun otat sen uunista.
- Noudata paistoastian valmistajan antamia ohjeita.

Avoin astia

Käytä korkeaa paistovuokaa.

Kannellinen astia

- Käytä sopivaa, hyvin sulkeutuvaa kantta.
- Lihaa paistettaessa pitää lihan ja kannen välisen etäisyyden pitää olla vähintään 3 cm. Liha voi turvota.
- Lihasta, linnusta ja kalasta saadaan rapeaa myös kannellisessa paistovuokassa. Käytä sitä varten lasikannellista paistovuokaa. Aseta korkeampi lämpötila.

⚠ VAROITUS – Palamisvaara!

Astiasta voi tulla ulos hyvin kuumaa höyryä, kun kansi avataan kypsennyksen päätyttyä. Höyry ei ole lämpötilasta riippuen näkyvää.

- ▶ Nosta kantta takaosasta, jotta kuuma höyry tulee ulos sinusta pois päin.
- ▶ Pidä lapset poissa laitteen läheltä.

Huomautukset

- Vähärasvainen liha tai patapaisti
 - Laita astiaan pohjalle n. 1/2 cm:n kerros nestettä, esim. vettä, viiniä, etikkaa tai vastaavaa. Nesteen määrä riippuu lihan tyyppistä, astian materiaalista sekä siitä, käytätkö kantta. Emaloiduissa tai tummissa metallisissa paistovuoissa tarvitaan enemmän nestettä kuin lasiastioissa. Laita patapaistin joukkoon vähän enemmän nestettä.
 - Neste höyrystyy paistamisen aikana. Lisää tarvittaessa varovasti nestettä.
 - Käännä lihanpalat, kun puolet ajasta on kulunut.
- Kala
 - Laita astiaan kalan haudutusta varten nestettä 1 - 3 rkl, esim. sitruunanmehua tai etikkaa.

Grillaus

Grillaa ruoat, joihin haluat rapean pinnan.

- Grillaa aina laitteen luukku suljettuna.
- Älä esilämmitä.
- Grillaa samanpainoisia ja -paksuisia grillipaloja. Silloin grillattavat palat ruskistuvat tasaisesti ja ne pysyvät mehukkaina.
- Laita grillattavat palat suoraan ritilälle.
- Käännä grillipaloja grillipihdeillä. Jos pistät lihaa haarukalla, siitä poistuu nestettä ja liha kuivuu.
- Suolaa grillattava tuote vasta grillauksen jälkeen. Suola imee lihasta nestettä.

Naudanliha**Huomautus:**

Ohjeita valmistukseen

- Säättösuositukset koskevat ruokien laittamista uuniin, jota ei ole esilämmitetty.
- Käännä paahtopaisti ja naudanlihapihvit, kun puolet ajasta on kulunut. Anna ruokien vetäytyä loppuksi vielä n. 10 minuuttia.

Ruokalaji	Varusteet / astiat	Kannatinkorkeus	Uunitoiminto	Lämpötila °C / grillausteho	Mikroaaltoteho watteina	Kesto minutteina
Naudan patapaisti, n. 1 kg	Ritilä Kannellinen astia	—	☉	180-200	180	120-145
Paahtopaisti, medium, n. 1 kg	Ritilä Avoin astia	—	☒	210-230	180	30-40
Naudanlihapihvi, medium, 2 - 3 kpl, 2 - 3 cm paksu, à 200 g	Ritilä Lasikulho	—	☒	3	-	20-30

Huomautus: Tumma liha, esim. naudanliha, ruskistuu nopeammin kuin vaalea, esim. vasikan- tai sianliha. Vaalealihaiset grillipalat tai kala ovat usein pinnalta vain vaaleanruskeita, sisältä kuitenkin kypsiä ja mehukkaita. Grillivastus kytkeytyy aika ajoin päälle ja pois päältä. Se on normaalia. Kytkeytymistiheys riippuu säädetystä grillaustehosta. Grillatessa voi syntyä savua.

Vinkkejä paistamiseen ja haudutukseen

Ota nämä vinkit huomioon, jotta saavutat hyvät tulokset paisto- ja haudutustulokset.







Aihe	Vinkki
Vähärasvainen liha ei saa kuivua.	■ Sivele vähärasvainen liha halutessasi rasvala tai laita pinnalle pekonisiivuja.
Haluat valmistaa kamarapintaisen paistin.	■ Tee kamaraan ristiviiltoja. ■ Paista paistia ensin kamarapinta alaspäin.
Uunitilan pitää pysyä mahdollisimman puhtaana.	■ Valmista paistettava ruoka suljetussa astiassa korkeammas lämpötilassa.
Lihan pitää pysyä kuumana ja mehukkaana, esim. paahtopaisti.	■ Kun paisti on valmis, anna sen vetäytyä 10 minuuttia pois päältä kytketyssä, suljetussa uunissa. Liha neste jakautuu silloin paremmin. Ilmoitettu kypsennysaika ei sisällä suositeltua vetäytymisaikaa. ■ Kääri paisti valmistuksen jälkeen alumiinifolioon.

Porsaanliha

Huomautus:

Ohjeita valmistukseen

- Säättösuositukset koskevat ruokien laittamista uuniin, jota ei ole esilämmitetty.
- Käännä ilman kamaraa oleva paisti, kun puolet ajasta on kulunut. Anna paistin vetäytyä loppuksi vielä n. 10 minuuttia.
- Laita paisti astiaan kamarapuoli ylöspäin. Tee kamaraan viiltoja. Älä käännä paistia. Anna paistin vetäytyä loppuksi vielä n. 10 minuuttia.
- Käännä talouskyljykset, kun 2/3 ajasta on kulunut.





Ruokalaji	Varusteet / astiat	Kannatinkorkeus	Uunitoiminto	Lämpötila °C / grillausteho	Mikroaaltoteho watteina	Kesto minutteina
Paisti, kamaraton, esim. etuselkä, n. 750 g	Ritilä Kannellinen astia			220-230	180	40-50
Paisti kamaralla, esim. lapa, n. 1 kg	Ritilä Avoin astia			190-210	-	130-150
Talouskyljys, 2 - 3 kpl, 2 - 3 cm paksu	Ritilä Lasikulho			3	-	25-35

Muut liharuoat

Huomautus:

Ohjeita valmistukseen

- Säättösuositukset koskevat ruokien laittamista uuniin, jota ei ole esilämmitetty.
- Anna lihamurekkeen vetäytyä loppuksi vielä n. 10 minuuttia.
- Käännä makkarat, kun 2/3 ajasta on kulunut.









Ruokalaji	Varusteet / astiat	Kannatinkorkeus	Uunitoiminto	Lämpötila °C / grillausteho	Mikroaaltoteho watteina	Kesto minutteina
Lihamureke, n. 750 g	Ritilä Avoin astia			180-200	600	15-20
Makkarat, grillattavat, 4 - 6 kpl, à n. 150 g	Ritilä Lasikulho			3	-	25-35

Lintu

Huomautus:

Ohjeita valmistukseen

- Säättösuositukset koskevat ruokien laittamista uuniin, jota ei ole esilämmitetty.
- Laita kokonaiset broilerit uuniin rintapuoli alaspäin. Käännä, kun puolet ajasta on kulunut.
- Laita broilerinpalat ja ankanrinta uuniin nahkapuoli ylöspäin. Älä käännä ruokia.
- Käännä hanhenreidet, kun puolet ajasta on kulunut. Pistele nahkaan reikiä.

Ruokalaji	Varusteet / astiat	Kannatinkorkeus	Uunitoiminto	Lämpötila °C / grillausteho	Mikroaaltoteho watteina	Kesto minutteina
Broileri, kokonainen, n. 1,2 kg	Ritilä Kannellinen astia			220-230	360	35-45
Broilerinpalat, n. 800 g	Ritilä Avoin astia			210-230	360	20-30
Ankanrinta, n. 500 g	Ritilä Lasikulho			3	90	20-30
Hanhenrinta, hanhenkoivet, 700 - 900 g	Ritilä Avoin astia			210-230	90	30-40

Kala

Huomautus:

Ohjeita valmistukseen

- Säättösuositukset koskevat ruokien laittamista uuniin, jota ei ole esilämmitetty.

- Laita kokonainen grillattava kala, esim. lohi tai purotaimen, rutilän keskelle.
- Rasvaa rutilä ensin öljyllä.

Ruokalaji	Varusteet / astiat	Kannatinkork eus	Uunitoimint o	Grillausteho	Kesto minuutteina
Kalapihvi, 2 - 3 kpl, à 150 g	Rutilä Lasikulho	—	☐	3	20-25
Kala, kokonainen, 2 - 3 kpl, à 300 g	Rutilä Lasikulho	—	☐	3	20-30

Vinkkejä seuraavaa paistokertaa varten

Jos paistaminen ei onnistunut heti aivan täysin, tästä löydät vinkkejä seuraavaa kertaa varten.

Aihe	Vinkki
Paisti on liian tumma ja pinta paikoitellen palanut.	<ul style="list-style-type: none"> ▪ Valitse matalampi lämpötila. ▪ Lyhennä paistoaikaa.
Paisti on liian kuiva.	<ul style="list-style-type: none"> ▪ Valitse matalampi lämpötila. ▪ Lyhennä paistoaikaa.
Paisti on kuorettunut liian vähän.	<ul style="list-style-type: none"> ▪ Nosta lämpötilaa. Tai: ▪ Kytke paistoajan päätyttyä grilli hetkeksi päälle.
Paistoliemi on palanut kiinni.	<ul style="list-style-type: none"> ▪ Valitse pienempi astia. ▪ Lisää paistettaessa enemmän nestettä.

Aihe	Vinkki
Paistoliemi on liian vaaleaa ja liian vetistä.	<ul style="list-style-type: none"> ▪ Valitse suurempi astia, jotta nestettä haihtuu enemmän. ▪ Lisää paistettaessa vähemmän nestettä.
Kun haudutat lihaa, liha palaa.	<ul style="list-style-type: none"> ▪ Tarkasta, sopivatko paistoastia ja kansi yhteen ja sulkeutuvatko ne kunnolla. ▪ Laske lämpötilaa. ▪ Lisää haudutettaessa paistettaessa nestettä.
Paisti ei ole kypsää.	<ul style="list-style-type: none"> ▪ Viipaloi paisti. ▪ Valmista kastike paistoastiassa. ▪ Laita paistiviipaleet kastikkeeseen. ▪ Kypsennä paistiviipaleet valmiiksi mikroaaltouunissa.

16.6 Paistokset, gratiinit ja paahtoleivät

Huomautus:

Ohjeita valmistukseen

- Säättösuositukset koskevat ruokien laittamista uuniin, jota ei ole esilämmitetty.
- Käytä paistoksiin ja perunagratiineihin 4 - 5 cm korkeaa, mikrokäyttöön sopivaa ja kuumuutta kestävästä vuokaa.
- Anna paistosten ja gratiinien jälkikypsyä pois päältä kytketyssä uunissa vielä 5 minuuttia.
- Paahtoa paahtoleipäviipaleet ennalta.

Ruokalaji	Varusteet / astiat	Kannatinkork keus	Uunitoimi nto	Lämpötila °C / grillausteho	Mikroaaltote ho watteina	Kesto minuutteina
Paistos, makea, n. 1,5 kg	Avoin astia	—	☒	140-160	360	25-30
Paistos, pikantti kypsennetyistä aineksista, n. 1 kg	Avoin astia	—	☒	150-170	600	20-25
Perunagratiini, raaosta aineksista, n. 1,1 kg	Avoin astia	—	☒	210-220	600	20-25
Paahtoleivän kuorruttaminen, 4 kpl	Rutilä	—	☐	3	-	8-10















16.7 Pakastetut valmisuotteet

Huomautus:

Ohjeita valmistukseen

- Noudata pakkauksessa olevia valmistajan ohjeita.
- Säättösuositukset koskevat ruokien laittamista uuniin, jota ei ole esilämmitetty.

- Älä laita ranskalaisia perunoita, kroketteja ja röstiä päällekkäin ja käännä ne, kun puolet ajasta on kulunut.

Ruokalaji	Varusteet / astiat	Kannatinkorkeus	Uunitoiminto	Lämpötila °C	Mikroaaltoteho watteina	Kesto minutteina
Pizza, ohut pohja	Ritilä			220-230	-	10-15
Pizzapatonki	Ritilä			1. - 2. 220-230	1. 600 2. -	1. 2 2. 13-18
Ranskalaiset perunat	Pyöreä pizzapelti			220-230	90	10-15
Kroketit	Pyöreä pizzapelti			210-220	-	10-15
Rösti, täytetyt perunataskut	Pyöreä pizzapelti			200-220	90	15-20
Struudeli	Pyöreä pizzapelti			220-230	-	20-30
Paistokset, esim. lasagne, n. 450 g	Kannellinen astia			220-230	600	10-15

16.8 Testiruoat

Nämä yhteenvedot on laadittu tarkastusviranomaisia varten laitteen testaamisen helpottamiseksi standardin EN 60350-1:2013 tai IEC 60350-1:2011 ja normin EN 60705:2012, IEC 60705:2010 mukaan.

Sulattaminen mikroaaltouunissa

Ruokalaji	Varusteet / astiat	Kannatinkorkeus	Mikroaaltoteho watteina	Kesto minutteina
Liha, 500 g	Avoin astia	Uunitilan pohja	1. 180 2. 90	1. 5 2. 10-15

Kypsennys mikroaaltouunissa

Suositusasetukset testiruokien kypsennykseen mikroaaltouunissa.







Ruokalaji	Varusteet / astiat	Kannatinkorkeus	Mikroaaltoteho watteina	Kesto minutteina
Vanukas, 1 kg	Avoin astia	Uunitilan pohja	1. 600 2. 180	1. 10-13 2. 20-30
Täytekakku, 475 g	Avoin astia	Uunitilan pohja	600	8-10
Lihamureke, 900 g	Avoin astia	Uunitilan pohja	18-23	18-23

Kypsennys mikroaaltoyhdistelmällä

Huomautus:

Ohjeita valmistukseen

- Käytä broileria varten korkeaa astiaa.
- Laita broileri uuniin rintapuoli alaspäin. Käännä, kun puolet ajasta on kulunut.

Ruokalaji	Varusteet / astiat	Kannatinkorkeus	Uunitoiminto	Lämpötila °C	Mikroaaltoteho watteina	Kesto minutteina
Perunagratiini	Ritilä Avoin astia			210-220	600	20-25
Kakku	Ritilä Avoin astia			190-200	180	20-27
Broileri	Ritilä Avoin astia			190	360	30-45

Leivonta

Huomautus: Säätösuositukset koskevat ruokien laittamista uuniin, jota ei ole esilämmitetty.

Ruokalaji	Varusteet / astiat	Kannatinkork eus	Uunitoimint o	Lämpötila °C	Kesto minuutteina
Voileipäkeksi	Ritilä Irtopohjavuoka Ø 26 cm	—	☺	170-180	30-40
Kannellinen omenapiirakka	Ritilä Irtopohjavuoka Ø 20 cm	—	☺	170-190	80-100
Pursotinpikkuleivät	Lasikulho	—	☺	160-170	30-35
Kuppikakut	Lasikulho	—	☺	160-170	25-30

Grillaus

Huomautus: Käännä hampurilaispihvit, kun puolet ajasta on kulunut.

Ruokalaji	Varusteet / astiat	Kannatinkork eus	Uunitoimint o	Grillausteho	Kesto minuutteina
Paahtoleivän ruskistaminen	Ritilä	—	☺	3	4-5
Hampurilaispihvit, 9 kpl	Ritilä Lasikulho	—	☺	3	35-45

17 Huoltopalvelu

Lisätietoja käyttömaan takuuajasta ja takuuehdoista saat huoltopalvelustamme, jälleenmyyjältäsi tai verkkosivuiltamme.

Kun otat yhteyden huoltopalveluun, tarvitset laitteen mallinumeron (E-Nr.) ja valmistusnumeron (FD). Huoltopalvelun yhteystiedot löytyvät oheisesta huoltopalveluluettelosta tai internet-sivuiltamme. Tuote sisältää energiatehokkuusluokkaan G kuuluvan valonlähteen. Valonlähteitä on saatavilla varaosina. Ne saa vaihtaa vain koulutettu ammattihenkilö.

17.1 Mallinnumero (E-nro) ja valmistusnumero (FD)

Mallinnumero (E-nro) ja valmistusnumero (FD) on merkitty koneen tyyppikilpeen. Tyyppikilpi numeroineen löytyy, kun avaat laitteen luukun.

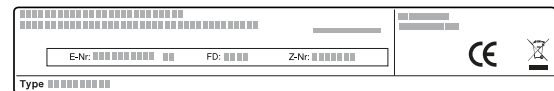

Merkitse laitteen tiedot ja huoltopalvelun puhelinnumero muistiin, niin löydät ne taas nopeasti.

18 Asennusohje

Ota laitteen asennuksen yhteydessä huomioon seuraavat tiedot.



18.1 Toimituksen sisältö

Kun olet poistanut kaikki osat pakkauksesta, tarkista ettei niissä ole kuljetusvaurioita ja että kaikki osat ovat mukana.

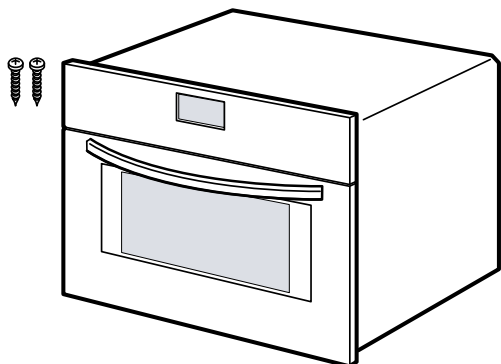

18.2 Turvallinen asennus

Noudata näitä turvallisuusohjeita, kun asennat laitteen.

- Turvallinen käyttö on taattu vain, kun asennus tehdään ammattitaitoisesti asennusohjeita noudattaen. Asentaja vastaa moitteettomasta toiminnasta laitteen asennuspaikassa.
- Tarkasta laite, kun olet purkanut sen pakkauksesta. Jos laitteessa on kuljetusvaurioita, älä kytke laitetta käyttöön.
- Poista paikkausmateriaali ja liimakalvot uunitilasta ja luukusta ennen laitteen käyttöönottoa.
- Noudata lisäosien asennusta koskevia asennusohjeita.
- Kalusteiden, joihin laite asennetaan, pitää kestää lämpötilaa 90 °C, vieressä olevien kalusteiden etuosien vähintään lämpötilaa 65 °C.
- Älä asenna laitetta somiste- tai kalusteoven taakse. Vaarana on ylikuumeneminen.
- Tee kalusteen leikkaustyöt ennen laitteen asentamista. Poista lastut. Sähköisten rakenneosien toiminta voi häiriintyä.
- Ilman pistoketta olevien laitteiden liittäminen on sallittua vain alan ammattilaisille. Takuu ei kata virheellisestä liittämisestä johtuvia vaurioita.

VAROITUS – Loukkaantumiswaara!

Osat, joihin pääset asennuksen aikana käsiksi, voivat olla teräväreunaisia ja aiheuttaa viiltohaavoja.

- ▶ Käytä suojakäsineitä

VAROITUS – Tulipalovaara!

Jatkojohdon ja hyväksymättömän adapterin käyttö on vaarallista.

- ▶ Älä käytä jatkojohtoja tai haaroitusrasioita.

18.3 Sähköliitäntä

Jotta laitteen sähköliitäntä on turvallinen, noudata seuraavia ohjeita.

VAROITUS – Sähköiskun vaara!

Epäasianmukaiset asennukset ovat vaarallisia.

- ▶ Pistorasian paikan muuttaminen tai liitäntäjohdon vaihto on sallittua vain ammattimaiselle sähköasentajalle, jonka on noudatettava asiaankuuluvia määräyksiä.
- ▶ Laitteen saa liittää vain määräysten mukaisesti asennetun ja maadoitetun pistorasiaan.
- ▶ Jos pistokkeeseen ei pääse asennuksen jälkeen enää käsiksi, asennukseen tarvitaan jakanapainen katkaisin, jonka koskettimien avautumisväli on vähintään 3 mm. Asennuksen pitää taata kosketussuoja.

18.4 Keittiökaluste

Tämä laite on tarkoitettu vain kalusteeseen asennettavaksi. Tätä laitetta ei ole tarkoitettu pöytälaitteeksi tai käytettäväksi kaapin sisällä.

Kaapissa, johon laite asennetaan, ei saa olla takaseinää laitteen takana. Yläpuolella olevan kaapin seinän ja kaapin pohjan tai takaseinän välillä tulee olla tilaa vähintään 35 mm.

Kalusteen etusivulla pitää olla 50 cm²:n tuuletusaukko. Tee sitä varten aukko sokkeliin tai asenna tuuletusritilä. Tuuletusaukkoja tai tuloilma-aukkoja ei saa peittää.

18.5 Asennus korkeaan kaappiin

Ota huomioon asennusmitat ja turvallisuusetäisyydet korkeassa kaapissa.

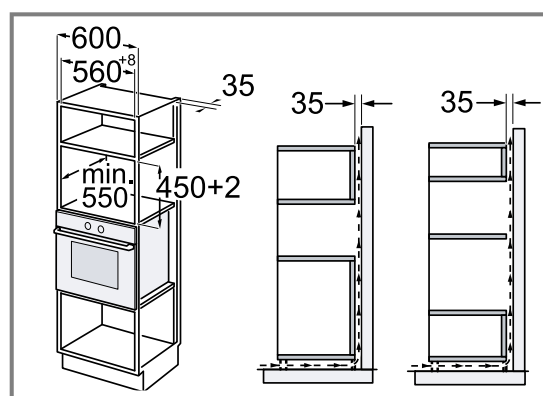

18.6 Asennus työtason alle

Noudata työtason alle asennettaessa asennusmittoja ja turvallisuusetäisyyksiä.

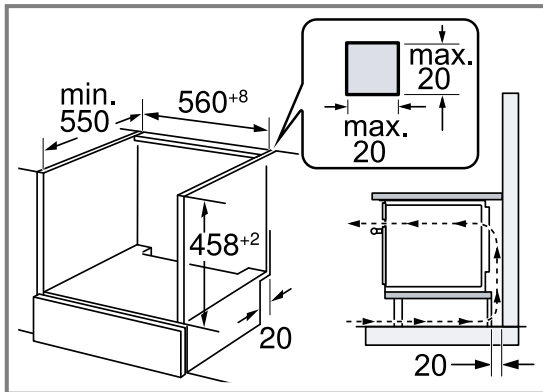

Välipohjassa pitää olla rako laitteen tuuletusta varten. Jos laite asennetaan keittotason alle, ota huomioon keittotason asennusohje.

18.7 Asennus kulmaan

Ota kulmaan asennettaessa huomioon asennusmitat ja turvallisuusetäisyydet.

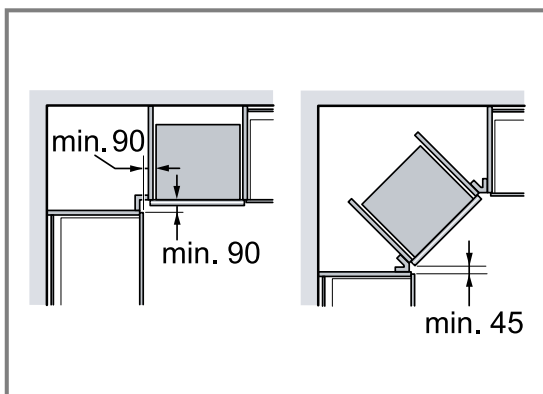

18.8 Laitteen asennus

1. Kohdista laite keskelle.
2. Kiinnitä laite ruuveilla kalusteeseen.

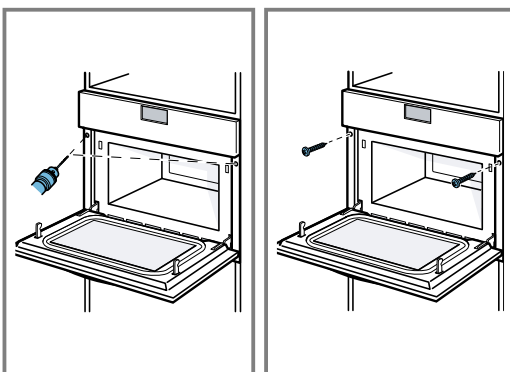

18.9 Laitteen irrotus

1. Poista laitteesta jännite.
2. Irrota kiinnitysruuvit.
3. Nosta laitetta vähän ja vedä se kokonaan ulos.

Innholdsfortegnelse

BRUKSANVISNING

1	Sikkerhet.....	71
2	Unngå materielle skader.....	74
3	Miljøvern og innsparing.....	75
4	Bli kjent med.....	76
5	Tilbehør.....	78
6	Før første gangs bruk.....	79
7	Grunnleggende betjening.....	79
8	Mikrobølgefunksjon.....	80
9	Programautomatikk.....	83
10	Tidsfunksjoner.....	85
11	Barnesikring.....	85
12	Grunninnstillingene.....	86
13	Rengjøring og pleie.....	86
14	Utbedring av feil.....	88
15	Avfallsbehandling.....	90
16	Slik gjør du det.....	90
17	Kundeservice.....	102
18	MONTERINGSANVISNING.....	102
18.2	Sikker montering.....	102



1 Sikkerhet

Følg sikkerhetsanvisningene nedenfor.

1.1 Generelle merknader

- Les nøye gjennom denne anvisningen.
- Oppbevar veiledningen og produktinformasjonen for senere bruk eller for en senere eier.
- Ikke koble til apparatet dersom det har transportskader.

1.2 Korrekt bruk

Apparater uten støpsel skal kun kobles til av autoriserte fagfolk. Garantien dekker ikke skader som skyldes feil tilkobling.

Sikkerheten under bruken er kun garantert dersom monteringen foretas forskriftsmessig i henhold til monteringsanvisningen. Installatøren er ansvarlig for at apparatet fungerer som det skal på oppstillingsstedet.

Apparatet må kun brukes:

- for å tilberede mat og drikke.
- i husholdninger og lignende bruksområder som: personalkjøkkener i butikker, på kontorer og i andre næringslokaler; på landbrukseiendommer; av gjester på hoteller og andre losjsteder; på bed-and-breakfaststeder
- opp til høyde på maks 4000 m over havet.

Dette apparatet svarer til standard EN 55011 hhv. CISPR 11. Det er et produkt i gruppe 2, klasse B. Gruppe 2 betyr at mikrobølgene brukes til oppvarming av matvarer. Klasse B innebærer at apparatet er egnet til bruk i private husholdninger.

1.3 Begrensning av brukerkretsen

Dette apparatet kan brukes av barn fra og med 8 år og av personer med redusert fysiske, sensoriske eller mentale evner eller mangel på erfaring og/eller kunnskap, dersom de blir overvåket eller har fått opplæring i en sikker bruk av apparatet og dessuten har forstått farene som kan resultere av feil bruk.

Barn må ikke få leke med apparatet.

Rengjøring og brukervedlikehold må ikke gjennomføres av barn, med mindre de er minst 15 år gamle og er under oppsyn.

Barn under 8 år må holdes unna apparatet og strømkabelen.

1.4 Sikker bruk

ADVARSEL – Brannfare!

Brennbare gjenstander som blir oppbevart i ovnsrommet kan ta fyr.

- ▶ Du må aldri oppbevare brennbare gjenstander i ovnsrommet.
- ▶ Dersom det kommer røyk, må apparat slås av, eller støpselet må trekkes ut og døren må holdes lukket, slik at eventuelle flammer kveles.

Løse matrester, fett og stekesjy kan ta fyr.

- ▶ Fjern grovt smuss fra ovnsrommet, varme-elementene og tilbehøret før du begynner å bruke apparatet.

Når apparatdøren åpnes, oppstår det et luftdrag. Bakepapir kan komme i kontakt med varmelementene og ta fyr.

- ▶ Legg aldri bakepapir på tilbehøret uten å feste det under forvarming og tilberedning.
- ▶ Bakepapiret må alltid klippes til eller holdes på plass ved hjelp av et kokekar eller en stekeform.

Overoppheting av apparatet kan forårsake brann. Dersom ovnen er innebygd bak en pynte- eller skapdør, vil det bli stor oppmagasinering av varme hvis ovnen brukes mens denne døren er lukket.

- ▶ Ovnen må kun brukes mens pyntedøren eller skapdøren er åpen.

⚠ ADVARSEL – Forbrenningsfare!

Under bruk blir apparatet og dets berørbare deler svært varme.

- ▶ Utvis forsiktighet og unngå å berøre varme-elementene.

- ▶ Barn under 8 år må holdes unna.

Tilbehør og kokekar blir svært varme.

- ▶ Bruk alltid grytekluter når du tar kokekar eller tilbehør ut av ovnsrommet.

Alkohol damp kan antennes i det varme ovnsrommet.

- ▶ Bruk bare små mengder væske med høy alkoholprosent i retter.
- ▶ Åpne døren på apparatet forsiktig.

⚠ ADVARSEL – Fare for skålding!

De tilgjengelige delene blir svært varme under bruk.

- ▶ Ta aldri på de varme delene.

- ▶ Hold barn på avstand.

Når apparatdøren åpnes, kan det strømme ut varm damp. Damp er ikke alltid synlig, det avhenger av temperaturen.

- ▶ Åpne døren på apparatet forsiktig.
- ▶ Hold barn på avstand.

Vann i varmt ovnsrom kan føre til at det dannes svært varm vanddamp.

- ▶ Hell aldri vann inn i et varmt ovnsrom.

⚠ ADVARSEL – Fare for personskade!

Dersom glasset på apparatdøren er ripet opp, kan det sprekke.

- ▶ Ikke bruk skurende rengjøringsmidler eller skarpe metallskrapere for å rengjøre glasset på ovnsdøren, ettersom de kan ripe opp overflaten.

Hengslene på apparatdøren beveger seg når døren åpnes og lukkes, og du kan klemme deg.

- ▶ Hold fingrene unna området rundt hengslene.

⚠ ADVARSEL – Fare for elektrisk støt!

Ukyndige reparasjoner er farlig.

- ▶ Kun opplært fagpersonell skal utføre reparasjoner på maskinen.
- ▶ Det må kun brukes originale reservedeler til reparasjon av maskinen.
- ▶ Dersom det oppstår skader på apparatets strømkabel, må den skiftes ut av produsenten, kundeservice eller av en annen kvalifisert person for å unngå at det oppstår fare.

Hvis isolasjonen på strømledningen er skadet, er dette farlig.

- ▶ La aldri strømkabelen være i kontakt med varme maskindeler eller varmekilder.
- ▶ La aldri strømkabelen komme i kontakt med skarpe spisser eller kanter.
- ▶ Du må aldri få knekk på, klemme sammen eller endre strømkabelen.

Fuktighet som trenger inn, kan forårsake elektrisk støt.

- ▶ Ikke bruk dampstråle eller høytrykksspyler for å rengjøre apparatet.

En vaskemaskin med skader eller en strømledning med skader er farlig.

- ▶ Bruk aldri apparatet hvis det har skader.
- ▶ Bruk aldri apparatet med sprukket eller knust overflate.
- ▶ Dra aldri i strømledningen når du skal koble vaskemaskinen fra strømnettet. Dra alltid i pluggen på strømledningen.
- ▶ Hvis vaskemaskinen eller strømledningen er skadet, må du dra ut støpselet eller slå av sikringen i sikringsskapet umiddelbart.
- ▶ Ta kontakt med kundeservice. → Side 102

⚠ ADVARSEL – Kvelningsfare!

Barn kan få emballasjen over hodet eller vikle seg inn i den og kveles.

- ▶ Hold emballasjen borte fra barn.
- ▶ Barn må ikke få leke med emballasjen.

Barn kan puste inn eller svelge smådeler og bli kvalt.

- ▶ Hold smådeler borte fra barn.
- ▶ Ikke la barn leke med smådeler.

1.5 Mikrobølgefunksjon

LES NØYE GJENNOM DE VIKTIGE SIKKERHETSANVISNINGENE OG TA VARE PÅ DEM TIL FREMTIDIG BRUK

⚠ ADVARSEL – Brannfare!

Ikke-forskriftsmessig bruk av apparatet er farlig og kan forårsake skader. Blant annet kan oppvarming av tøfler eller varmeputer med korn- eller krydderinnhold føre til at putene antennes, også flere timer etter oppvarming.

- ▶ Du må aldri bruke apparatet til å tørke mat eller klær.
- ▶ Du må aldri bruke apparatet til å varme opp tøfler, hveteputer, svamper, fuktige kluter og lignende.
- ▶ Apparatet er kun beregnet til tilberedning av mat og drikke.

Matvarer og emballasjen og beholderne de ligger i, kan ta fyr.

- ▶ Aldri varm opp matvarer i varmholdingsemballasje.
- ▶ Aldri varm opp matvarer i beholdere av plast, papir eller andre brennbare materialer uten tilsyn.
- ▶ Aldri still inn for høy mikrobølgeeffekt eller for lang mikrobølgetid. Rett deg etter opplysningene i denne bruksanvisningen.
- ▶ Aldri bruk mikrobølgeovnen til å tørke matvarer.
- ▶ Aldri tin opp eller varm opp matvarer med lavt vanninnhold, som brød, med for høy mikrobølgeeffekt eller for lang mikrobølgetid.

Matolje kan ta fyr.

- ▶ Varm aldri opp matolje alene med mikrobølgefunksjonen.

⚠ ADVARSEL – Eksplosjonsfare!

Væske og andre næringsmidler i tett forseglede beholdere kan lett eksplodere.

- ▶ Aldri varm opp væske og andre næringsmidler i tett forseglede beholdere.

⚠ ADVARSEL – Forbrenningsfare!

Matvarer med fast skall eller skinn kan sprekke eksplosjonsaktig både under og etter oppvarming.

- ▶ Aldri kok uskrellede egg eller varm opp uskrellede hardkokte egg.
- ▶ Aldri kok skalldyr eller krepsdyr.
- ▶ På speilegg eller egg i glass må det stikkes hull på plommen først.
- ▶ På matvarer med fast skall eller skinn, f.eks. epler, tomater, poteter eller pølser, kan skinnen sprekke. Stikk hull på skallet eller skinnen før oppvarming.

Varmen fordeles ikke jevnt i barnematen.

- ▶ Varm ikke opp barnemat i lukkede kokekar.
- ▶ Ta alltid av lokket eller smokken.
- ▶ Rør godt rundt i barnematen eller rist den etter oppvarmingen.
- ▶ Kontroller temperaturen før barnet får maten.

Varme retter avgir varme. Kokekaret kan bli svært varmt.

- ▶ Bruk alltid grytekluter når du tar kokekar eller tilbehør ut av ovnsrommet.

Emballasje som er lufttett, kan sprekke.

- ▶ Følg alltid angivelsene på emballasjen.
- ▶ Bruk alltid grytekluter når du tar retter ut av ovnen.

De tilgjengelige delene blir svært varme under drift.

- ▶ Ta aldri på de varme delene.
- ▶ Hold barn på avstand.

Ikke-forskriftsmessig bruk av apparatet er farlig. Tøfler, hveteputer, svamper, fuktige kluter og lignende kan føre til forbrenninger dersom de blir for varme.

- ▶ Du må aldri bruke apparatet til å tørke mat eller klær.
- ▶ Du må aldri bruke apparatet til å varme opp tøfler, hveteputer, svamper, fuktige kluter og lignende.
- ▶ Apparatet er kun beregnet til tilberedning av mat og drikke.

⚠ ADVARSEL – Fare for skålding!

Ved oppvarming av væske kan det oppstå forsinket koking. Det betyr at koketemperaturen nås uten at de typiske dampboblene stiger opp. Man skal være forsiktig selv med små bevegelser på karet. Den varme væsken kan plutselig koke over og sprute.

- ▶ La det alltid ligge en skje oppi karet ved oppvarming. Da unngår du forsinket koking.

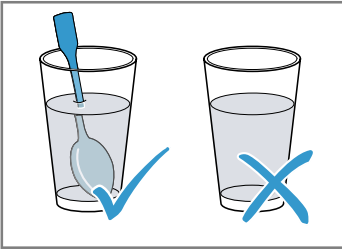

⚠ ADVARSEL – Fare for personskade!

Uegnede kokekar kan sprekke. Kokekar av porselen og keramikk kan ha små hull i hank og lokk. Bak disse hullene skjuler det seg hulrom. Fuktighet som er trengt inn i disse hulrommene, kan føre til at kokekaret sprekker.

- ▶ Bruk bare kokekar som er egnet for mikrobølgeovn.

Dersom kun mikrobølgefunksjonen brukes, kan kokekar og beholdere av metall eller kokekar med metalldele føre til gnistdannelse. Apparatet tar skade av det.

- ▶ Bruk aldri metallbeholdere dersom kun mikrobølgefunksjonen brukes.
- ▶ Bruk alltid kokekar som er egnet til mikrobølgeovn, eller bruk mikrobølgefunksjonen i kombinasjon med en varmetype.

⚠ ADVARSEL – Fare for elektrisk støt!

Apparatet arbeider under høyspenning.

- ▶ Kabinettet må aldri fjernes.

⚠ ADVARSEL – Fare for alvorlige helseskader!

Mangelfull rengjøring kan skade overflaten av apparatet, redusere levetiden og føre til farlige situasjoner som lekkasje av mikrobølgeenergi.

- ▶ Rengjør apparatet regelmessig og fjern matrester med en gang.
- ▶ Hold ovnsrommet, dørtetningen, døren og døranslaget rent til enhver tid.
→ "Rengjøring og pleie", Side 86

Aldri bruk apparatet dersom ovnsdøren eller dørtetningen har skader. Mikrobølgeenergi kan lekke ut.

- ▶ Aldri bruk apparatet dersom døren til ovnsrommet, dørtetningen eller plastrammen til døren har skader.
- ▶ Reparasjon må kun foretas av kundeservice.

På apparater uten deksel lekker mikrobølgeenergi ut.

- ▶ Fjern aldri dekselet på apparatet.
- ▶ Ta kontakt med kundeservice ved vedlikeholds- og reparasjonsarbeider.

2 Unngå materielle skader

2.1 Generelt

OBS!

Hvis det er vann i det varme ovnsrommet, oppstår det vanndamp. Bunnen i ovnsrommet kan ta skade av vekslende temperatur i bunnen av ovnsrommet.

- ▶ Hell aldri vann inn i et varmt ovnsrom.

Hvis det er fuktighet i ovnsrommet over lengre tid, oppstår det korrosjon.

- ▶ Tørk bort kondensvann etter hver tilberedning.
- ▶ Fuktige matvarer må ikke oppbevares i lukket ovnsrom over lengre tid.
- ▶ Ikke oppbevar mat i ovnsrommet.

Dersom du avkjøler ovnen med åpen ovnsdør, vil skapfrontene i nærheten ta skade.

- ▶ Når ovnen er blitt brukt med høy temperatur, må døren holdes stengt når ovnsrommet avkjøles.
- ▶ Pass på at ingenting kommer i klem i ovnsdøren.
- ▶ Bare når ovnen er brukt med mye fuktighet, skal du la ovnsrommet tørke med åpen dør.

Hvis tetningen er svært skitten, går ikke ovnsdøren ordentlig igjen. Elementfronter i området rundt kan bli skadet.

- ▶ Hold alltid tetningen ren.
- ▶ Du må aldri bruke apparatet med skadet tetning eller uten tetning.

Hvis ovnsdøren brukes som sitteplass og oppbevaringssted, kan den bli skadet.

- ▶ Ikke stå på, sitt på, heng på eller støtt deg på apparatdøren.

2.2 Mikrobølgefunksjon

Følg disse instruksene når du bruker mikrobølgefunksjonen.

OBS!

Hvis metall berører veggen i ovnsrommet, oppstår det gnister som kan skade apparatet eller ødelegge glasset på innsiden av døren.

▶ Metall, f.eks. skjeen i glasset, må holdes minst 2 cm fra veggene i ovnsrommet og innsiden av døren. Aluminiumsskåler kan forårsake gnister. Apparatet blir skadet av gnister som oppstår.

▶ Aluminiumsskåler må ikke brukes i apparatet.

Dersom apparatet brukes uten mat i ovnsrommet vil dette føre til overbelastning.

▶ Start aldri mikrobølgeovnen uten mat i ovnsrommet. Et unntak fra denne regelen er kortvarige tester av kokekar.

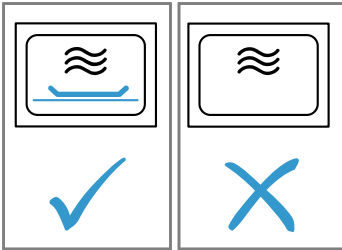

Hvis du popper popcorn flere ganger rett etter hverandre på altfor høy mikrobølgeeffekt, kan det føre til skader i ovnsrommet.

- ▶ La apparatet avkjøles i flere minutter mellom hver popping.
- ▶ Still aldri inn for høy mikrobølgeeffekt.
- ▶ Effekten skal være på maks. 600 watt.
- ▶ Popcornposen skal alltid legges på en glasstallerken.

Magnetronen blir skadet dersom bølgelederdekselet fjernes.

▶ Du må aldri fjerne bølgelederdekselet fra ovnen.

Uegnete kokekar kan føre til skader.

- ▶ Ved bruk av grill, kombinert drift med mikrobølge eller varmluft må du kun anvende kokekar som tåler de høye temperaturene.

3 Miljøvern og innsparing

3.1 Avfallsbehandling av emballasje

Emballasjematerialene er miljøvennlige og resirkulerbare.

- ▶ Kildesortér de enkelte komponentene etter type avfall.

3.2 Energisparing

Dersom du tar hensyn til disse merknadene, forbraker apparatet ditt mindre strøm.

Apparatet skal kun forvarmes når oppskriften eller innstillingsanbefalingene tilsier dette.

- Ved å la være å bruke forvarming sparer du opptil 20 % strøm.

Bruk mørke, svartlakkerte eller emaljerte stekeformer.

- Slike stekeformer opptar varme spesielt godt.

Åpne ovnsdøren så sjelden som mulig under tilberedningen.

- Temperaturen i ovnsrommet opprettholdes, og apparatet trenger ikke å ettervarme.

Flere retter bør stekes rett etter hverandre eller samtidig.

- Ovnsrommet er oppvarmet etter første steking. Dermed forkortes steketiden for de etterfølgende kake-
ne.

Ved lengre steketider kan du slå av apparatet 10 minutter før steketiden er slutt.

- Restvarmen er tilstrekkelig til å ferdigsteke retten.

Ta tilbehør som ikke brukes, ut av ovnsrommet.

- Overflødige tilbehørsdeler trenger ikke å varmes.

La dypryste matvarer tines opp før tilberedningen.

- Da sparer du den strømmen som ovnen ville brukt til opptining av matvarene.

Merk:

Apparatet trenger:

- maks. 1 W med påslått display
- maks. 0,5 W med avslått display

4 Bli kjent med

4.1 Betjeningselementer

Ved hjelp av betjeningsfeltet stiller du inn alle apparatets funksjoner, og du får informasjon om driftsstatus.

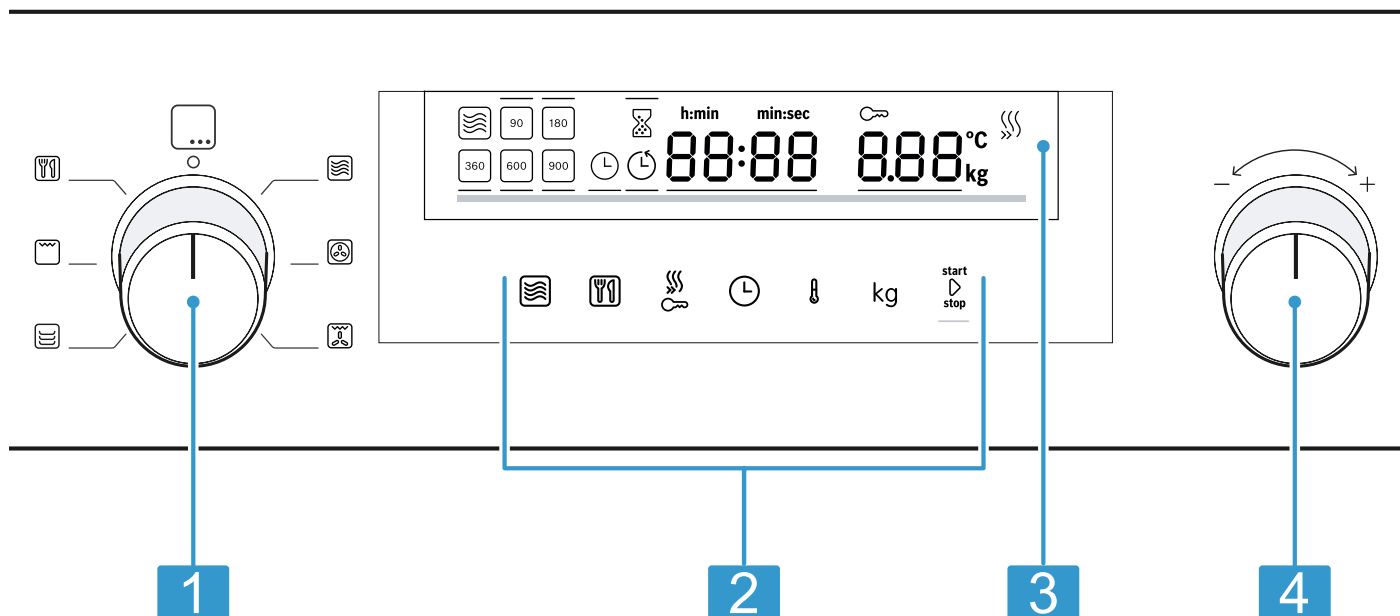

Detaljer på bildet, f.eks. farge og form, kan variere, avhengig av apparattype.

1	Funksjonsvelger
2	Berøringsfelt
3	Display
4	Dreieknapp

Funksjonsvelger

Med funksjonsvelgeren stiller du inn varmetype og andre funksjoner. Mange apparatmodeller har popout-funksjonsvelger.

Hvis du vrir funksjonsvelgeren fra nullstilling og til en av funksjonene, tar det noen sekunder før den aktuelle funksjonen står til rådighet.

Dreieknapp

Med dreieknappen kan du endre innstillingsverdiene som fokuseres i displayet. Mange apparatmodeller har popout-dreieknapp. I de fleste valglister, f.eks. for programmene, begynner listen på det første punktet igjen etter det siste. Ved noen verdier, f.eks. vekt, må du vri dreieknappen tilbake når den har nådd minste eller høyeste verdi.

Berøringsfelt

Berøringsfelt er overflater som reagerer på berøring. Berør det relevante feltet for å velge en funksjon.

Symbol	Navn	Bruk
	Mikrobølgefunksjon	Velg effekttrinn for mikrobølge eller kombiner mikrobølgefunksjonen med en varmetype.
	Programautomatikk	Åpner valg av programautomatikk.
	Hurtig forvarming / barnesikring	Kort trykk: Hurtig forvarming aktiveres eller deaktiveres. Langt trykk: Barnesikringen aktiveres eller deaktiveres.
	Tidsfunksjoner	Stiller inn tidsur, varighet eller klokkeslett.
	Temperatur	Valg av innstilling av temperatur.

Symbol	Navn	Bruk
kg	Vekt	Valg av innstilling av vekt.
start▶stop	Start/stopp	Kort trykk = starte eller stoppe tilberedningen. Langt trykk: avslutte tilberedningen. Innstillingene tilbakestilles.

Display

I displayet vises de aktuelle innstillingsverdiene eller valgmulighetene.



Aktiv verdi	Den verdien som kan stilles inn direkte, er fremhevet i hvitt og har en rød strek under seg. Du kan endre den aktive verdien med dreieknappen.
Passiv verdi	Verdier som ikke står i parentes, kan ikke endres direkte. Hvis du vil endre en verdi, må du først aktivere verdien.

Displayelementer

Nedenfor står det forklart hva de forskjellige displayelementene betyr.

Symbol	Navn	Betydning
⌚	Tidsur	Når symbolet er markert, viser displayet tidsurtiden.
🕒	Varighet	Når symbolet er markert, viser displayet varigheten.
🕒	Klokkeslett	Når symbolet er markert, viser displayet klokkeslettet.
h:min	Timer/minutter	Tiden vises i timer og minutter.
min:sec	Minutter/sekunder	Tiden vises i minutter og sekunder.
🔒	Barnesikring	Når symbolet er markert, er barnesikringen aktivert.
🔥	Hurtigoppvarming	Når symbolet er markert, er hurtig oppvarming aktivert.
°C	Temperatur	Temperaturen vises i °C.
kg	Vekt	Vekten vises i kilogram.

Temperaturindikator

Temperaturindikatoren viser fremdriften for oppvarmingen.

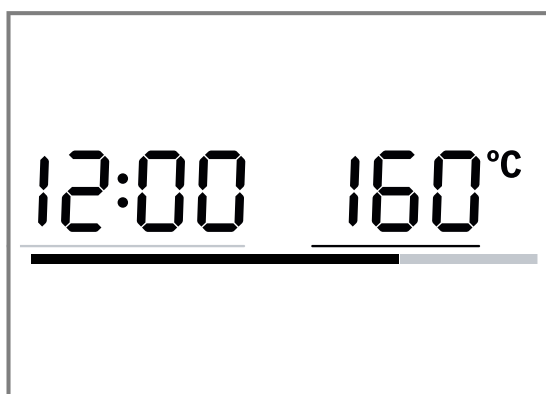

Etter at ovnen er startet, vises oppvarmingsfremdriften for ovnstemperaturen med den røde linjen i nedre del av displayet. Linjen fylles i rødt i samsvar med oppvarmingsfremdriften. Når linjen er helt fylt i rødt, er apparatet oppvarmet. Ved bruk av grill er linjen fylt opp i rødt med det samme.

Ved bruk av mikrobølgefunksjonen er det ingen temperaturindikator.







På grunn av termisk treghet kan imidlertid den viste temperaturen avvike noe fra den faktiske temperaturen i ovnsrommet.

Nattmodus

For å spare strøm reduseres lysstyrken på displayet automatisk til en lavere verdi fra kl. 22 til kl. 05.59.

4.2 Varmetyper

Her finner du en oversikt over varmetypene. Du får anbefalinger om bruk av varmetypene.

Symbol	Navn	Temperatur / trinn	Bruk
	Mikrobølgefunksjon	Mikrobølgeeffekter: <ul style="list-style-type: none"> ■ 90 W ■ 180 W ■ 360 W ■ 600 W ■ 900 W 	Til opptining, tilberedning og oppvarming av matvarer og væsker.
	Varmluft	40 °C 100-230 °C	Heving av gjærdeig, opp-tining av kaker med krem. Til baking og steking i én høyde.
	Omluftsgrilling	100-230 °C	Steking av fjærkre, hele fisker eller større kjøttstykker.
	Forvarming	30-70 °C	Forvarming av servise.
	Grill	Grilltrinn: <ul style="list-style-type: none"> ■ 1 = svak ■ 2 = middels ■ 3 = sterk 	Grilling av flate stykker som biff, pølser eller ristet brød. Gratinering av retter.
	Program	-	Det finnes forhånds-programmerte innstillinger for mange retter.

4.3 Ovnsrom

Funksjonene i ovnsrommet gjør det enklere å bruke apparatet.

Ovnsrombelysning

Når du åpner ovnsdøren, slås lyset på i ovnsrommet. Hvis ovnsdøren er åpen i over 15 minutter, slås lyset av igjen.

Når apparatet startes, vil ovnsrombelysningen slås på ved de fleste driftstyper. Når steking er avsluttet, slås lyset av igjen.

I grunninnstillingene stiller du inn om ovnsromsbelysningen skal være slått på under bruk. → Side 86

Kjølevifte

Kjøleviften slår seg av og på etter behov. Den varme luften slippes ut gjennom lufteåpningene over ovnsdøren.

OBS!

Dersom lufteåpningene dekkes til, vil apparatet bli overopphetet.

- ▶ Ikke dekk til lufteåpningene.

For at ovnsrommet skal avkjøles raskere etter at apparatet har vært i bruk, fortsetter kjøleviften å gå i en viss tid. Når mikrobølgefunksjonen brukes, vil apparatet holde seg kaldt, men kjøleviften slås allikevel på. Kjøleviften kan fortsette å gå også når mikrobølgefunksjonen er avsluttet.

Kondensvann

Under tilberedningen kan det skilles ut kondensvann i ovnsrommet og på ovnsdøren. Kondens er normalt og har ingen negativ betydning for apparatet. Tørk bort kondensvannet etter tilberedningen.

4.4 Ovnsdør

Hvis du åpner ovnsdøren mens apparatet er i bruk, stanser apparatet. Når ovnsdøren er lukket, kan du fortsette tilberedningen med start/stop .

5 Tilbehør

Bruk originaltilbehør. Dette er tilpasset ditt apparat. Avhengig av apparattypen kan det følge med forskjellig tilbehør.

Tilbehør	Bruk
Rist	<ul style="list-style-type: none"> ■ Rist til steking og baking med stekeovnsfunksjon. ■ Rist til grilling, f.eks. av biff, pølser eller toast ■ Rist som underlag, f.eks. for gratengformer

5.1 Annet tilbehør

Annet tilbehør kan kjøpes hos kundeservice, hos forhandleren eller på Internett. Du finner et omfattende tilbud til apparatet på Internett eller i våre brosjyrer:

www.bosch-home.com

Tilbehør er apparatspesifikt. Oppgi alltid den nøyaktige betegnelsen (E-nr.) på apparatet når du kjøper tilbehør. I nettbutikken eller hos kundeservice får du vite hvilket tilbehør som finnes til apparatet ditt.

Glassform

Bruk

- Gryteretter
- Gratenger

Pizzabrett



Bruk

- Langpannekake
- Småkaker

5.2 Feste av tilbehør

Tilbehøret kan hektes på plass ved to posisjoner.

- ▶ Hekt på plass tilbehøret slik at det ikke berører ovnsdøren.

	Tilbehøret kan hektes på høyt oppe.
	Tilbehøret kan hektes på lavt nede.

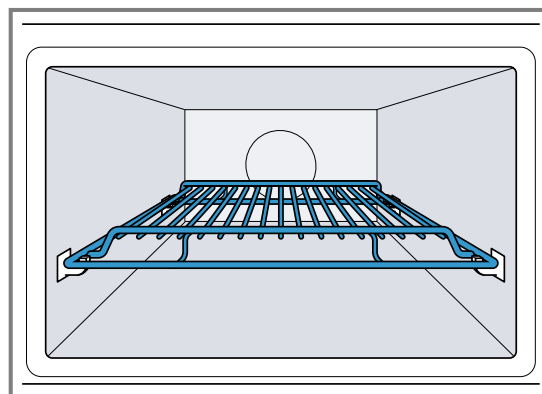

Bildet viser posisjon for påheking .

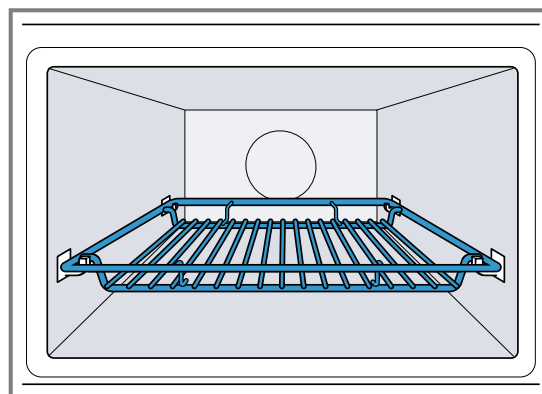

Bildet viser posisjon for påheking .

6 Før første gangs bruk

Utfør innstillingene for første gangs bruk. Rengjør apparatet og tilbehøret.

6.1 Ta apparatet i bruk for første gang

Etter å ha blitt koblet til strømmen eller etter et strømbrudd viser displayet en oppfordring om å stille inn klokkeslettet. Det kan ta noen sekunder før meldingen vises.

- ▶ Koble apparatet til strøm.
- ✓ Verdien 12:00 blinker i displayet og ☹ lyser.

Stille inn klokkeslett

1. Still inn klokkeslettet med dreieknappen.
2. Trykk på ☹.
- ✓ Klokkeslettet er innstilt.

Merk: For å redusere apparatets standby-forbruk kan du skjule klokkeslettet.

6.2 Rengjøre apparatet før første gangs bruk

Rengjør ovnsrommet og tilbehør før du tilbereder matretter med apparatet for første gang.

1. Påse at det ikke er noen emballasjerester, tilbehør eller andre gjenstander i ovnsrommet.
2. Lukk ovnsdøren.
3. Still inn på Varmluft  med funksjonsvelgeren.
4. Still inn temperaturen på 180 °C med dreieknappen.
5. Trykk på start/stop .
- ✓ Apparatet starter.
6. Trykk på start/stop etter en time.
7. Drei funksjonsvelgeren til nullstilling.
- ✓ Apparatet er rengjort.
- ✓ Apparatet er slått av.

6.3 Rengjøring av tilbehøret

- ▶ Rengjør tilbehøret nøye med såpevann og en myk klut.

7 Grunnleggende betjening

7.1 Slå på apparatet

- ▶ Vri på funksjonsvelgeren for å slå på apparatet.

- ✓ Apparatet er klart til bruk.
- ✓ I displayet vises en foreslått verdi.

7.2 Slå av apparatet

Slå av apparatet når du ikke bruker det. Apparatet slår seg automatisk av hvis det ikke er stilt inn noe over lengre tid.

- ▶ Drei funksjonsvelgeren til nullstilling.
- ✓ Apparatet avbryter de funksjonene som kjører.
- ✓ I displayet vises klokkeslettet.
- ✓ Noen visninger er synlige i displayet selv om apparatet er slått av.

7.3 Stille inn varmetype og temperatur

1. Still inn ønsket varmetype med driftsmodusbryteren.
 - ✓ I displayet vises en foreslått verdi.
2. Endre innstillingene ved behov. Dette gjør du ved å trykke i det aktuelle feltet og endre verdien med dreieknappen.
3. Trykk på **start**↵**stop** .
 - ✓ Apparatet starter.
 - ✓ **start**↵**stop** lyser.
 - ✓ På varmetyper med temperatur vil temperaturindikatoren fylles opp.
4. Ved behov kan du endre temperaturen med dreieknappen mens apparatet går.
Du kan ikke stille temperaturen på 40 °C mens apparatet går.

7.4 Stanse apparatet

Du kan når som helst stanse apparatet.

1. Trykk på **start**↵**stop** ovnsdøren.
 - ✓ Apparatet stanser.
 - ✓ **start**↵**stop** blinker.
2. Apparatet fortsetter å gå når du lukker døren og trykker på **start**↵**stop** .
 - ✓ Tilberedningen fortsettes.
 - ✓ **start**↵**stop** lyser.

7.5 Avbryte apparatet



Du kan når som helst avbryte apparatet.

- ▶ Drei funksjonsvelgeren til nullstilling.
Når apparatet avbrytes helt eller midlertidig, kan kjøleviften fortsette å gå.
- ✓ Apparatet avbryter de funksjonene som kjører.

7.6 Hurtigoppvarming



For å spare tid kan du forkorte oppvarmingstiden fra en temperatur 100 °C ved visse varmetyper.

Du kan bruke hurtigoppvarming til disse varmetypene:



-  varmluft, unntatt: varmluft 40 °C
-  omluftsgrilling

Stille inn hurtigoppvarming

For å få et jevnt stekeresultat bør du vente med å sette tilbehøret og maten inn i ovnen til hurtigoppvarmingen er ferdig. Vent med å stille inn varighet til hurtigoppvarmingen er avsluttet.

1. Still inn en egnet varmetype og en temperatur over 100 °C.
2. Trykk på .
 - ✓ I displayet lyser .
3. Trykk på **start**↵**stop** .
 - ✓ Hurtigoppvarming startes.
 - ✓ **start**↵**stop** lyser.
 - ✓ Når det innstilte temperaturen er nådd, avsluttes hurtigoppvarmingen. Du hører et lydsignal, og  slukner i displayet. Apparatet fortsetter å gå med den innstilte varmetypen og temperaturen.
 - ✓ Hurtigoppvarmingen deaktiveres etter senest 15 minutter.

Avbryte hurtigoppvarming

- ▶ Trykk på .
- ✓  slukner i displayet. Apparatet fortsetter å gå med den innstilte varmetypen og temperaturen.

7.7 Sikkerhetsutkobling

Apparatet er utstyrt med en sikkerhetsutkobling for din egen sikkerhet. Apparatet slår seg automatisk av når det har være i bruk lenge.

Hvor lang tid det tar før det slår seg av, er avhengig av innstillingen:

- varmluft 40 °C og forvarming: 24 timer
- varmluft 100-230 °C og omluftsgrill: 5 timer
- grill: 90 minutter

Når apparatet er blitt slått av med sikkerhetsutkoblingen, vises  i displayet. Du kan bekrefte denne meldingen ved å trykke på **start**↵**stop** .

8 Mikrobølgefunksjon

Med mikrobølgefunksjonen kan du tilberede, varme, steke eller tine maten spesielt raskt. Mikrobølgefunksjonen kan brukes alene eller sammen med en annen varmetype.

8.1 Mikrobølgeeffekter

Her finner du en oversikt over mikrobølgeeffekttrinnene og hvordan de brukes.

Mikrobølgeeffekt i watt	Maksimal varighet	Bruk
90 W	1:30 timer	Opptining av ømfintlige matvarer.
180 W	1:30 timer	Opptining og videre steking av matvarene.
360 W	1:30 timer	Tilberedning av kjøtt og fisk og oppvarming av ømfintlige matvarer.

Mikrobølgeeffekt i watt	Maksimal varighet	Bruk
600 W	1:30 timer	Oppvarming og tilberedning.
900 W	30 minutter	Oppvarming av væsker. Den maksimale effekten er ikke beregnet på oppvarming av mat.

Foreslåtte verdier

Apparatet foreslår en varighet for hvert mikrobølgeeffekttrinn. Du kan velge å bruke den foreslåtte verdien eller endre den i det aktuelle området.

8.2 Kokekar og tilbehør som er egnet for mikrobølgeovn

For å varme opp matvarene jevnt og ikke skade apparatet må du bruke egnede kokekar og tilbehør. Før du bruker kokekar til mikrobølge, må du se anvisningene fra produsenten. Er du i tvil, så test kokekaret. Teste om kokekar er egnet for mikrobølgeovn → Side 81

Egnet for mikrobølgeovn

Kokekar og tilbehør	Begrunnelse
Kokekar av ildfast og mikrobølgekompatibelt materiale: <ul style="list-style-type: none"> ▪ Glass ▪ Glasskeramikk ▪ Porselen ▪ Temperaturbestandig plast ▪ Helglasert keramikk uten riper 	Ildfast materiale skades ikke av mikrobølger.
Tilbehør som følger med: rist	Den medfølgende risten er konstruert for apparatet og dermed egnet for mikrobølgeovn.
Metallbestikk	For å unngå forsinket koking kan du bruke metallbestikk, f.eks. en skje, i glasset. Merk: Metall kan danne gnister som kan skade ovnsrommet og glasset på innsiden av døren. Metall må holdes minst 2 cm fra veggene i ovnsrommet og innsiden av døren.

Ikke egnet for mikrobølgeovn

Kokekar og tilbehør	Begrunnelse
Kokekar i metall	Metall er ugjennomtregelig for mikrobølger. Maten blir ikke varm eller varmes bare så vidt.
Kokekar med pynt av gull eller sølv	Gull- eller sølvpynt kan ta skade av mikrobølger. Dette må kun brukes hvis produsenten garanterer at kokekaret er egnet for mikrobølgeovn.

Egnet for mikrobølgeovn i kombinert modus

I kombinert modus kan en mikrobølgeeffekt på inntil 600 W watt aktiveres i tillegg. Derfor kan metallformer brukes i kombinert modus.

Kokekar og tilbehør	Begrunnelse
Tilbehør som følger med	Det vedlagte tilbehøret, f.eks. risten, danner ikke gnister i kombinert modus.
Bakeformer av metall	Kakene brukes også på undersiden fordi bakeformer av metall leder varme bedre. Merk: Metall kan danne gnister som kan skade ovnsrommet og glasset på innsiden av døren. Metall må holdes minst 2 cm fra veggene i ovnsrommet og innsiden av døren.

8.3 Teste om kokekar er egnet for mikrobølgeovn

Test om kokekaret er egnet for mikrobølgeovn ved hjelp av en kokekartest. Det er kun i forbindelse med en kokekartest at du kan bruke apparatet i mikrobølgemodus uten mat.

ADVARSEL – Fare for skålding!

De tilgjengelige delene blir svært varme under bruk.

- ▶ Ta aldri på de varme delene.
- ▶ Hold barn på avstand.

1. Sett det tomme kokekaret i ovnsrommet.
2. Still apparatet på maksimal effekt i ½ - 1 minutt.
3. Start apparatet med **start** stop .
4. Kontroller kokekaret flere ganger:
 - Hvis kokekaret er kaldt eller lunkent, egner det seg for mikrobølgeovn.
 - Hvis kokekaret er varmt eller det oppstår gnister, må du avbryte kokekartesten. Kokekaret egner seg ikke for mikrobølgeovn.

8.4 Innstilling av mikrobølgefunksjon



Det finnes diverse effektrinns og innstillinger som passer til forskjellige typer retter og tilberedning.

OBS!

Dersom apparatet brukes uten mat i ovnsrommet vil dette føre til overbelastning.

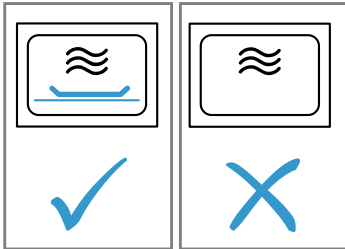
- ▶ Start aldri mikrobølgeovnen uten mat i ovnsrommet. Et unntak fra denne regelen er kortvarige tester av kokekar.



1. Følg sikkerhetsanvisningene → Side 73 og anvisningene for å unngå materielle skader → Side 75.
2. Følg anvisningene om kokekar og tilbehør som egner seg for mikrobølgeovn. → Side 81
3. Still funksjonsvelgeren på .
4. Trykk på  for å stille inn ønsket mikrobølgeeffekt.
5. Still inn ønsket varighet med dreieknappen.
6. Start apparatet med start/stop .
Du kan når som helst endre varigheten med dreieknappen mens apparatet går.
- ✓ Varigheten telles ned, og mikrobølgefunksjonen startes.
- ✓ Når varigheten er telt ned, avsluttes mikrobølgefunksjonen, og du hører et lydsignal.
7. Når retten er ferdig, slår du av apparatet ved å vri funksjonsvelgeren til nullstilling.

8.5 Intervaller for tidsinnstillingene

I mikrobølgemodus endres intervallet ved innstilling av varighet med lengden på varigheten.

Stekevarighet	Intervall
0-1 minutter	5 sekunder
1-3 minutter	10 sekunder
3-15 minutter	30 sekunder
15 minutter - 1 time	1 minutt
1 time - 1 time 30 minutter	5 minutter

8.6 Endre mikrobølgeeffekt

- ▶ Trykk på .
- Hvis du trykker flere ganger, går du gjennom trinnene fra høyeste til laveste mikrobølgeeffekt. Dersom mikrobølgefunksjonen legges til etter start, settes apparatet på pause. Start apparatet med start/stop .

8.7 Stanse apparatet

Du kan når som helst stanse apparatet.

1. Trykk på start/stop ovnsdøren.
- ✓ Apparatet stanser.
- ✓ start/stop blinker.

2. Apparatet fortsetter å gå når du lukker døren og trykker på start/stop .
- ✓ Tilberedningen fortsettes.
- ✓ start/stop lyser.

8.8 Avbryte apparatet

Du kan når som helst avbryte apparatet.

- ▶ Drei funksjonsvelgeren til nullstilling. Når apparatet avbrytes helt eller midlertidig, kan kjøleviften fortsette å gå.
- ✓ Apparatet avbryter de funksjonene som kjører.



8.9 Kombinert modus

Hvis du vil forkorte tilberedningstiden, er det noen varmetyper du kan bruke i kombinasjon med mikrobølgefunksjonen.

Kombinert modus er mulig med følgende varmetyper:

-  varmluft
-  omluftsgrill
-  grill

Unntak:

-  mikrobølgeeffekt 900 W
-  varmluft 40 °C
-  forvarming av servise

Stille inn kombinert modus

Slå på mikrobølgefunksjonen i tillegg til en varmetype.

1. Sett funksjonsvelgeren på en kombinerbar varmetype.
- ✓ Det vises en foreslått verdi for temperaturen.
2. Still inn temperaturen med dreieknappen.
3. Trykk på  for å stille inn ønsket mikrobølgeeffekt.
- ✓ Det vises en foreslått verdi for varigheten.
4. Still inn varigheten med dreieknappen.
5. Start apparatet med start/stop .
- ✓ Varigheten telles ned, og kombinert modus startes.
- ✓ Når varigheten er telt ned, avsluttes kombinert modus, og du hører et lydsignal.

Endre mikrobølgeeffekt

- ▶ Trykk på .
- Hvis du trykker flere ganger, går du gjennom trinnene fra høyeste til laveste mikrobølgeeffekt. Dersom mikrobølgefunksjonen legges til etter start, settes apparatet på pause. Start apparatet med start/stop .

Stanse apparatet

Du kan når som helst stanse apparatet.

1. Trykk på start/stop ovnsdøren.
- ✓ Apparatet stanser.
- ✓ start/stop blinker.
2. Apparatet fortsetter å gå når du lukker døren og trykker på start/stop .
- ✓ Tilberedningen fortsettes.
- ✓ start/stop lyser.

Avbryte apparatet

Du kan når som helst avbryte apparatet.





- ▶ Drei funksjonsvelgeren til nullstilling.

Når apparatet avbrytes helt eller midlertidig, kan kjøleviften fortsette å gå.

- ✓ Apparatet avbryter de funksjonene som kjører.

8.10 Varme opp og tørke ovnsrommet

Tørk ovnsrommet hver gang etter bruk slik at det ikke blir igjen noe fuktighet.

1. La apparatet avkjøles.
 2. Fjern grovt smuss fra ovnsrommet umiddelbart.
 3. Tørk bort fuktighet fra ovnsbunnen.
 4. Still inn varmetypen  med funksjonsvelgeren.
 5. Trykk på .
 6. Still inn temperaturen på 150 °C med dreieknappen.
 7. Trykk to ganger på .
- ✓  er markert i displayet.

8. Still inn en varighet på 15 minutter med dreieknappen.
9. Start apparatet med  .
- ✓ Tørkingen starter og avsluttes etter 15 minutter.
10. Åpne du ovnsdøren slik at vanndampen strømmer ut av ovnsrommet.

8.11 Tørke ovnsrommet for hånd

Tørk ovnsrommet hver gang etter bruk slik at det ikke blir igjen noe fuktighet.

1. La apparatet avkjøles.
2. Fjern grovt smuss fra ovnsrommet.
3. Tørk av ovnsrommet med en svamp.
4. La ovnsdøren stå åpen i en time, slik at ovnsrommet får tørke helt.

9 Programautomatikk

Programautomatikken hjelper deg med å tilberede diverse retter og velger automatisk de optimale innstillingene.

9.1 Innstillingstips for matretter

For å få et optimalt tilberedningsresultat bør du følge disse anvisningene.





- Bruk kun plettfrie matvarer.

- Bruk kun kjøtt med kjøleskapstemperatur.
- Bruk kun dypfryste retter rett fra fryseren.
- Fjern emballasjen og vei matvarene. Hvis du ikke kan angi den nøyaktige vekten, runder du den opp eller ned.
- Sett matvarene inn i kald ovn.
- Bruk kun ildfaste kokekar som er egnet for mikrobølgeovn, for eksempel av glass eller keramikk.

9.2 Oversikt over rettene

Apparatet ber deg om å angi vekten. Du kan kun stille inn vekten innenfor det spesifiserte vektområdet.

Tining

Nr.	Matvarer	Tilbehør	Innsetningshøyde	Vekt i kg	Veiledning
<i>PO1</i>	Kjøttdeig	Flatt, åpent kokekar		0,2-1,0	Fjern kjøttdeig som alt er tint, når du snur den.
<i>PO2</i>	Kjøttstykker	Flatt, åpent kokekar		0,2-1,0	Væsken må fjernes når du vender opp-tiningsvarene. Den må aldri brukes videre eller komme i kontakt med andre matvarer.
<i>PO3</i>	Kylling, kyllingstykker	Flatt, åpent kokekar		0,4-1,8	Væsken må fjernes når du vender opp-tiningsvarene. Den må aldri brukes videre eller komme i kontakt med andre matvarer.
<i>PO4</i>	Brød	Flatt, åpent kokekar		0,2-1,0	Tin bare så mye brød du trenger om gangen. Det blir fort tørt. Skill skivene når det er mulig.



Kokeprogrammer

Nr.	Matvarer	Tilbehør	Innset-tings-høyde	Vekt i kg	Veiledning
P05	Ris	Lukket kokekar	☞	0,05-0,2	Ikke bruk ferdigris i porsjonspakker. Ris skummer kraftig ved koking. Still inn bruttovekten (uten væske). Tilsett to til to og en halv ganger rismengden i væske.
P06	Poteter	Lukket kokekar	☞	0,15-1,0	Skjær i like store stykker. Tilsett 1 ss vann per 100 g.
P07	Grønnsaker	Lukket kokekar	☞	0,15-1,0	Skjær i like store stykker. Tilsett 1 ss vann per 100 g.

Kombinerte kokeprogrammer

Nr.	Matvarer	Tilbehør	Innset-tings-høyde	Vekt i kg	Veiledning
P08	Grateng, fryst	Kokekar uten lokk	☞	0,4-1,2	Gratengen bør ikke være høyere enn 3 cm.
P09	Kylling, hel	Kokekar uten lokk	☞	0,5-2,0	Brystsiden ned.
P10	Roastbiff, medium	Kokekar uten lokk	☞	0,5-1,5	
P11	Nakkestek av svin	Lukket kokekar	☞	0,5-2,0	
P12	Lam, medium	Lukket kokekar	☞	0,8-2,0	Lammekjøtt fra bog eller lammelår uten bein
P13	Kjøttpudding	Kokekar uten lokk	☞	0,5-1,5	Kjøttpuddingen bør ikke være høyere enn 7 cm.
P14	Fisk, hel	Kokekar uten lokk	☞	0,3-1,0	Riss mønster i fiskeskinnet på forhånd. Legg fisken i "svømmestilling" i kokekaret.
P15	Gryterett med ris av ferske ingredienser	Høyt, lukket kokekar	☞	0,05-0,2	Tilsett tre ganger så mye vann som risen og fire ganger så mye grønnsaker. Bruk kun ferske ingredienser. Angi kun risvekten.

9.3 Stille inn matrett

1. Still funksjonsvelgeren på .
- ✓ Displayet viser det første matrettnummeret og en foreslått vekt.
2. Still inn ønsket rett med dreieknappen.
3. Trykk på kg.
4. Still inn vekten med dreieknappen. Før start kan du bytte mellom retten og vekten med  og kg.
- ✓ Apparatet stiller automatisk inn en passende varighet.
5. Trykk på start/stop . Etter start kan du ikke lenger endre matretten og vekten. Den innstilte vekten kan vises med kg.
- ✓ Apparatet starter.
- ✓ start/stop lyser.
- ✓ Du ser at varigheten telles ned.
- ✓ På mange programmer hører du et kort lydsignal hvis du må røre om i retten eller snu den.
6. Når varigheten er telt ned:

- Du hører et lydsignal. Apparatet slutter å varme.
- Drei funksjonsvelgeren til nullstilling.

9.4 Stanse apparatet

Du kan når som helst stanse apparatet.

1. Trykk på start/stop ovnsdøren.
 - ✓ Apparatet stanser.
 - ✓ start/stop blinker.
2. Apparatet fortsetter å gå når du lukker døren og trykker på start/stop .
 - ✓ Tilberedningen fortsettes.
 - ✓ start/stop lyser.

9.5 Avbryte apparatet

Du kan når som helst avbryte apparatet.





- ▶ Drei funksjonsvelgeren til nullstilling. Når apparatet avbrytes helt eller midlertidig, kan kjøleviften fortsette å gå.
- ✓ Apparatet avbryter de funksjonene som kjører.

10 Tidsfunksjoner

Apparatet har tidsfunksjoner som du kan styre varigheten og tidsuret med.





10.1 Sjekke tidsfunksjoner

Forutsetning: Hvis flere tidsfunksjoner er stilt inn, lyser de respektive symbolene. Mens apparatet går, er tidsuret og varigheten tilgjengelige. I standby er tidsuret og klokkeslettet tilgjengelige.

- ▶ Trykk på  inntil ,  eller  står i fokus.
- ✓ Den aktuelle verdien vises i displayet.

10.2 Endre klokkeslett

Forutsetning: Apparatet må være slått av før du kan endre klokkeslett.



1. Trykk to ganger på .
- ✓ I displayet vises  og klokkeslettet.
2. Still inn klokkeslettet med dreieknappen.
3. Trykk på .
- ✓ Klokkeslettet er innstilt.
- ✓ Hvis du ikke trykker på , vil den innstilte verdien tas i bruk etter noen få sekunder.

Merk: For å redusere apparatets standby-forbruk kan du skjule klokkeslettet.

10.3 Varighet

Du kan definere et tidsrom som skal gå før apparatet stanser automatisk. Varigheten kan stilles inn på maks. 23:59 timer.

Stille inn varighet

1. Still inn varmetype og temperatur.
2. Trykk på  inntil  står i fokus.
3. Still inn ønsket varighet med dreieknappen.
4. Trykk på .
- ✓ Apparatet starter.
- ✓  lyser.
- ✓ Du ser at varigheten telles ned.

Avslutte varigheten

Forutsetning: Du hører et lydsignal. Apparatet slutter å varme. I displayet vises .



1. Trykk på .
- ✓ Signalet er slått av.

2. Drei funksjonsvelgeren til nullstilling.
- ✓ Apparatet er slått av.

Endre varighet

- ▶ Endre varigheten med dreieknappen.
- ✓ Etter noen få sekunder vises den endrede varigheten i displayet.
- ✓ Du ser at varigheten telles ned.



Slette varighet

1. Dersom tidsurfunksjonen er stilt inn, trykker du på .
2. Still varigheten på  med dreieknappen.
- ✓ Varigheten slettes etter noen få sekunder. Apparatet stopper ikke.

10.4 Tidsur

Du kan stille inn tidsuret slik at det avgis et lydsignal når den innstilte tiden er telt ned. Du kan stille inn en tid for tidsuret på maksimalt 24 timer. Denne funksjonen går uavhengig av apparatet og andre tidsfunksjoner. Tidsurets signal skiller seg fra de andre signalene.

Stille inn tidsur

1. Trykk på  inntil  står i fokus.
2. Still inn tidsuret på ønsket tid med dreieknappen.
- ✓ Etter noen sekunder viser apparatet den tiden tidsuret er stilt inn på.
- ✓ Tidsuret starter.
- ✓  lyser i displayet.
- ✓ Tiden telles ned synlig i indikasjonen.

Avslutte tidsur

Forutsetning: Du hører et lydsignal. I displayet vises .

- ▶ Trykk på et tilfeldig symbol.
- ✓ Tidsuret er avslått.

Endre tidsur

- ▶ Endre tidsurets innstilling med dreieknappen.
- ✓ Etter noen sekunder viser apparatet den tiden tidsuret er stilt inn på.

Slette tidsur



- ▶ Still tidsuret på  med dreieknappen.
- ✓ Tidsuret er avslått.

11 Barnesikring

Sikre apparatet slik at ikke barn utilsiktet kan slå på apparatet eller endre innstillinger på det.

11.1 Aktivere barnesikringen

Forutsetning: Apparatet er slått av.

- ▶ Trykk på  i ca. 4 sekunder.
- ✓ Betjeningsfeltet er sperret.
- ✓ Displayet viser symbolet .

- ✓ Dersom tidsuret er stilt inn, fortsetter det å gå. Tidsuret kan ikke endres så lenge barnesikringen er aktivert. Signaltone, f.eks. etter at tidsuret er utløpt, kan endres ved at du trykker på en vilkårlig tast.

11.2 Deaktivere barnesikringen

- ▶ Trykk på  i ca. 4 sekunder.
- ✓ Betjeningsfeltet låses opp.

12 Grunninnstillingene

Du kan tilpasse grunninnstillingene til apparatet etter dine personlige behov.

12.1 Oversikt over grunninnstillingene

Her finner du en oversikt over grunninnstillingene og fabrikkinnstillingene. Grunninnstillingene avhenger av apparatets utstyr.

I displayet	Grunninnstilling	Valg	Beskrivelse
c01	Signalvarighet	1 = kort = 10 sekunder 2 = middels = 30 sekunder ¹ 3 = lang = 2 minutter	Still inn varighet for signaltonen etter at en varighet eller tidsuret er telt ned.
c02	Tastelyd	0 = av 1 = på ¹	Aktivere eller deaktivere tastelyd.
c03	Lysstyrke i displayet	1 = lav 2 = middels ¹ 3 = høy	Stille inn lysstyrken i displayet.
c04	Tidsvisning	0 = av 1 = på ¹	Vise klokkeslett i displayet.
c05	Ovnsrombelysning	0 = av 1 = på ¹	Slå ovnsrombelysningen på eller av.
c06	Fabrikkinnstilling	0 = av ¹ 1 = på	Tilbakestill endrede innstillinger til fabrikkinnstillingene.
c07	Demomodus	0 = av ¹ 1 = på	Slå demomodus på eller av. Merk: Demomodus vises kun de første 5 minuttene etter at apparatet er koblet til.
c08	Styrke på lydsignal	1 = lav 2 = middels ¹ 3 = høy	Still inn styrke på lydsignalet.

¹ Fabrikkinnstilling (kan variere, avhengig av apparattype)

12.2 Endring av grunninnstillingene

Forutsetning: Apparatet må være slått av.

- Hold ⊖ inne i noen sekunder.
 - ✓ Displayet viser den første grunninnstillingen.
- Endre grunninnstillingen med dreieknappen.
- Trykk på ⊖.
 - ✓ Displayet viser den neste grunninnstillingen.
- Med ⊖ kan du velge alle ønskede grunnstillinger og endre verdiene.

- Du lagrer endringene ved å holde ⊖ inne i noen sekunder.

Merk: Etter strømbrudd vil de endrede grunninnstillingene fortsatt være lagret.

12.3 Avbryte endring av grunninnstillingene

- ▶ Vri på funksjonsvelgeren.
- ✓ Alle endringene forkastes og vil ikke bli lagret.

13 Rengjøring og pleie

Rengjør og vedlikehold vaskemaskinen omhyggelig, slik at den holder seg funksjonsdyktig i lang tid.

13.1 Rengjøringsmiddel

Bruk kun egnede rengjøringsmidler.

ADVARSEL – Fare for elektrisk støt!

Fuktighet som trenger inn, kan forårsake elektrisk støt.

- ▶ Ikke bruk dampstråle eller høytrykksspyler for å rengjøre apparatet.

OBS!

Uegnedede rengjøringsmidler skader flatene på apparatet.

- ▶ Det må ikke brukes sterke eller skurende rengjøringsmidler.
 - ▶ Ikke bruk sterkt alkoholholdige rengjøringsmidler.
 - ▶ Ikke bruk harde skureputer eller pussesvamper.
 - ▶ Ikke bruk rengjøringsmidler spesielt for rengjøring av varme overflater.
 - ▶ Glassrens, glasskrape eller rengjøringsmidler for rustfritt stål må kun brukes dersom disse anbefales i rengjøringsanvisningene for den gjeldende delen.
- Nye svampkluter inneholder produksjonsrester.
- ▶ Vask nye svampkluter grundig før bruk.

Hvilke rensedmidler som egner seg for de enkelte overflatene og delene, står i de enkelte rengjøringsanvisningene.

13.2 Rengjøring av apparatet

Rengjør apparatet i henhold til instruksjonene, slik at de forskjellige delene og overflatene ikke blir skadet av rengjøringen eller uegnede rensedmidler.

⚠ ADVARSEL – Forbrenningsfare!

Under bruk blir apparatet og dets berørbare deler svært varme.

- ▶ Utvis forsiktighet og unngå å berøre varmeelementene.
- ▶ Barn under 8 år må holdes unna.

⚠ ADVARSEL – Brannfare!

Løse matrester, fett og stekesjy kan ta fyr.

- ▶ Fjern grovt smuss fra ovnsrommet, varmeelementene og tilbehøret før du begynner å bruke apparatet.

⚠ ADVARSEL – Fare for personskade!

Dersom glasset på apparatdøren er ripet opp, kan det sprekke.

- ▶ Ikke bruk skurende rengjøringsmidler eller skarpe metallskrapere for å rengjøre glasset på ovnsdøren, ettersom de kan ripe opp overflaten.

1. Vær obs på informasjonen om rengjøringsmidlene. → *Side 86*
2. Følg anvisningene for rengjøring av apparatets komponenter og overflater.
3. Dersom ingenting annet er oppgitt:
 - Rengjør apparatets komponenter med varmt såpevann og oppvaskklut.
 - Tørk deretter over med en myk klut.

13.3 Rengjøring av ovnsrommet

1. Følg anvisningene for → *"Rengjøringsmiddel", Side 86.*
2. Bruk varmt såpevann eller eddikvann til rengjøringen.
3. Hvis ovnen er svært skitten, er det best å bruke stekeovnsrens. Ovnsrens må kun brukes i kaldt ovnsrom. Ikke bruk stekeovnsrens og andre etsende rengjøringsmidler eller skuremidler. For å unngå riper på overflaten må du ikke bruke skureputer, rue svamper eller gryteskrubber.

Tips: For å fjerne ubehagelig lukt varmer du opp en kopp vann med et par dråper sitronsaft i 1 til 2 minutter på maks. mikrobølgeeffekt. Ha alltid en skje i koppen for å unngå forsinket koking.

4. Tørk deretter av med en myk klut.

Rengjøring av glassbunn

1. Følg anvisningene for → *"Rengjøringsmiddel", Side 86.*
2. Rengjør glassbunnen med varmt såpevann og en myk oppvaskklut. Bruk ikke metall- eller glasskrape til rengjøring. Ikke skur.
3. Tørk deretter av med en myk klut.

13.4 Rengjøring av fronten på apparatet**OBS!**

Uforskriftsmessig rengjøring kan skade fronten på apparatet.

- ▶ Ikke bruk glassrens, metallskrape eller glasskrape til rengjøringen.
- ▶ For å unngå korrosjon på fronten i rustfritt stål bør du umiddelbart fjerne kalkflekker, fettflekker, stivelsesflekker og proteinflekker.
- ▶ På flater av rustfritt stål kan det brukes egne rensedmidler som er beregnet til dette.

1. Vær obs på informasjonen om rengjøringsmidlene. → *Side 86*
2. Rengjør fronten på apparatet med varmt såpevann og oppvaskklut.

Merk: Små fargeforskjeller på fronten av apparatet kan skyldes ulike materialer, som glass, plast eller metall.

3. Påfør rengjøringsmiddel for rustfritt stål på fronten i rustfritt stål i et tynt lag med en myk klut. Rensedmidler for rustfritt stål fås hos kundeservice eller hos en fagforhandler.
4. Tørk deretter av med en myk klut.

13.5 Rengjøre betjeningspanelet**OBS!**

Uforskriftsmessig rengjøring kan skade betjeningspanelet.

- ▶ Betjeningspanelet må aldri rengjøres dryppende vått.

1. Vær obs på informasjonen om rengjøringsmidlene. → *Side 86*
2. Tørk av betjeningspanelet med en mikrofiberklut eller en myk, fuktig klut.
3. Tørk deretter av med en myk klut.

13.6 Rengjøring av tilbehøret

1. Vær obs på informasjonen om rengjøringsmidlene. → *Side 86*
2. Tørk bort fastbrente matrester med en fuktig oppvaskklut og varmt såpevann.
3. Rengjør tilbehøret med varmt såpevann og en oppvaskklut eller oppvaskbørste.
4. Rengjør risten med rensedmiddel for rustfritt stål eller vask den i oppvaskmaskinen. Bruk gryteskrubb eller ovnsrens på kraftig smuss.
5. Tørk deretter av med en myk klut.

13.7 Tips for vedlikehold av apparatet

Følg tipsene om stell av apparatet for å opprettholde apparatets funksjoner i lang tid.

Tiltak	Fordel
Hold apparatet rent til enhver tid og fjern smuss med det samme. Rengjør ovnsrommet etter hver bruk.	Da vil ikke smussen sette seg fast eller brenne seg fast.
Fjern kalk-, fett-, stivelses- og proteinflekker med en gang.	Unngå korrosjon.
Bruk pizzabrettet når du skal steke svært fuktige kaker.	Da blir ikke ovnsrommet så tilsølt.
Bruk egnet kokekar til steking, f.eks. en stekegryte.	Da blir ikke ovnsrommet så tilsølt.
Hos kundeservice får du kjøpt spesielt godt egnede rengjørings- og pleiemidler. Følg anvisningene fra produsenten.	

13.8 Rengjøre glassrutene

OBS!

Uforskriftsmessig rengjøring kan skade dørrutene.

- ▶ Ikke bruk glasskrape.

1. Vær obs på informasjonen om rengjøringsmidlene. → Side 86
2. Rengjør glassrutene med en myk klut og glassrens.
Merk: Skygger som ser ut som striper i glassrutene i døren, er lysreflekser fra ovnsromsbelysningen.
3. Tørk deretter av med en myk klut.

13.9 Rengjøre dørtetting

OBS!

Uforskriftsmessig rengjøring kan skade dørtettingen.

- ▶ Ikke bruk metallskrape eller glasskrape til rengjøringen.
 - ▶ Det må ikke brukes skurende rengjøringsmidler.
1. Vær obs på informasjonen om rengjøringsmidlene. → Side 86
 2. Rengjør dørtettingen med varmt såpevann og en myk oppvaskklut.
 3. Tørk deretter av med en myk klut.

13.10 Tørke ovnsrommet for hånd

⚠ ADVARSEL – Forbrenningsfare!

Apparatet blir varmt under bruk.

- ▶ La apparatet kjøle seg ned før rengjøring.

1. Fjern smuss fra ovnsrommet.
2. Tørk av ovnsrommet med en myk klut.
3. La ovnsdøren stå åpen til ovnsrommet har tørket helt.

13.11 Rengjøringshjelp

Rengjøringshjelpen er et raskt alternativ til å rengjøre ovnsrommet innimellom. Rengjøringshjelpen bløter opp smuss ved fordampning av såpevann. Etterpå er det lettere å fjerne smusset.

Stille inn rengjøringshjelp

1. Tilsett noen dråper oppvaskmiddel i en kopp med vann.
2. Legg en teskje i koppen for å unngå forsinket koking.
3. Still koppen midt i ovnsrommet.
4. Still inn 600 W mikrobølgeeffekt.
5. Still inn en varighet på 5 minutter.
6. Start mikrobølgefunksjonen.
7. Når varigheten er utløpt, lar du døren bli værende lukket i ytterligere 3 minutter.
8. Tørk av ovnsrommet med en myk klut.
9. La ovnsrommet tørke med døren åpen.

14 Utbedring av feil

Du kan selv utbedre små feil på apparatet. Benytt deg av informasjonen om feilsøking før du tar kontakt med kundeservice. På den måten unngår du unødige kostnader.

⚠ ADVARSEL – Fare for personskade!

Ukyndige reparasjoner er farlig.

- ▶ Kun opplært fagpersonell skal utføre reparasjoner på apparatet.
- ▶ Ta kontakt med kundeservice dersom apparatet er defekt.

⚠ ADVARSEL – Fare for elektrisk støt!

Ukyndige reparasjoner er farlig.

- ▶ Kun opplært fagpersonell skal utføre reparasjoner på maskinen.
- ▶ Det må kun brukes originale reservedeler til reparasjon av maskinen.
- ▶ Dersom det oppstår skader på apparatets strømkabel, må den skiftes ut av produsenten, kundeservice eller av en annen kvalifisert person for å unngå at det oppstår fare.

14.1 Funksjonsfeil

Feil	Årsak og feilsøking
Apparatet virker ikke.	Støpselet på strømledningen er ikke satt i. ▶ Koble apparatet til strømnettet.
	Sikringen er defekt. ▶ Kontroller sikringen i sikringsskapet.
	Svikt på strømforsyningen. ▶ Kontroller om lyset i rommet eller andre apparater i rommet virker.
	Funksjonsfeil 1. Slå av sikringen i sikringsskapet. 2. Slå på sikringen igjen etter ca. 10 sekunder. ✓ Dersom feilen var et engangstilfelle, forsvinner meldingen. 3. Ta kontakt med kundeservice hvis meldingen vises på nytt. Oppgi feilmeldingen nøyaktig når du kontakter kundeservice. → "Kundeservice", Side 102
Apparatet varmes ikke opp, i displayet blinker kolonet.	Demomodus er aktivert i grunninnstillingene. 1. Koble apparatet fra strømnettet ved å slå av sikringen i sikringsskapet en kort tid. 2. Deaktiver demomodus i grunninnstillingene innen 3 minutter.
Mikrobølgemodus avbrytes.	Funksjonsfeil 1. Slå av sikringen i sikringsskapet. 2. Slå på sikringen igjen etter ca. 10 sekunder. ✓ Dersom feilen var et engangstilfelle, forsvinner meldingen. 3. Ta kontakt med kundeservice hvis meldingen vises på nytt. Oppgi feilmeldingen nøyaktig når du kontakter kundeservice. → "Kundeservice", Side 102
Rettene blir saktere varme enn før.	Det er valgt for lav mikrobølgeeffekt. ▶ Velg høyere mikrobølgeeffekt.
	Det er lagt inn en større mengde enn vanlig. ▶ Still inn en lengre varighet. Dobbelt mengde krever dobbelt så lang tid.
	Maten var kaldere enn vanlig. ▶ Maten må av og til røres i eller snus.
Mikrobølgefunksjonen fungerer ikke.	Døren er ikke helt lukket. ▶ Kontroller om det har satt seg fast fremmedlegemer eller matrester i døråpningen.
	Du har ikke trykt på start ↵ stop . ▶ Trykk på start ↵ stop .
I displayet blinker 12:00, og symbolet ☹ lyser.	Svikt på strømforsyningen. ▶ Still inn klokkeslettet på nytt. → "Stille inn klokkeslett", Side 79
Apparatet er ikke i drift. I displayet vises det en varighet.	Du har ikke trykt på start ↵ stop . ▶ Trykk på start ↵ stop .

14.2 Merknader i displayet

Feil	Årsak og feilsøking
Det vises en melding med "D" eller "E" i displayet, f.eks. D0111 eller E0111.	Funksjonsfeil 1. Slå av sikringen i sikringsskapet. 2. Slå på sikringen igjen etter ca. 10 sekunder. ✓ Dersom feilen var et engangstilfelle, forsvinner meldingen. 3. Ta kontakt med kundeservice hvis meldingen vises på nytt. Oppgi feilmeldingen nøyaktig når du kontakter kundeservice. → "Kundeservice", Side 102
Meldingen E2 vises i displayet	Den automatiske sikkerhetsutkoblingen ble aktivert. ▶ Trykk på en vilkårlig tast.

Feil	Årsak og feilsøking
Meldingen E !! vises i displayet	Fuktighet i betjeningsfeltet. ▶ La betjeningsfeltet tørke.

15 Avfallsbehandling

15.1 Avfallsbehandling av gammelt apparat

Med miljøvennlig avfallsbehandling kan verdifulle råstoffer gjenvinnes.

1. Trekk ut strømkabelens støpsel.
2. Kapp av strømkabelen.
3. Kast apparatet på en miljøvennlig måte.
Du kan innhente informasjon om aktuelle muligheter for avfallsbehandling hos en spesialisert forhandler eller hos kommuneadministrasjonen der du bor.



Dette apparatet er klassifisert i henhold til det europeiske direktivet 2012/19/EU om avhending av elektrisk- og elektronisk utstyr (waste electrical and electronic equipment – WEEE).

Direktivet angir rammene for innlevering og gjenvinning av innbytteprodukter.

16 Slik gjør du det

Her finner du passende tilbehør og kokekar samt de beste innstillingene til de forskjellige rettene. Vi har tilpasset anbefalingene optimalt til apparatet.

16.1 Slik går du frem på best mulig måte

Her får du vite hvordan du helst bør gå frem skritt for skritt for å utnytte de anbefalte innstillingene ideelt. Du får opplysninger om mange retter med informasjon og tips om hvordan du bruker og stiller apparatet ideelt for hånd.

Tips: Apparatet har programmerte innstillinger for et utvalg retter. Hvis du vil la apparatet ta over styringen, kan du bruke programautomatikken.

1. Velg en passende rett fra oversiktene.

Tips

- Når du skal bruke apparatet for første gang, må du være obs på denne grunnleggende informasjonen:
 - → "Sikkerhet", Side 71
 - → "Energisparing", Side 75
 - → "Kondensvann", Side 78
 - Hvis du ikke finner akkurat den retten du vil tilberede eller den metoden du vil bruke, orienterer du deg etter en lignende rett.
2. Ta ut tilbehør fra ovnsrommet.
 3. Velg egnet kokekar og tilbehør.
Bruk det kokekaret og tilbehøret som står oppgitt i de anbefalte innstillingene.
 4. Apparatet skal kun forvarmes når oppskriften eller innstillingsanbefalingene tilsier dette.
 5. Still inn apparatet i henhold til innstillingsanbefalingene.
 6. **⚠ ADVARSEL – Fare for skålding!**
Når apparatdøren åpnes, kan det strømme ut varm damp. Damp er ikke alltid synlig, det avhenger av temperaturen.
 - ▶ Åpne døren på apparatet forsiktig.
 - ▶ Hold barn på avstand.
 Slå av apparatet når retten er ferdig.

16.2 Tips for tilberedning med lite akrylamid

Acrylamid er helseskadelig og dannes når du tilbereder kornprodukter og potetprodukter på svært høy varme.

Rett	Tips
Generelt	<ul style="list-style-type: none"> ▪ Hold steketidene så korte som mulig. ▪ La maten få en gyllen farge, og ikke stek den slik at den blir for mørk. ▪ Bruk store, tykke stekevarer. De inneholder mindre akrylamid.
Bakverk og småkaker	<ul style="list-style-type: none"> ▪ Still temperaturen på maks. 180 °C ved bruk av varmluft. ▪ Bakverk og småkaker bør pensles med egg eller eggeplomme. Dette reduserer dannelsen av akrylamid.
Ovnsstekte pommes frites	<ul style="list-style-type: none"> ▪ Pommes fritesen bør fordeles jevnt i ett lag på stekebrettet. ▪ Stek minst 400 g pommes frites per stekebrett, slik at de ikke tørker ut.

16.3 Opptining, oppvarming og tilberedning med mikrobølgefunksjon

Innstillingsanbefalinger for opptining, oppvarming og tilberedning med mikrobølgefunksjonen.

Varigheten avhenger av temperaturen, typen, mengden og kvaliteten på matvarene. Derfor er det angitt områder i tabellene. Forsøk først med en lav verdi. Om nødvendig stiller du inn høyere neste gang. Det kan hende du vil tilberede andre mengder enn det som er

angitt i tabellene. Da finnes det en tommelfingerregel:
Dobbelt mengde - nesten dobbelt varighet, halv
mengde - halv varighet.

Tips for opptining, oppvarming og tilberedning med mikrobølgefunksjon

Følg disse tipsene for å få gode resultater ved opptining, oppvarming og tilberedning med mikrobølgefunksjonen.

Ønske/problem	Tips
Du ønsker å tilberede en annen mengde enn det som er oppgitt i tabellen.	Tilberedningstidene kan forlenges eller forkortes etter følgende tommelfingerregel: <ul style="list-style-type: none"> ▪ Dobbelt så stor mengde = nesten dobbelt så lang tid ▪ Halv mengde = halvparten av tiden

Opptining med mikrobølgefunksjon

Merk:

Tilberedningsanvisninger

- Bruk åpne kokekar som er egnet for mikrobølgeovn.
- Snu eller rør rundt i maten 2–3 ganger underveis. Når du snur maten, fjerner du den væsken som danner seg under tiningen.
- La den tinte maten hvile i det avslåtte apparatet i 10 til 30 minutter slik at temperaturen fordeler seg jevnt.
- Ømfintlige stykker som blant annet bein og vinger på kylling eller fettpartier på stek eller biff, kan du dekke til med et lite stykke aluminiumsfolie. Aluminiumsfolien må ikke berøre ovnsveggene. Etter halvparten av opptiningstiden kan du ta av aluminiumsfolien.

Rett	Tilbehør/kokekar	Innsetningshøyde	Mikrobølgeeffekt i watt	Varighet i min
Kjøtt, hele stykker av okse, kalv eller svin (med og uten bein), 800 g	Åpent kokekar	☞	1. 180	1. 15
			2. 90	2. 10-20
Kjøtt, hele stykker av okse, kalv eller svin (med og uten bein), 1,0 kg	Åpent kokekar	☞	1. 180	1. 20
			2. 90	2. 15-25
Kjøtt, hele stykker av okse, kalv eller svin (med og uten bein), 1,5 kg	Åpent kokekar	☞	1. 180	1. 30
			2. 90	2. 20-30
Kjøtt i stykker eller skiver av okse, kalv eller svin, 200 g ¹	Åpent kokekar	☞	1. 180	1. 3
			2. 90	2. 10-15
Kjøtt i stykker eller skiver av okse, kalv eller svin, 500 g ¹	Åpent kokekar	☞	1. 180	1. 5
			2. 90	2. 15-20
Kjøtt i stykker eller skiver av okse, kalv eller svin, 800 g ¹	Åpent kokekar	☞	1. 180	1. 8
			2. 90	2. 15-20
Kjøttdeig, blandet, 200 g ²	Åpent kokekar	☞	90	10-15
Kjøttdeig, blandet, 500 g ²	Åpent kokekar	☞	1. 180	1. 5
			2. 90	2. 10-15
Kjøttdeig, blandet, 800 g	Åpent kokekar	☞	1. 180	1. 10
			2. 90	2. 5-10
Fjærkre eller deler av fjærkre, 600 g	Åpent kokekar	☞	1. 180	1. 8
			2. 90	2. 10-15
Fjærkre eller deler av fjærkre, 1,2 kg	Åpent kokekar	☞	1. 180	1. 15
			2. 90	2. 25-35
And, 2,0 kg	Åpent kokekar	☞	1. 180	1. 20
			2. 90	2. 30-40
Fiskefilet, fiskekotelett eller -skiver, 400 g ¹	Åpent kokekar	☞	1. 180	1. 5
			2. 90	2. 10-15
Hel fisk, 300 g	Åpent kokekar	☞	1. 180	1. 3
			2. 90	2. 10-15
Hel fisk, 600 g	Åpent kokekar	☞	1. 180	1. 8
			2. 90	2. 10-15
Grønnsaker, f.eks. erter, 300 g	Åpent kokekar	☞	180	10-15
Grønnsaker, f.eks. erter, 600 g	Åpent kokekar	☞	1. 180	1. 8
			2. 90	2. 5-10

¹ Skill tinte deler fra hverandre.

² Fjern det allerede opptinte kjøttet.

³ Bare egnet for kaker uten glasur, fløte, gelatin eller krem.

no Slik gjør du det

Rett	Tilbehør/kokekar	Innsetnings- høyde	Mikrobølgeeff- fekt i watt	Varighet i min
Frukt, f.eks. bringebær, 300 g ¹	Åpent kokekar	—	180	7-10
Frukt, f.eks. bringebær, 500 g ¹	Åpent kokekar	—	1. 180 2. 90	1. 8 2. 5-10
Myke opp smør, 125 g	Åpent kokekar	—	1. 180 2. 90	1. 1 2. 2-4
Myke opp smør, 250 g	Åpent kokekar	—	1. 360 2. 90	1. 1 2. 2-4
Helt brød, 500 g	Åpent kokekar	—	1. 180 2. 90	1. 6 2. 5-10
Helt brød, 1,0 kg	Åpent kokekar	—	1. 180 2. 90	1. 12 2. 15-25
Kake, tørr, f.eks. formkake, 500 g ³	Åpent kokekar	—	90	15-25
Kake, tørr, f.eks. formkake, 750 g ³	Åpent kokekar	—	1. 180 2. 90	1. 5 2. 10-15
Kake, saftig, f.eks. fruktkake, ostekake, 500 g ³	Åpent kokekar	—	1. 180 2. 90	1. 5 2. 10-15
Kake, saftig, f.eks. fruktkake, ostekake, 750 g ³	Åpent kokekar	—	1. 180 2. 90	1. 7 2. 10-15

¹ Skill tinte deler fra hverandre.

² Fjern det allerede opptinte kjøttet.

³ Bare egnet for kaker uten glasur, fløte, gelatin eller krem.

Opptining og oppvarming av dypryste retter

Merk:

Tilberedningsanvisninger

- Bruk kokekar som er egnet for mikrobølgeovn, med lokk. Du kan også dekke det med en tallerken eller spesialfolie for mikrobølgeovner. Ta ferdigretter ut av emballasjen.
- Fordel maten flatt i kokekaret. Flate retter tilberedes raskere enn høye.
- Snu maten eller rør rundt i den 2–3 ganger underveis.
- La rettene hvile i 1–2 minutter etter oppvarming.
- Maten avgir varme til kokekaret. Kokekaret kan bli svært varmt. Bruk grytekluter.

Rett	Tilbehør/kokekar	Innsetnings- høyde	Mikrobølgeeff- fekt i watt	Varighet i min
Meny, porsjonsrett, ferdigrett, 300-400 g	Kokekar med lokk	—	600	10-15
Suppe, 400 g	Kokekar med lokk	—	600	8-15
Gryterett, 500 g	Kokekar med lokk	—	600	10-15
Gryterett, 1 kg	Kokekar med lokk	—	600	20-25
Kjøttskiver eller -stykker i saus, f.eks. gulasj, 500 g	Kokekar med lokk	—	600	25-30
Kjøttskiver eller -stykker i saus, f.eks. gulasj, 1 kg	Kokekar med lokk	—	600	25-30
Fisk, f.eks. fiskefilet, 400 g	Kokekar med lokk	—	600	10-15
Fisk, f.eks. fiskefilet, 800 g	Kokekar med lokk	—	600	18-20
Tilbehør, f.eks. ris, pasta, kokt, 250 g	Kokekar med lokk	—	600	2-5
Tilbehør, f.eks. ris, pasta, kokt, 500 g	Kokekar med lokk	—	600	8-10
Grønnsaker, f.eks. erter, brokkoli, gulrøtter, forkokt, 300 g	Kokekar med lokk	—	600	5-8
Grønnsaker, f.eks. erter, brokkoli, gulrøtter, forkokt, 600 g	Kokekar med lokk	—	600	14-17
Spinatblanding, 500 g	Kokekar med lokk	—	600	11-16

Oppvarming med mikrobølgefunksjon

⚠ ADVARSEL – Fare for skålding!

Ved oppvarming av væske kan det oppstå forsinket koking. Det betyr at koketemperaturen nås uten at de typiske dampboblene stiger opp. Man skal være forsiktig selv med små bevegelser på karet. Den varme væsken kan plutselig koke over og sprute.

- ▶ La det alltid ligge en skje oppi karet ved oppvarming. Da unngår du forsinket koking.

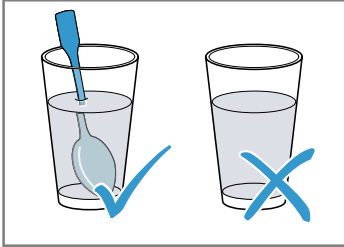

OBS!

Hvis metall berører veggen i ovnsrommet, oppstår det gnister som kan skade apparatet eller ødelegge glasset på innsiden av døren.

- ▶ Metall, f.eks. skjeen i glasset, må holdes minst 2 cm fra veggene i ovnsrommet og innsiden av døren.

Merk:

Tilberedningsanvisninger

- Bruk kokekar som er egnet for mikrobølgeovn, med lokk. Du kan også dekke det med en tallerken eller spesialfolie for mikrobølgeovner. Ta ferdigretter ut av emballasjen.
- Fordel maten flatt i kokekaret. Flate retter tilberedes raskere enn høye.
- Snu maten eller rør rundt i den 2–3 ganger underveis.
- La rettene hvile i 1–2 minutter etter oppvarming.
- Maten avgir varme til kokekaret. Kokekaret kan bli svært varmt. Bruk grytekluter.
- Barnemat:
 - Sett tåteflasken på risten uten smokk eller lokk.
 - Rist den godt eller rør i innholdet etter oppvarming.
 - Det er uhyre viktig at du kontrollerer temperaturen i barnematen.

Rett	Tilbehør/kokekar	Innsetningshøyde	Mikrobølgeeffekt i watt	Varighet i min
Meny, porsjonsrett, ferdigrett, ca. 400 g	Åpent kokekar	☞	600	5-10
Drikke, 200 ml	Glass Legg skjeen i glasset	☞	900	1-2
Drikke, 500 ml	Glass Legg skjeen i glasset	☞	900	2-4
Barnemat, f.eks. tåteflasker, 150 ml ¹	Sett tåteflasken på bunnen av ovnsrommet uten smokk eller lokk.	☞	360	1-2
Suppe, 2 kopper á 175 g	Åpent kokekar	☞	900	4-5
Suppe, 4 kopper á 175 g	Åpent kokekar	☞	900	5-6
Kjøttskiver eller -stykker i saus, f.eks. gulasj, 500 g	Kokekar med lokk	☞	600	10-15
Gryterett, 400 g	Kokekar med lokk	☞	600	5-10
Gryterett, 800 g	Kokekar med lokk	☞	600	10-15
Grønnsaker, 150 g	Åpent kokekar	☞	600	2-3
Grønnsaker, 300 g	Åpent kokekar	☞	600	3-5

¹ Rist eller rør godt etter oppvarmingen. Kontroller temperaturen.

Tilberedning med mikrobølgefunksjon

Merk:

Tilberedningsanvisninger

- Bruk kokekar som er egnet for mikrobølgeovn, med lokk. Du kan også dekke det med en tallerken eller spesialfolie for mikrobølgeovner. Ta ferdigretter ut av emballasjen.
- Fordel maten flatt i kokekaret. Flate retter tilberedes raskere enn høye.
- La rettene hvile i 1–2 minutter etter oppvarming.
- Maten avgir varme til kokekaret. Kokekaret kan bli svært varmt. Bruk grytekluter.
- Smaken på hver rett bevares i stor grad. Vær varsom med bruk av salt og krydder.
- Skjær grønnsakene og potetene i like store stykker. Tilsett 1–2 ss vann per 100 g. Rør om av og til.

no Slik gjør du det

- Tilsett dobbelt mengde væske til risen.

Ret	Tilbehør/kokekar	Innsetningshøyde	Mikrobølgeeffekt i watt	Varighet i min
Hel kylling, fersk, uten innmat, 1,3 kg	Kokekar med lokk	—	600	30-35
Fiskefilet, fersk 400 g	Kokekar med lokk	—	600	10-15
Grønnsaker, ferske, 250 g	Kokekar med lokk	—	600	5-10
Grønnsaker, ferske, 500 g	Kokekar med lokk	—	600	10-15
Poteter, 250 g	Kokekar med lokk	—	600	8-10
Poteter, 500 g	Kokekar med lokk	—	600	10-15
Ris, 125 g + 250 ml vann	Kokekar med lokk	—	1. 600 2. 180	1. 7-9 2. 15-20
Ris, 250 g + 500 ml vann	Kokekar med lokk	—	1. 600 2. 180	1. 8-10 2. 20-25
Desserter, f.eks. pudding (instant), 500 ml ¹	Kokekar med lokk	—	600	6-8

¹ Rør av og til 2-3 ganger med visp.

Popkorn for mikrobølgeovn

Merk:

Tilberedningsanvisninger

- Bruk flate, ildfaste kokekar. Ikke bruk porselen eller sterkt buede tallerkener.
- Kokekar av glass skal alltid stilles på risten.
- Tilpass varigheten etter mengden.
- Ta ut popkornposen kort etter 1 minutt og 30 sekunder og rist den, slik at ikke popkornet blir brent. Forsiktig – den er varm!

Ret	Tilbehør/kokekar	Innsetningshøyde	Mikrobølgeeffekt i watt	Varighet i min
Popkorn for mikrobølgeovn, 100 g	Rist Glasskål	—	600	3-5

Tips for neste opptining, oppvarming og tilberedning med mikrobølgefunksjon

Følg disse tipsene for å få gode resultater ved opptining, oppvarming og tilberedning med mikrobølgefunksjonen.

Ønske/problem	Tips
Maten er for tørr.	<ul style="list-style-type: none">▪ Forkort varigheten eller bruk lavere mikrobølgeeffekt.▪ Dekk til maten og tilsett mer væske.
Når tiden er utløpt, er maten fremdeles ikke ordentlig tint, oppvarmet eller ferdig tilberedt.	Forleng varigheten. Større mengder og høye retter krever lengre tilberedningstid.
Når tilberedningstiden er utløpt, er maten overoppvarmet, men fortsatt ikke ferdig i midten.	<ul style="list-style-type: none">▪ Rør om av og til.▪ Reduser mikrobølgeeffekten og forleng varigheten.
Etter opptining er det røde eller hvite kjøttet stekt i kantene, men ikke helt tint i midten.	<ul style="list-style-type: none">▪ Reduser mikrobølgeeffekten.▪ Store varer bør snus flere ganger under opptiningen.

16.4 Kaker og bakst

Innstillingsanbefalinger for kaker og bakst. Temperatur og steketid er avhengig av deigens mengde og beskaffenhet. Derfor er det angitt områder i tabellene. Forsøk først med en lav verdi. Om nødvendig stiller du inn høyere neste gang. Lavere temperatur gir jevnere steking.

Tips til bakingen

For at skal få et godt bakeresultat, har vi noen tips til deg her.

Ønske/problem	Tips
Kaken skal heves jevnt.	<ul style="list-style-type: none">▪ Smør bare bunnen av formen.▪ Løsne kaken forsiktig med en kniv etter steking.
Mindre bakverk skal ikke sette seg fast i hverandre under bakingen.	La det være en minsteavstand på 2 cm mellom hvert stykke bakverk. Dermed er det nok plass til at stykkene kan heve og brunes på alle sider.

Ønske/problem	Tips
Finn ut om kaken er ferdigstekt.	Stikk inn en tannpirker e.l. der hvor kaken er høyest. Dersom det ikke kleber seg deig på tannpirkeren, er kaken ferdig.

Ønske/problem	Tips
Du vil bake etter din egen oppskrift.	Se etter lignende kaker i steketabellen.
Bruk bakeformer av silikon, glass, plast eller keramikk.	<ul style="list-style-type: none"> ■ Formen må tåle inntil 250 °C. ■ Kakene får en lysere brunfarge i disse formene. ■ Med mikrobølgefunksjonen blir varigheten eventuelt kortere enn det som er oppgitt i tabellen.

Kaker i form

Merk:

Tilberedningsanvisninger

- Innstillingsanbefalingene gjelder for retter som settes inn i en ovn som ikke er forvarmet.
- Sett alltid kakeformen midt på risten.
- Bruk ildfaste kokekar som er egnet for mikrobølgeovn.
- Bakeformer av metall er kun egnet til baking uten mikrobølgefunksjon.
- Mørke bakeformer av metall er best egnet.

Rett	Tilbehør/kokekar	Innsetningshøyde	Varmetype	Temperatur i °C	Mikrobølgeeffekt i watt	Varighet i min
Formkake, enkel ¹	Kranse- eller brødform	—	☉	170-180	90	40-50
Formkake, fin, f.eks. sitronkake ¹	Kranse- eller brødform	—	☉	150-170	-	70-90
Kakebunn av formkakerøre	Kakebunnform	—	☉	160-180	-	30-40
Fruktkake, fin, av formkakerøre	Springform eller rund form	—	☉	170-190	90	30-45
Sukkerbrød, 3 egg	Springform Ø 26 cm	—	☉	170-180	-	30-40
Frukt- eller ostekake med mørdeigsbunn ¹	Springform Ø 26 cm	—	☉	170-180	180	35-45
Pizza	Rundt pizzabrett	—	☉	220-230	-	15-25
Krydret bakverk, f.eks. quiche	Springform Ø 26 cm	—	☉	200-220	-	50-70
Nøttekake	Springform Ø 26 cm	—	☉	170-180	90	30-35
Gjærdeig med saftig fyll	Rundt pizzabrett	—	☉	170-190	-	55-65
Flettekringle av gjærdeig med 500 g mel	Rundt pizzabrett	—	☉	170-190	-	35-45

¹ La kaken avkjøles i stekeovnen i ca. 20 minutter.

Småbakst

Merk:

Tilberedningsanvisninger

- Innstillingsanbefalingene gjelder for retter som settes inn i en ovn som ikke er forvarmet.
- Sett alltid kakeformen midt på risten.
- Mørke bakeformer av metall er best egnet.

Rett	Tilbehør/kokekar	Innsetningshøyde	Varmetype	Temperatur i °C	Varighet i min
Småkaker	Rundt pizzabrett	—	☉	150-170	20-35

no Slik gjør du det

Rett	Tilbehør/kokekar	Innsetningshøyde	Varmetype	Temperatur i °C	Varighet i min
Makroner	Rundt pizzabrett	—	☼	110-130	35-45
Baiser	Rundt pizzabrett	—	☼	100	80-100
Muffins	Muffinsform på rist	—	☼	160-180	35-40
Butterdeigbakst	Rundt pizzabrett	—	☼	190-200	35-45

Brød og rundstykker

Merk:

Tilberedningsanvisninger

- Innstillingsanbefalingene gjelder for retter som settes inn i en ovn som ikke er forvarmet.
- Sett alltid kakeformen midt på risten.
- Mørke bakeformer av metall er best egnet.

Rett	Tilbehør/kokekar	Innsetningshøyde	Varmetype	Temperatur i °C	Varighet i min
Brød, 1,5 kg	Brødform	—	☼	1. 230 2. 200-210	1. 10-15 2. 40-50
Rundstykker, f.eks. hveterundstykker*	Rundt pizzabrett	—	☼	210-230	25-35

Tips for neste baking

Hvis det er noe som ikke går som det skal under bakingen, finner du tips her.

Ønske/problem	Tips
Kaken faller sammen.	<ul style="list-style-type: none">▪ Følg oppskriften nøye når det gjelder ingrediensene og tilberedningen.▪ Bruk mindre væske. Eller:▪ Reduser steketemperaturen med 10 °C og forleng steketiden.
Kaken er for tørr.	Øk steketemperaturen med 10 °C og forkort steketiden.
Kaken er for lys.	<ul style="list-style-type: none">▪ Kontroller innsetningshøyden og tilbehøret.▪ Øk steketemperaturen med 10 °C. Eller:▪ Forleng steketiden.
Kaken er for lys på toppen og for mørk nederst.	Sett inn kaken et nivå høyere.
Kaken er for mørk på toppen og for lys nederst.	<ul style="list-style-type: none">▪ Sett inn kaken et nivå lavere.▪ Reduser steketemperaturen og forleng steketiden.

Ønske/problem

Baksten er ikke jevnt stekt.

Tips

- Reduser steketemperaturen.
- Klipp til bakepapiret slik at det passer.
- Sett bakeformen i midten.
- Form mindre stykker bakverk i lik størrelse og tykkelse.

Kaken er ferdig på utsiden, men ikke gjennomstekt.

- Reduser steketemperaturen og forleng steketiden.
- Bruk mindre væske. Ved kaker med saftig fyll:
- Forstek bunnen.
- Strø mandler eller paneringsmel over den stekte bunnen.
- Legg fyllet på bunnen.

Ønske/problem	Tips
Kaken løsner ikke når den hvelves.	<ul style="list-style-type: none"> ■ La kaken avkjøles i 5–10 minutter etter steking. ■ Løsne kaken forsiktig langs kanten med en kniv. ■ Hvelv deretter kaken på nytt og dekk stekeformen flere ganger med en våt, kald klut. ■ Ved neste baking smører du formen og strør over paneringsmel.
Det oppstår gnister mellom form og rist.	<ul style="list-style-type: none"> ■ Kontroller om formen er ren på utsiden. ■ Flytt formen til et annet sted i ovnen. ■ Stek videre uten mikrobølgefunksjon og forleng steketiden.

16.5 Steking og grilling

Innstillingsanbefalinger for steking og grilling
Temperatur og steketid avhenger av mengde og beskaffenhet. Derfor er det angitt områder i tabellene. Forsøk først med en lav verdi. Om nødvendig stiller du inn høyere neste gang.

Steking i kokekar

Når du tilbereder retter i kokekar, er det lettere å ta dem ut av ovnsrommet i kokekaret og tilberede sausen rett i kokekaret. Ved tilberedning i kokekar under lokk vil ovnsrommet holde seg renere.

Generelt om steking i kokekar

- Bruk ildfaste kokekar som er egnet for mikrobølgeovn.
- Stekeformer av metall er bare egnet til steking uten mikrobølge.
- Sett kokekaret på risten.
- Kontroller først om kokekaret passer inn i ovnsrommet.
- Best egnet er kokekar av glass.
Varme kokekar av glass bør settes på et tørt kjeleunderlag. Dersom underlaget er vått eller kaldt, kan glasset sprekke.
- Kokekaret kan bli svært varmt. Bruk grytekluter når du skal ta ut kokekaret.
- Følg anvisningene fra produsenten av stekegryten.

Åpent kokekar

Bruk en høy stekeform.

Kokekar med lokk

- Bruk et lokk som passer og tetter godt.
- Når du tilbereder kjøtt, skal det være minst 3 cm avstand mellom kjøttet og lokket. Kjøttet kan heve seg.
- Fjærkre, kjøtt og fisk kan også få en sprø overflate i en lukket stekegryte. Da må du bruke et stekegryte med glasslokk. Still inn en høyere temperatur.

⚠ ADVARSEL – Fare for skålding!

Når du åpner lokket etter tilberedningen, kan det komme svært varm damp ut. Damp er ikke alltid synlig, det avhenger av temperaturen.

- ▶ Løft litt på lokket slik at den varme dampen slipper ut bort fra kroppen.
- ▶ Hold barn på avstand.

Merknader

- Magert kjøtt eller stek
 - Tilsett ca. 1/2 cm med væske i kokekaret, f.eks. vann, vin, eddik eller lignende.
Væskemengden avhenger av type kjøtt, kokekarmateriale og hvorvidt du bruker lokk.
I emaljerte eller mørke metallpanner trengs det noe mer væske enn ved tilberedning i kokekar av glass.
Ved tilberedning av grytestek må du tilsette litt mer væske.
 - Væsken fordampes under steking. Hell forsiktig over mer væske ved behov.
 - Snu kjøttstykkene etter halvparten av steketiden.
- Fisk
 - Ved damping av fisk tilsetter du 1–3 spiseskjeer væske i kokekaret, f.eks. sitronsaft eller eddik.

Grilling

Grill retter som skal være sprø.

- Ha alltid stekeovnsdøren lukket under grilling.
- Ingen forvarming.
- Bruk grillstykker som er like i tykkelse og vekt.
Da brunes grillstykkene jevnt og holder seg saftige.
- Legg grillstykkene rett på risten.
- Snu grillstykkene med en grillpinsett.
Hvis du stikker en gaffel i kjøttet, mister det væske og blir tørt.
- Salt grillvarene først etter at de er grillet.
Salt trekker væske ut av kjøttet.

Merk: Mykt kjøtt, f.eks. oksekjøtt, brunes fortere enn lyst kjøtt fra f.eks. kalv eller svin. Grillstykker av lyst kjøtt og fisk er ofte bare lysebrune på utsiden, men er likevel møre og saftige inni.

Grillelementet slår seg hele tiden av og på. Dette er normalt. Hvor ofte dette skjer, avhenger av hvilket grilltrinn som er stilt inn.

Ved grilling kan det oppstå røyk.

Tips til steking og surring

Følg disse tipsene for å få gode resultater ved steking og surring.

Ønske/problem	Tips
Magert kjøtt skal ikke bli tørt.	<ul style="list-style-type: none"> ■ Magert kjøtt kan pensles med fett etter smak og behag, eller det kan dekkes med baconskiver.
Du ønsker å tilberede en stek med svor.	<ul style="list-style-type: none"> ■ Skjær kryssvis i svoren. ■ Stek først steken med svoren ned.

no Slik gjør du det

Ønske/problem	Tips
Ovnsrommet bør holdes holdes så rent som mulig.	▪ Tilbered steken ved høyere temperatur i et kokekar under lokk.

Ønske/problem	Tips
Kjøttet skal holde seg varmt og saftig, f.eks. roastbiff.	▪ Når steken er ferdig, skal den hvile i avslått, lukket ovnsrom i 10 minutter. På denne måten fordeles kjøttkraften bedre. Hviletiden er ikke en del av den angitte steketiden. ▪ Pakk steken inn i aluminiumsfolie etter tilberedningen.

Oksekjøtt

Merk:

Tilberedningsanvisninger

- Innstillingsanbefalingene gjelder for retter som settes inn i en ovn som ikke er forvarmet.
- Snu roastbiff og biffstykker etter halvparten av tiden. Til slutt lar du rettene stå ca. 10 minutter ekstra.

Rett	Tilbehør/kokekar	Innsetningshøyde	Varmetype	Temperatur i °C / grilltrinn	Mikrobølgeeffekt i watt	Varighet i min
Grytestek av okse, ca. 1 kg	Rist Kokekar med lokk	—	☉	180-200	180	120-145
Roastbiff, medium, ca. 1 kg	Rist Åpent kokekar	—	☒	210-230	180	30-40
Oksestek, medium, 2–3 stykker à 200 g, 2–3 cm tykke	Rist Glasskål	—	☑	3	-	20-30

Svinekjøtt

Merk:

Tilberedningsanvisninger

- Innstillingsanbefalingene gjelder for retter som settes inn i en ovn som ikke er forvarmet.
- Svinestek uten svor skal snus etter halvparten av tiden. Til slutt lar du steken stå ca. 10 minutter ekstra.
- Legg stek med svor slik at svoren vender oppover i kokekaret. Skjær svoren i ruter. Ikke snu steken. Til slutt lar du steken stå ca. 10 minutter ekstra.
- Snu nakkekoteletter etter 2/3 av tiden.

Rett	Tilbehør/kokekar	Innsetningshøyde	Varmetype	Temperatur i °C / grilltrinn	Mikrobølgeeffekt i watt	Varighet i min
Stek uten svor, f.eks. nakke, ca. 750 g	Rist Kokekar med lokk	—	☒	220-230	180	40-50
Stek med svor, f.eks. bog, ca. 1 kg	Rist Åpent kokekar	—	☉	190-210	-	130-150
Nakkekoteletter, 2–3 stykker, 2–3 cm tykke	Rist Glasskål	—	☑	3	-	25-35





Øvrige kjøttretter

Merk:

Tilberedningsanvisninger

- Innstillingsanbefalingene gjelder for retter som settes inn i en ovn som ikke er forvarmet.
- La kjøttpudding stå i ca. 10 minutter til slutt.

- Snu pølser etter 2/3 av tiden.









Rett	Tilbehør/kokekar	Innsetningshøyde	Varmetype	Temperatur i °C / grilltrinn	Mikrobølgeeffekt i watt	Varighet i min
Kjøttpudding, ca. 750 g	Rist Åpent kokekar			180-200	600	15-20
Grillpølser, 4 til 6 stk à ca. 150 g	Rist Glasskål			3	-	25-35

Fjærkre

Merk:

Tilberedningsanvisninger

- Innstillingsanbefalingene gjelder for retter som settes inn i en ovn som ikke er forvarmet.
- Legg hel kylling med brystsidene ned. Snu den etter halvparten av tiden.
- Legg kylling i stykker og andebryst med skinnsiden opp. Ikke snu rettene.
- Snu gåselår etter halvparten av tiden. Stikk hull på huden.





Rett	Tilbehør/kokekar	Innsetningshøyde	Varmetype	Temperatur i °C / grilltrinn	Mikrobølgeeffekt i watt	Varighet i min
Kylling, hel, ca. 1,2 kg	Rist Kokekar med lokk			220-230	360	35-45
Kylling i stykker, ca. 800 g	Rist Åpent kokekar			210-230	360	20-30
Andebryst, ca. 500 g	Rist Glasskål			3	90	20-30
Gåsebryst, gåselår 700-900 g	Rist Åpent kokekar			210-230	90	30-40

Fisk

Merk:

Tilberedningsanvisninger

- Innstillingsanbefalingene gjelder for retter som settes inn i en ovn som ikke er forvarmet.
- Legg hel fisk som skal grilles, f.eks. laks eller ørret, midt på risten.
- Sett risten først inn med olje.

Rett	Tilbehør/kokekar	Innsetningshøyde	Varmetype	Grilltrinn	Varighet i min
Fiskekotelett 2–3 stk. à 150 g	Rist Glasskål			3	20-25
Hel fisk, 2–3 stk. à 300 g	Rist Glasskål			3	20-30

Tips for neste steking

Hvis det er noe som ikke går som det skal første gang du steker, finner du tips her.

Ønske/problem	Tips
Steken er for mørk, og svoren er delvis brent.	<ul style="list-style-type: none"> ▪ Velg en lavere temperatur. ▪ Forkort steketiden.
Steken er for tørr.	<ul style="list-style-type: none"> ▪ Velg en lavere temperatur. ▪ Forkort steketiden.
Skorpen på steken er for tynn.	<ul style="list-style-type: none"> ▪ Øk temperaturen. Eller: ▪ Slå på grillen i en kort stund etter at steketiden er ferdig.

Ønske/problem	Tips
Sjyen har svidd seg.	<ul style="list-style-type: none"> ▪ Velg et mindre kokekar. ▪ Tiltsett mer væske.
Sjyen er for lys og vannete.	<ul style="list-style-type: none"> ▪ Velg et større kokekar slik at mer væske fordampes. ▪ Tiltsett mindre væske under steking.

no Slik gjør du det

Ønske/problem	Tips
Kjøttet blir småbrent når det surres.	<ul style="list-style-type: none">▪ Kontroller om stekegryten og lokket passer sammen og tettes godt.▪ Reduser temperaturen.▪ Tilsett mer væske under surringen.









Ønske/problem	Tips
Steken er ikke gjennomstekt.	<ul style="list-style-type: none">▪ Skjær opp steken.▪ Tilbered sausen i stekegryten.▪ Legg skivene av steken i sausen.▪ Stek ferdig skivene med mikrobølgefunksjonen.

16.6 Ovnretter, gratenger og toast

Merk:

Tilberedningsanvisninger

- Innstillingsanbefalingene gjelder for retter som settes inn i en ovn som ikke er forvarmet.
- Til ovnsretter og potetgratenger bruker du en 4 til 5 cm høy ildfast form som er egnet for mikrobølgeovn.
- Ovnretter og gratenger bør hvile i 5 minutter i avslått stekeovn etter steking.
- Toastskivene ristes på forhånd.















Rett	Tilbehør/kokekar	Innsetningshøyde	Varmetype	Temperatur i °C / grilltrinn	Mikrobølgeeffekt i watt	Varighet i min
Grateng, søt, ca. 1,5 kg	Åpent kokekar			140-160	360	25-30
Grateng, krydret av kokte ingredienser, ca. 1 kg	Åpent kokekar			150-170	600	20-25
Potetgrateng av rå ingredienser, ca. 1,1 kg	Åpent kokekar			210-220	600	20-25
Gratinert toast, 4 stk.	Rist			3	-	8-10

16.7 Dypfrysede ferdigretter

Merk:

Tilberedningsanvisninger

- Følg anvisningene fra produsenten på pakningen.
- Innstillingsanbefalingene gjelder for retter som settes inn i en ovn som ikke er forvarmet.
- Ikke legg pommefrites, kroketter og røsti over hverandre, og snu dem etter halvparten av tiden.

Rett	Tilbehør/kokekar	Innsetningshøyde	Varmetype	Temperatur i °C	Mikrobølgeeffekt i watt	Varighet i min
Pizza med tynn bunn	Rist			220-230	-	10-15
Pizzabagett	Rist			1. - 2. 220-230	1. 600 2. -	1. 2 2. 13-18
Pommefrites	Rundt pizzabrett			220-230	90	10-15
Kroketter	Rundt pizzabrett			210-220	-	10-15
Røsti, fylte potetkaker	Rundt pizzabrett			200-220	90	15-20
Strudel	Rundt pizzabrett			220-230	-	20-30
Ovnretter, f.eks. lasagne, ca. 450 g	Kokekar med lokk			220-230	600	10-15

16.8 Testretter

Disse oversiktene er laget for kontrollorganer slik at det skal bli lettere å teste apparatet iht. EN 60350-1:2013 eller IEC 60350-1:2011 og standarden EN 60705:2012, IEC 60705:2010.

Optiming med mikrobølgefunksjon

Rett	Tilbehør/kokekar	Innsetningshøyde	Mikrobølgeeffekt i watt	Varighet i min
Kjøtt, 500 g	Åpent kokekar	Bunnen av ovnsrommet	1. 180	1. 5
			2. 90	2. 10-15

Tilberedning med mikrobølgefunksjon

Innstillingsanbefalinger for tilberedning av testretter med mikrobølgefunksjon.



Rett	Tilbehør/kokekar	Innsetningshøyde	Mikrobølgeeffekt i watt	Varighet i min
Eggekrem, 1 kg	Åpent kokekar	Bunnen av ovnsrommet	1. 600	1. 10-13
			2. 180	2. 20-30
Sukkerbrød, 475 g	Åpent kokekar	Bunnen av ovnsrommet	600	8-10
Kjøttpudding, 900g	Åpent kokekar	Bunnen av ovnsrommet	18-23	18-23

Tilberedning i kombinasjon med mikrobølgefunksjon

Merk:





Tilberedningsanvisninger

- Bruk et høyt kokekar til kyllingen.
- Legg kyllingen med brystsidene ned. Snu den etter halvparten av tiden.

Rett	Tilbehør/kokekar	Innsetningshøyde	Varmetype	Temperatur i °C	Mikrobølgeeffekt i watt	Varighet i min
Potetgrateng	Rist	—		210-220	600	20-25
	Åpent kokekar					
Kaker	Rist	—		190-200	180	20-27
	Åpent kokekar					
Kylling	Rist	—		190	360	30-45
	Åpent kokekar					

Baking

Merk: Innstillingsanbefalingene gjelder for retter som settes inn i en ovn som ikke er forvarmet.

Rett	Tilbehør/kokekar	Innsetningshøyde	Varmetype	Temperatur i °C	Varighet i min
Sukkerbrød	Rist	—		170-180	30-40
	Springform Ø 26 cm				
Eplepai	Rist	—		170-190	80-100
	Springform Ø 20 cm				
Sprøytebakst	Glasskål	—		160-170	30-35
Småkaker	Glasskål	—		160-170	25-30

Grilling

Merk: Snu biffburgeren etter halvparten av tiden.

Rett	Tilbehør/kokekar	Innsetnings- høyde	Varmetype	Grilltrinn	Varighet i min
Riste toast	Rist	—	☐	3	4-5
Biffburger, 9 stk.	Rist Glasskål	—	☐	3	35-45

17 Kundeservice

Du får detaljert informasjon om garantitid og garantivilkår i ditt land hos vår kundeservice, din forhandler eller på våre nettsider.

Når du tar kontakt med kundeservice, trenger du produktnummer (E-Nr.) og produksjonsnummer (FD) for apparatet.

Kontaktinformasjonen for kundeservice finner du i den vedlagte kundeserviceoversikten eller på våre nettsider. Dette produktet har lyskilder i energieffektklasse G. Lyskildene er tilgjengelige som reservedel, og skal kun skiftes ut av opplært fagpersonale.

17.1 Produktnummer (E-Nr.) og produksjonsnummer (FD)

Du finner produktnummeret (E-Nr.) og produksjonsnummeret (FD) på apparatets typeskilt. Typeskiltet med disse numrene ser du når du åpner apparatdøren.



Du kan skrive ned opplysningene, slik at du har data for apparatet og telefonnummeret til kundeservice raskt tilgjengelig når du trenger dem.

18 Monteringsanvisning

Vær obs på disse opplysningene når apparatet skal monteres.



18.1 I denne pakken

Etter fjerning av emballasjen må du kontrollere alle delene med henblikk på transportskader og forvisse deg om at ingen deler mangler.

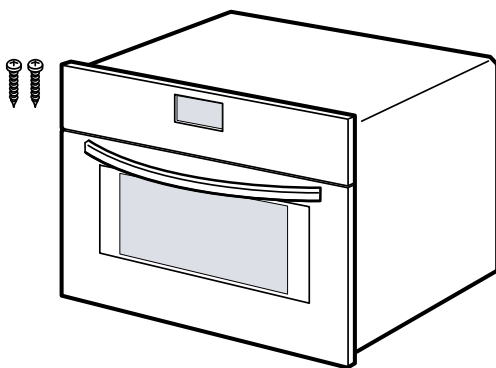

⚠ 18.2 Sikker montering

Følg sikkerhetsinstruksene når du monterer apparatet.

- Sikkerheten under bruken er kun garantert dersom monteringen foretas forskriftsmessig i henhold til monteringsanvisningen. Installatøren er ansvarlig for at apparatet fungerer som det skal på oppstillingsstedet.
- Kontroller apparatet etter at det er pakket ut. Ikke koble til apparatet hvis det er blitt skadet under transport.
- Fjern all emballasje inkl. folie fra ovnsrommet og apparatdøren før apparatet tas i bruk.
- Følg veiledningen ved montering av tilbehør.
- Innbyggingsskapet må tåle opptil 90 °C, tilgrensende skapfronter opptil 65 °C.
- Apparatet må ikke monteres bak en pyntedør eller skapdør. Det er fare for overoppheting.
- Fullfør utskjæringene i skapet før apparatet settes inn. Fjern spon. Elektriske komponenter kan fungere dårligere.

- Apparatet uten støpsel skal kun kobles til av autoriserte fagfolk. Garantien dekker ikke skader som skyldes feil tilkobling.

⚠ ADVARSEL – Fare for personskade!

Deler som er tilgjengelige under montering, kan ha skarpe kanter og føre til kuttskader.

- ▶ Bruk vernehansker

⚠ ADVARSEL – Brannfare!

Det er farlig å bruke en forlenget strømledning og ikke godkjent adapter.

- ▶ Ikke bruk forlengelseskabler eller strømskinner.

18.3 Elektrisk tilkobling

For å koble apparatet til strømmen på en sikker måte må du følge disse anvisningene.

⚠ ADVARSEL – Fare for elektrisk støt!

Ukyndige installasjoner er farlig.

- ▶ Montering av stikkontakt eller utskifting av tilkoblingsledning må kun foretas av elektriker, og alle gjeldende regler og forskrifter må følges.
- ▶ Apparatet må kun kobles til en forskriftsmessig installert, jordet stikkontakt.
- ▶ Dersom støpselet ikke er tilgjengelig etter montering, må det installeres en flerpolet skillebryter med en kontaktavstand på minst 3 mm. Montering må ikke gå ut over berøringsbeskyttelsen.

18.4 Innbyggingselementer

Dette apparatet er kun beregnet på innbygging. Dette apparatet er ikke egnet for bruk på bordet eller i et skap.

Innbyggingsskapet skal ikke ha noen bakvegg bak apparatet. Mellom veggen og skapbunnen eller bakveggen til skapet over må det være en avstand på minst 35 mm.

Innbyggingsskapet må ha en ventilasjonsåpning på fremsiden på 50 cm². Beskjær sokkeldekelet eller monter et ventilasjonsgitter. Lufteåpninger og innsugsåpninger må ikke tildekkes.

18.5 Montering i høyskap

Overhold innbyggingsmålene og sikkerhetsavstandene i høyskapet.

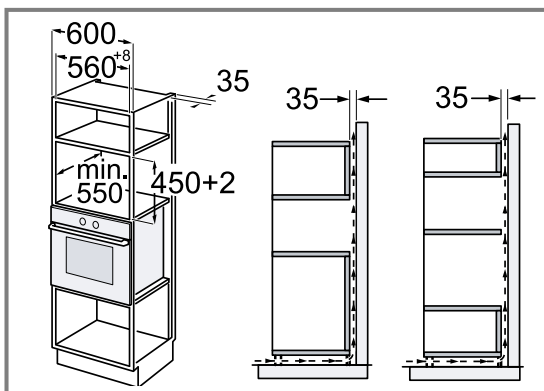

18.6 Montering under benkeplate

Vær obs på monteringsmålene og sikkerhetsavstandene og følg monteringsveiledningen ved montering under benkeplate.

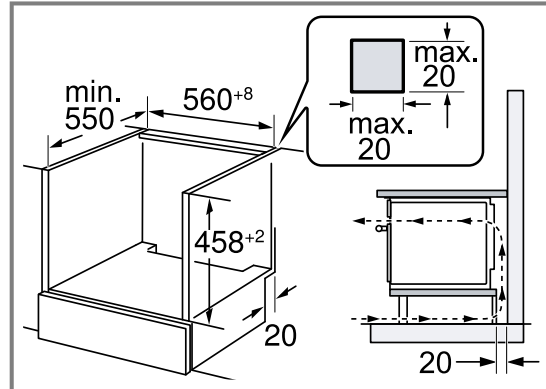

For at apparatet skal kunne ventileres, må det skjæres ut en lufteåpning i mellomplaten.

Hvis apparatet skal monteres under en koketopp, må du følge monteringsanvisningen til koketoppen.

18.7 Hjørnemontering

Overhold innbyggingsmålene og sikkerhetsavstandene ved hjørnemontering.

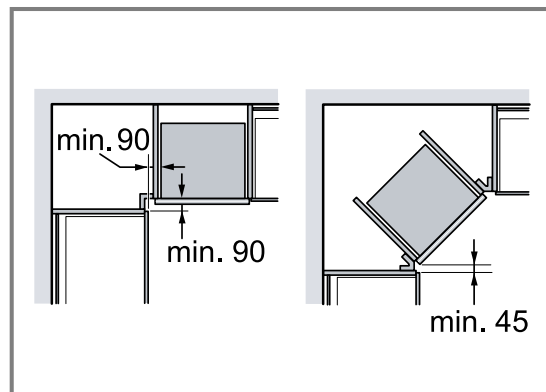

18.8 Montere apparatet

1. Sentrer apparatet.
2. Skru apparatet fast til kjøkkenelementet.

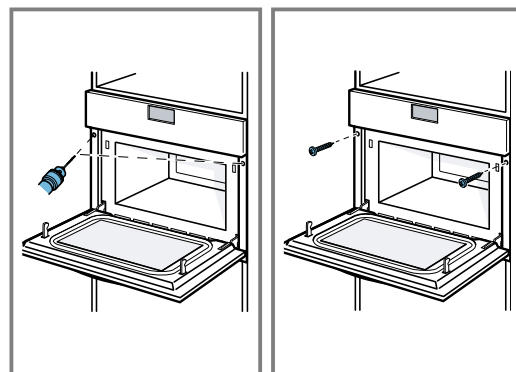

18.9 Demontere apparatet

1. Koble apparatet fra spenningsforsyningen.
2. Løsne festeskruene.
3. Løft litt på apparatet og trekk det helt ut.

Innehållsförteckning

BRUKSANVISNING

1	Säkerhet.....	104
2	Förhindrande av sakskador	107
3	Miljöskydd och sparsamhet	108
4	Lär känna.....	109
5	Tillbehör.....	111
6	Före första användningen	112
7	Användningsprincip	112
8	Mikro	113
9	Programautomatik	116
10	Tidsfunktioner	117
11	Barnspärr.....	118
12	Grundinställningar	118
13	Rengöring och skötsel	119
14	Avhjälpning av fel	121
15	Avfallshantering	122
16	Så här lyckas du.....	122
17	Kundtjänst	133
18	MONTERINGSANVISNING	133
18.2	Säker montering.....	134

1 Säkerhet

Följ säkerhetsanvisningarna nedan.

1.1 Allmänna anvisningar

- Läs igenom anvisningen noga.
- Förvara bruksanvisningen och produktinformationen för senare användning eller till nästa ägare.
- Anslut inte enheten om den har transport-skador.

1.2 Användning för avsett ändamål

Det är bara behörig elektriker som får göra fast anslutning av enheten. Skador pga. felanslutning omfattas inte av garantin.

Säker användning av enheten kräver fackmässigt montering enligt monteringsanvisningen. Installatören ansvarar för en felfri funktion på uppställningsplatsen.

Använd bara enheten för:

- för att tillaga mat och dryck.
- vid användning i hem och liknande som t.ex.: personalpentryn för butiker, kontor och liknande verksamheter; lantbruk; för gäster på hotell och andra boenden; B&B.
- upp till max. 4000° möh.

Apparaten uppfyller kraven i normen EN 55011 resp. CISPR 11. Den är en produkt i grupp 2, klass B. Grupp 2 innebär att mikro-vågor alstras för att värma upp livsmedel. Klass B innebär att apparaten är avsedd för användning i privata hushåll.

1.3 Begränsning av användarkretsen

Denna apparat kan användas av barn från 8 år och äldre och av personer med begränsad fysisk, sensorisk eller mental förmåga eller brist på erfarenhet och/eller kunskap såvida detta sker under uppsikt eller om de undervisats i hur man säkert använder apparaten och förstått de faror som kan uppstå i samband med felaktig användning.

Låt inte barn leka med enheten.

Rengöring och användarskötsel får inte utföras av barn om de inte är minst 15 år gamla och står under uppsikt.

Låt inte barn under 8 års ålder komma i närheten av apparaten och anslutningsledningen.

1.4 Säker användning

WARNING! – Brandrisk!

Förvarar du brännbara föremål i ugnen, så kan de antändas.

- ▶ Förvara aldrig brännbara föremål i ugnen.
- ▶ Slå av enheten eller dra ur kontakten om det börjar ryka, håll luckan stängd så att ev. lågor kvävs.

Lösa matrester, fett och steksky kan börja brinna.

- ▶ Ta bort grovsmuts ur ugnsutrymmet, på värmeelementen och tillbehören före användning.

Du skapar ett luftdrag när du öppnar luckan. Bakplåtspappret kan komma i kontakt med värmeelementen och fatta eld.

- ▶ Lägg aldrig bakplåtspapper löst på tillbehöret vid förvärmning och tillagning.
- ▶ Klipp till och tyng alltid ned bakplåtspappret med en stekgryta eller form.

Överhettning av enheten kan leda till brand. Är enheten inbyggd bakom dekor- eller stomlucka så blir det värmeackumulering vid stängd dekor- eller stomlucka.

- ▶ Använd bara enheten med öppen dekor- eller stomlucka.

⚠ VARNING! – Risk för brännskador!

Enhet och kontaktdelar blir heta vid användning.

- ▶ Var försiktig så att du inte kommer i kontakt med värmeelementen.
- ▶ Håll småbarn under 8 år borta.

Tillbehör och formar blir mycket varma.

- ▶ Använd grytlappar när du tar ut varma tillbehör eller formar ur ugnsutrymmet.

Alkoholångor kan börja brinna i ugnsutrymmet.

- ▶ Använd bara små mängder sprit i maten.
- ▶ Öppna försiktigt luckan till enheten.

⚠ VARNING! – Skållningsrisk!

De åtkomliga delarna blir heta vid användning.

- ▶ Rör inte heta delar.
- ▶ Håll barnen borta.

Det kan strömma ut varm ånga när du öppnar luckan på enheten. Ångan går inte alltid att se beroende på temperaturen.

- ▶ Öppna försiktigt luckan till enheten.
- ▶ Håll barnen borta.

Vatten i varm ugn bildar het vattenånga.

- ▶ Håll aldrig vatten i varm ugn.

⚠ VARNING! – Risk för personskador!

Repat luckglas kan spricka.

- ▶ Rengör inte luckglaset med kraftiga, slipande rengöringsmedel eller vassa metallskrapor, det kan repa ytan.

Luckgångjärnen rör på sig när du öppnar och stänger luckan, så du kan klämma dig.

- ▶ Ta aldrig runt gångjärnet.

⚠ VARNING! – Risk för elstötar!

Felinstallationer är farliga.

- ▶ Det är bara specialutbildad personal som får reparera maskinen.
- ▶ Maskinen får bara repareras med originalreservdelar.
- ▶ Om apparatens nätanslutningsledning blir skadad måste den för att risker ska förhindras bytas av tillverkaren eller dennes kundtjänst eller av en person med likvärdiga kvalifikationer.

Skadad sladdisolering är farligt.

- ▶ Låt aldrig sladden komma i kontakt med heta maskindelar eller värmekällor.
- ▶ Låt aldrig sladden komma i kontakt med vassa spetsar eller kanter.
- ▶ Vecka, kläm och ändra aldrig sladden. Inträngande fukt kan orsaka en elektrisk stöt.
- ▶ Använd inte ångrengöring eller högtryckstvätt för att rengöra apparaten.

Skadad maskin eller sladd är farligt.

- ▶ Använd aldrig skadad enhet.
- ▶ Använd aldrig en apparat med sprucken trasig yta.
- ▶ Dra aldrig i sladden för att göra maskinen strömlös. Dra alltid i kontakten, inte sladden.
- ▶ Dra direkt ur sladdens kontakt eller slå av säkringen i proppskåpet om maskin eller sladd är skadade.
- ▶ Ring service. → Sid. 133

⚠ VARNING! – Kvävningrisk!

Barn kan dra förpackningsmaterial över huvudet eller trassla in sig i det och kvävas.

- ▶ Låt inte barn komma i närheten av förpackningsmaterial.
- ▶ Låt inte barn leka med förpackningsmaterialet.

Barn kan andas in eller svälja smådelar och kvävas av dem.

- ▶ Låt inte barn komma i närheten av smådelar.
- ▶ Låt inte barn leka med smådelar.

1.5 Mikro

VIKTIGA SÄKERHETSANVISNINGAR. LÄS NOGA OCH SPARA FÖR SENARE ANVÄNDNING.

⚠ VARNING! – Brandrisk!

Ej avsedd användning är farlig och kan ge skador på enheten. Uppvärmade vetevärmare och liknande kan till exempel börja brinna flera timmar efteråt.

- ▶ Torka aldrig mat eller kläder med enheten.
- ▶ Värm inte tofflor, vetevärmare, svampar, fuktiga putstrasor och liknande med enheten.
- ▶ Enheten är bara avsedd för tillagning av mat och dryck.

Livsmedel, förpackningar och behållare kan börja brinna.

- ▶ Värm aldrig på livsmedel i varmhållningsförpackningar.
- ▶ Värm aldrig på livsmedel i behållare av plast, papper eller andra brännbara material utan uppsikt.
- ▶ Ställ aldrig in för hög mikroeffekt eller för lång tid. Följ bruksanvisningens uppgifter.
- ▶ Torka aldrig livsmedel i mikron.
- ▶ Tina eller värm aldrig på livsmedel med låg vattenhalt som t.ex. bröd på hög mikroeffekt eller lång tid.

Matolja kan självantända.

- ▶ Värm aldrig upp bara matolja i mikron.

⚠ VARNING! – Explosionsrisk!

Vätskor eller annan mat i slutna burkar kan lätt explodera.

- ▶ Värm aldrig upp vätskor eller annan mat i slutna burkar.

⚠ VARNING! – Risk för brännskador!

Livsmedel med hårt skal eller skinn kan explodera vid och även efter påvärmning.

- ▶ Tillaga inte ägg i skal och värm inte på hårdkokta ägg med skal.
- ▶ Tillaga aldrig skaldjur.
- ▶ Plocka stekta ägg och äggkokotter.
- ▶ På livsmedel med hårt skal eller skinn som t.ex. äpplen, tomater, potatis och korv kan skalet/skinnet spricka. Plocka skalet eller skinnet innan du värmer på.

Värmen blir inte jämnt fördelad i barnmat.

- ▶ Värm aldrig barnmat med locket på.
- ▶ Ta alltid bort locket eller nappen.
- ▶ Skaka eller rör om ordentligt efter uppvärmningen.
- ▶ Kontrollera alltid temperaturen själv innan du ger barnet maten.

Värmd mat avger värme. Formen kan bli varm.

- ▶ Använd alltid grytlappar när du tar ut tillbehör eller formar ur ugnsutrymmet.

Förpackningen till vakuumpförpackade livsmedel kan spricka.

- ▶ Följ alltid anvisningarna på förpackningen.
- ▶ Ta alltid ut maten ur ugnsutrymmet med grytlappar.

Komponenterna blir mycket varma när enheten är i drift.

- ▶ Vidrör inte heta komponenter.
- ▶ Håll barnen borta.

Ej avsedd användning är farlig. Överhettade tofflor, vetevärmare, svampar, fuktiga putstrasor och liknande kan t.ex. ge brännskador.

- ▶ Torka aldrig mat eller kläder med enheten.
- ▶ Värm inte tofflor, vetevärmare, svampar, fuktiga putstrasor och liknande med enheten.
- ▶ Enheten är bara avsedd för tillagning av mat och dryck.

⚠ VARNING! – Skållningsrisk!

Hettar du upp vätskor så kan det stormkoka. Det innebär att koktemperaturen uppnås utan att du ser typiska ångblåsor som stiger upp. Var försiktig så att du inte stöter till koppen/muggen. Den heta vätskan kan plötsligt koka över och stänka.

- ▶ Sätt alltid en sked i koppen/muggen vid uppvärmningen. Då stormkokar det inte.

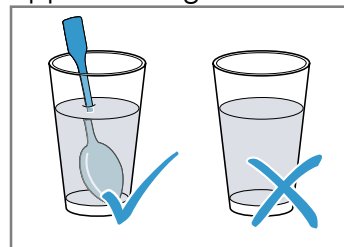

⚠ VARNING! – Risk för personskador!

Olämpliga former kan spricka. Porslins- och keramikformer har ibland små hål i handtag och lock. Bakom hålen döljer sig ett hålrum. Finns det fukt i hålrummen kan det få delen att spricka.

- ▶ Använd bara former som tål att mikra. Former och behållare av metall eller med metallbeläggning kan ge gnistbildning vid mikring. Enheten blir skadad.
- ▶ Mikra aldrig metallbehållare.
- ▶ Använd bara mikrotåliga former eller kombifunktion med mikro.

⚠ VARNING! – Risk för elstötar!

Enheten innehåller högspänningsdelar.

- ▶ Ta aldrig bort höljet.

⚠ VARNING! – Risk för allvarlig hälsoskada!

Dålig rengöring kan förstöra enhetens ovansida, sänka livslängden och leda till farliga situationer som att det t.ex. tränger ut mikrovågsstrålning.

- ▶ Rengör enheten regelbundet och ta bort alla matrester.
- ▶ Håll ugnsutrymme, lucktätning, lucka och gångjärn rena.

→ "Rengöring och skötsel", Sid. 119

Använd aldrig enheten om lucka eller lucktätning är skadade. Enheten kan avge mikrovågsstrålning.

- ▶ Använd aldrig enheten om lucka, lucktätning eller luckplastram är skadade.
- ▶ Bara service får reparera enheten. Enheten avger mikrovågsstrålning utan hölje.
- ▶ Ta aldrig av höljet.
- ▶ Kontakta service om enheten behöver underhåll eller reparation.

2 Förhindrande av sakskador

2.1 Allmänt

OBS!

Vatten i varm ugn bildar vattenånga. Temperaturskiftningarna kan ge skador.

- ▶ Håll aldrig vatten i varm ugn. Långvarig fukt i ugnsutrymmet ger korrosion.
- ▶ Torka av kondensen efter varje tillagning.
- ▶ Förvara inte fuktiga livsmedel länge i stängt ugnsutrymme.
- ▶ Förvara inte mat i ugnsutrymmet.

Avsvälning med öppen lucka skadar intilliggande stomfronter med tiden.

- ▶ Låt ugnsutrymmet svalna med stängd lucka efter användning på hög temperatur.
- ▶ Kläm inte fast något i luckan.
- ▶ Det är bara om du kört ugnsfunktion med mycket fukt som du ska låta ugnsutrymmet torka.

Är ugnstätningen jättesmutsig, så går ugnsluckan inte längre att stänga ordentligt vid användning. Stommarna runt om kan få skador.

- ▶ Håll tätningen ren.
- ▶ Använd aldrig enheten med skadad tätning eller utan tätning.

Använd inte luckan för att sitta på eller ställa saker på, det kan skada luckan.

- ▶ Ställ, häng eller stöd inget på ugnsluckan.

2.2 Mikro

Följ anvisningarna när du använder mikron.

OBS!

Det blir gnistbildning om metall får kontakt med ugnsväggen, vilket kan skada enheten eller förstöra luckglasat.

- ▶ Metall som t.ex. sked i glas måste vara minst 2 cm från ugnsväggarna och luckans insida.

Aluformer kan ge gnistbildning i enheten. Enheten kan bli skadad av gnistbildningen.

- ▶ Använd inte aluformer i enheten.

Slår du på enheten utan mat i ugnsutrymmet, så blir den överbelastad.

- ▶ Slå aldrig på mikron utan mat i ugnsutrymmet. Undantaget är om du snabbtestar om formen tål att mikra.

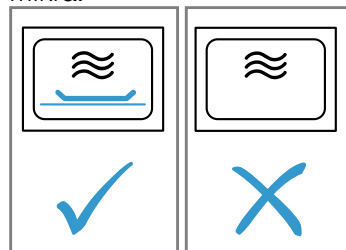

Upprepad mikring av popcorn i direkt följd på hög mikroeffekt kan skada ugnsutrymmet.

- ▶ Låt enheten svalna flera minuter mellan mikringarna.
- ▶ Ställ aldrig in för hög mikroeffekt.
- ▶ Använd max. 600 W.
- ▶ Lägg alltid popcornpåsen på vridtallriken. Mikromatningen blir skadad om du tar bort skyddet.
- ▶ Ta aldrig bort ugnens mikromatningsskydd.

Olämpliga formar kan ge skador.

- ▶ Använd alltid formar som tål höga temperaturer vid användning av grill, kombifunktion eller varmluft.

3 Miljöskydd och sparsamhet

3.1 Förpackningsmaterialet

Förpackningsmaterialen är miljövänliga och återvinningsbara.

- ▶ Källsortera och omhänderta de olika beståndsdelarna.

3.2 Spara energi

Om du följer anvisningarna förbrukar apparaten mindre energi.

Förvärm bara enheten om receptet eller inställningsrekommendationerna anger det.

- Du spar upp till 20% effekt om du inte förvärmer enheten.

Använd mörka, svartlackerade eller emaljerade bakformmar.

- Sådana bakformmar tar upp värmen bäst.

Försök att öppna luckan så lite som möjligt vid användning.

- Det bibehåller ugnstemperaturen och enheten behöver inte värma på.

Tillaga flera maträtter direkt efter varandra eller baka av samtidigt.

- Ugnen är redan varm från första baket. Det förkortar gräddningstiden för nästa kaka.

Slå av enheten 10 minuter före tillagningstidens slut vid längre tillagningstider.

- Maten går klart på restvärmen.

Ta ut tillbehör du inte använder ur ugnen.

- Då slipper du värma upp onödiga tillbehör.

Låt frysmaten tina före tillagning.

- Du spar in effekten som skulle gått åt att tina maten.

Notera:

Enheter kräver:

- max. 1 W med displayen på vid användning
- max. 0,5 W med displayen av vid användning

4 Lär känna

4.1 Kontroller

Med manöverorganen ställer du in spisens alla funktioner och får information om drifttillståndet.

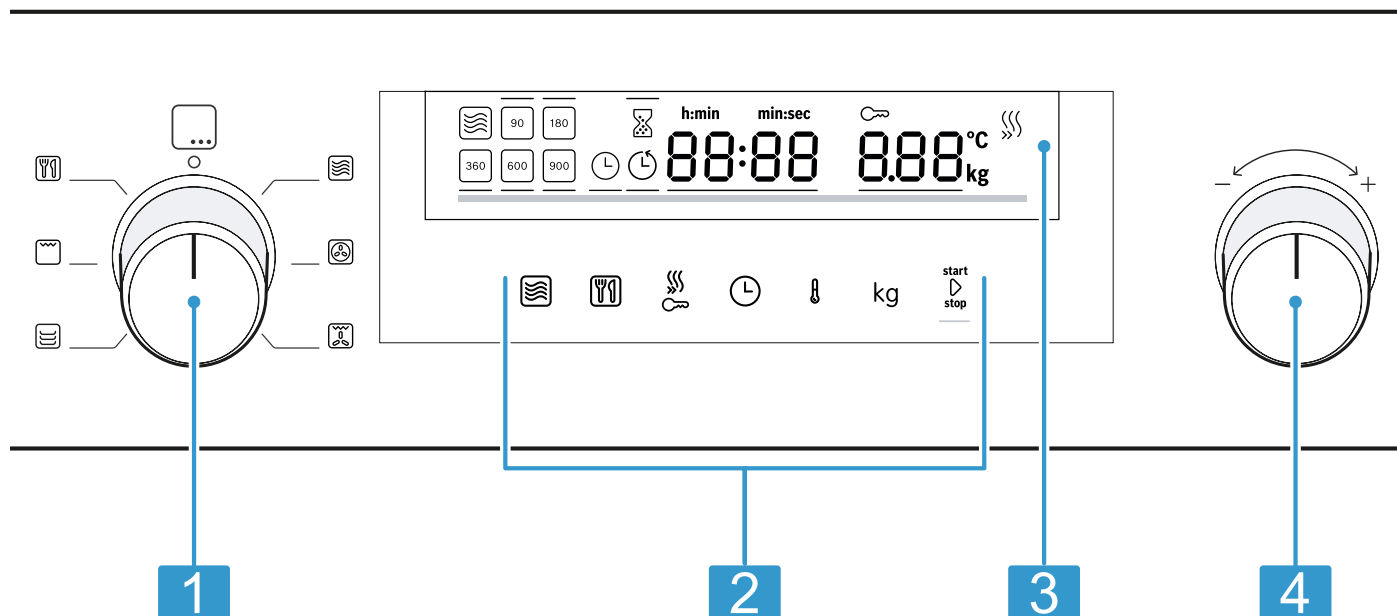

Bilddetaljerna kan avvika beroende på enhetstyp, t.ex. färg och form.

1	Funktionsvred
2	Pekfält
3	Display
4	Vred

Funktionsvred

Funktionsvredet ställer in ugnsfunktioner och andra funktioner.
På många modeller är funktionsvreden popoutvred.

Vrider du funktionsvredet från nollläget till en ugnsfunktion, så tar det några sekunder innan resp. funktion är tillgänglig.

Vred

Vredet ändrar de framlyfta inställningsvärdena på displayen.
På många modeller är vreden popoutvred.
Menyalternativ som t.ex. programmen börjar om från början efter sista punkten.
Vissa värden som t.ex. vikt kräver däremot att du vrider tillbaka vredet när du når minimi- eller maxvärdet.

Pekfält

Skärmknappar är beröringskänsliga fält. Välj en funktion genom att vidröra den tillhörande skärmknappen.

Symbol	Namn	Användning
	Mikro	Välj det mikroeffektläge eller den mikrofunktion som ska slå på med ugnsfunktionen.
	Programautomatik	Få upp programautomatikalternativen.
	Snabbuppvärmning/barnspärr	Tryck till: slår på eller av snabbuppvärmningen. Håll intryckt: slår på eller av barnspärren.
	Tidsfunktioner	Ställa in timer, tillagningstid eller ställa klockan.
	Temperatur	Välj temperaturinställning.

Symbol	Namn	Användning
kg	Vikt	Välj viktinställning.
start/stop	Slå på/av	Tryck till: slå på eller av funktionen. Håll intryckt: avsluta funktionen. Inställningarna blir återställda.

Display

Du får upp aktuella inställningsvärden eller alternativ på displayen.



Aktivt värde	Direktinställbart värde är framlyft i vitt och understruket med röd stapel. Ändra aktivt värde med vredet.
Passivt värde	Värden som inte står inom hakparenteser går inte att direktändra. Du måste först aktivera värdet för att ändra det.

Displayelement

Här följer en kort förklaring till de olika displayelementen.

Symbol	Namn	Betydelse
	Timer	Displayen visar timertiden när symbolen är markerad.
	Tillagningstid	Displayen visar tillagningstiden när symbolen är markerad.
	Klockan	Displayen visar klockan när symbolen är markerad.
h:min	Timmar/minuter	Tiden visas i timmar och minuter.
min:sec	Minuter/sekunder	Tiden visas i minuter och sekunder.
	Barnspärr	Barnspärren är på när symbolen är markerad.
	Snabbuppvärmning	Snabbuppvärmningen är på när symbolen är markerad.
°C	Temperatur	Temperaturen visas i °C.
kg	Vikt	Vikten visas i kg.

Temperaturindikering

Temperaturindikeringen visar uppvärmningsstatusen.

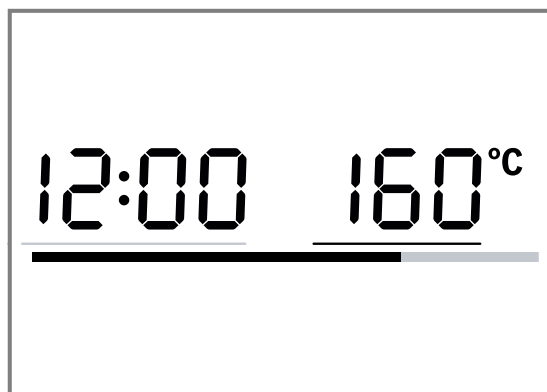

De röda strecket nedtill på displayen visar ugnstemperaturens uppvärmningsstatus när funktionen är igång. Strecket blir allt rödare med uppvärmningsstatusen. Enheten är uppvärmd när strecket är helt rödfyllt. Strecket blir rödfyllt direkt vid grillning.







Det finns ingen temperaturindikering vid mikring. På grund av termisk tröghet kan angiven temperatur skilja sig något från den faktiska temperaturen inuti ugnen.

Nattläge

Displayljusstyrkan slår automatiskt om till lägre värde från 22 till 5:59 för att spara effekt.

4.2 Ugnsfunktioner

Här hittar du en ugnsfunktionsöversikt. Du får upp användningsrekommendationer till ugnsfunktionerna.

Symbol	Namn	Temperatur/lägen	Användning
	Mikro	Mikroeffekter: <ul style="list-style-type: none"> ■ 90 W ■ 180 W ■ 360 W ■ 600 W ■ 900 W 	Tinar, tillagar och värmer upp mat och vätskor.
	Varmluft	40°C 100-230°C	Jäsa deg, tina gräddtårter. Bakning och ugnsstekning på en fals.
	Varmluftsgrillning	100-230°C	Ugnssteker fågel, hel fisk och stora köttbitar.
	Förvärmning	30-70°C	Förvärmer porslin.
	Grill	Grilllägen: <ul style="list-style-type: none"> ■ 1 = svag ■ 2 = medel ■ 3 = kraftig 	Grillar platt grillmat som t.ex. biffar, korv och varma smörgåsar. Gratinerar mat.
	Program	-	Det finns förprogrammerade inställningar för många maträtter.

4.3 Ugnsutrymme

Ugnsfunktionerna gör det smidigare att använda enheten.

Ugnsbelysning

Ugnsbelysningen tänds om du öppnar luckan. Är luckan öppen mer än 15 minuter, så slår belysningen av igen.

Ugnsbelysningen tänds på de flesta ugnsfunktioner när funktionen slår på. Ugnsbelysningen slocknar när funktionen slår av.

Du kan ställa in i grundinställningarna om ugnsbelysningen ska slå på vid användning. → Sid. 118

Kylfläkt

Kylfläkten slår på och av, om det behövs. Varmluften evakueras via ventilationsöppningarna över luckan.

OBS!

Övertäckta ventilationsöppningar överhettar enheten.
 ► Täck inte över ventilationsöppningarna.

Kylfläkten har en viss eftergångstid, så att ugnen svalnar snabbare efter användning. Enheten förblir kall vid mikring, men kylfläkten slår på ändå. Kylfläkten kan fortsätta att gå även om du mikrat klart.

Kondensvatten

Det kan bildas kondens på luckan vid ugnsstillagning. Kondensen är normal och påverkar inte enhetens funktion. Torka av kondensen efter tillagningen.

4.4 Ugnslucka

Om du öppnar luckan när funktionen är igång, så stoppar funktionen. Du fortsätter funktionen med start/stop när luckan är stängd.

5 Tillbehör

Använd originaltillbehör. Det är anpassade till enheten. Medföljande tillbehör kan vara olika beroende på enhetstyp.

Tillbehör	Användning
Galler	<ul style="list-style-type: none"> ■ Ugns-galler för bakning och ugnsstekning. ■ Galler för grillning av t.ex. biffar, korvar och varma mackor. ■ Galler som avställningsyta, t.ex. för grätängformar

5.1 Extratillbehör

Extratillbehör kan du köpa hos service, i butik eller på Internet.

Du hittar ett omfattande tillbehörssortiment till din enhet i våra broschyrer eller på Internet.

www.bosch-home.com

Tillbehören är enhetsspecifika. Ange alltid rätt beteckning (E-nr) på din enhet när du beställer.

Du hittar tillgängliga tillbehör till din enhet i onlineshopen eller hos service.

Glasstekgryta

Användning

- Bräserat
- Gratängar

Pizzaplat



Användning

- Småkakor
- Småkakor

5.2 Sätta i tillbehör

Det går att sätta i tillbehöret i två lägen.

- ▶ Sätt i tillbehöret så att det inte går emot luckan.

	Sätt i tillbehöret högt.
	Sätt i tillbehöret lågt.

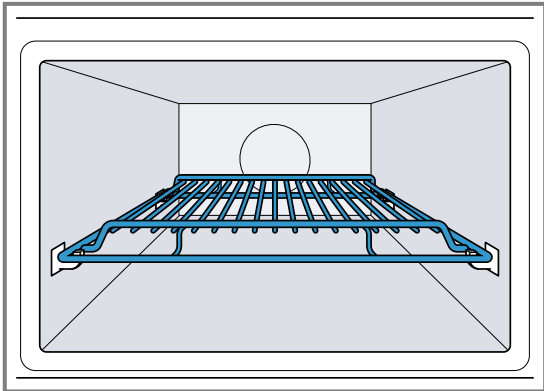

Bilden visar isättningsläget .

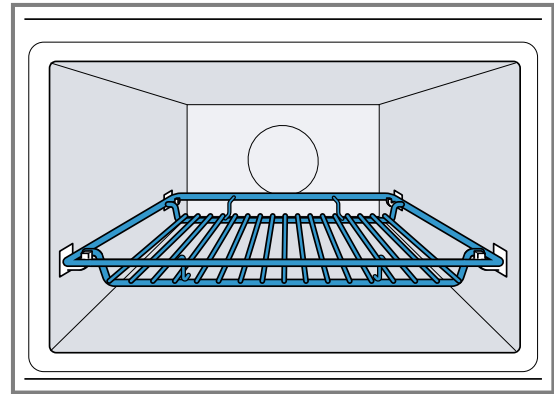

Bilden visar isättningsläget .

6 Före första användningen

Gör inställningarna för den första idrifttagningen. Rengör apparaten och tillbehören.

6.1 Första användningen

Du får en uppmaning att ställa klockan på displayen vid elanslutning eller strömavbrott. Det kan ta några sekunder innan du får upp uppmaningen.

- ▶ Elanslut enheten.
- ✓ 12:00 blinkar på displayen och ☹ lyser.

Ställa klockan

1. Ställ klockan med vredet.
2. Tryck på ☹.
- ✓ Du har ställt klockan.

Notera: Om du vill sänka standbyförbrukningen kan du dölja klockan.

6.2 Rengöra enheten före första användningen

Rengör ugnsutrymme och tillbehör innan du lagar mat med enheten för första gången.

1. Se till så att det inte finns förpackningsrester, tillbehör och andra föremål i ugnen.
2. Stäng luckan.
3. Ställ in varmluft  med funktionsvredet.
4. Sätt temperaturen på 180°C med vredet.
5. Tryck på start/stop .
- ✓ Enheten slår på funktionen.
6. Tryck på start/stop efter en timme.
7. Vrid funktionsvredet till nolläge.
- ✓ Enheten är rengjord.
- ✓ Enheten är av.

6.3 Rengöra tillbehören

- ▶ Rengör tillbehöret ordentligt med varmt vatten, diskmedel och mjuk disktrasa.

7 Användningsprincip

7.1 Slå på enheten

- ▶ Slå på enheten genom att vrida på funktionsvredet.
- ✓ Enheten är klar att använda.
- ✓ Du får upp ett förslag på displayen.

7.2 Slå av enheten

Slå av enheten när du inte använder den. Enheten slår av automatiskt om du inte använt den på ett tag.

- ▶ Vrid funktionsvredet till nolläge.
- ✓ Enheten slår av pågående funktioner.
- ✓ Du får upp klockan på displayen.

- ✓ Vissa displayindikeringar syns även när enheten är av.

7.3 Ställa in ugnsfunktion och temperatur

1. Ställ in den ugnsfunktion du vill ha med funktionsvredet.
 - ✓ Du får upp ett förslag på displayen.
2. Ändra inställningarna, om det behövs. Tryck på resp. fält och ändra värdet med vredet.
3. Tryck på **start**▷**stop** .
 - ✓ Enheten slår på funktionen.
 - ✓ **start**▷**stop** tänds.
 - ✓ Temperaturindikeringen blir fylld vid ugnsfunktioner med temperatur.
4. Du kan ändra temperaturen med vredet när funktionen är på, om det behövs. Du kan inte ställa in temperaturen på 40°C när funktionen är på.

7.4 Pausa funktionen

Du kan pausa funktionen närsomhelst.

1. Tryck på **start**▷**stop** eller öppna luckan.
 - ✓ Ugnsfunktionen pausar.
 - ✓ **start**▷**stop** blinkar.
2. Stäng luckan och tryck på **start**▷**stop** för att fortsätta funktionen.
 - ✓ Funktionen fortsätter.
 - ✓ **start**▷**stop** tänds.

7.5 Slå av ugnsfunktionen

Du kan slå av funktionen närsomhelst.

- ▶ Vrid funktionsvredet till nolläge. Pausar eller avbryter du funktionen, så kan kylfläkten fortsätta att gå.
- ✓ Enheten slår av pågående funktioner.



7.6 Snabbuppvärmning

Du kan korta uppvärmningstiden för vissa ugnsfunktioner vid temperaturer över 100°C för att spara tid. Du kan använda snabbuppvärmning med följande ugnsfunktioner:



-  Varmluft, undantag: varmluft 40°C
-  Varmluftsgrillning

Ställa in snabbuppvärmningen

Ställ inte in tillbehör och mat i ugnen förrän snabbuppvärmningen är klar, så får du ett jämnare slutresultat. Så ställ inte in tillagningstiden förrän snabbuppvärmningen är klar.

1. Ställ in lämplig ugnsfunktion och temperatur över 100°C.
2. Tryck på .
 - ✓  tänds på displayen.
3. Tryck på **start**▷**stop** .
 - ✓ Snabbuppvärmningen går igång.
 - ✓ **start**▷**stop** tänds.
 - ✓ Snabbuppvärmningen slår av när inställd temperatur är uppnådd. Enheten ger signal och  slocknar på displayen. Enheten fortsätter att gå på inställd ugnsfunktion och temperatur.
 - ✓ Snabbuppvärmningen slår av automatiskt inom 15 minuter.

Slå av snabbuppvärmningen

- ▶ Tryck på .
- ✓  slocknar på displayen. Enheten fortsätter att gå på inställd ugnsfunktion och temperatur.

7.7 Säkerhetsavstängning

Enheten har säkerhetsavstängning som skyddar dig. Enheten slår av automatiskt om du inte använder den på ett tag.

Tiden till avstängning beror på inställningen:

- varmluft 40°C och förvärmning: 24 timmar
- varmluft 100-230°C och varmluftsgrillning: 5 timmar
- Grill: 90 minuter

Du får upp **E2** på displayen om säkerhetsavstängningen slagit av enheten. Bekräfta indikeringen genom att trycka på **start**▷**stop** .

8 Mikro

Mikron tillagar, värmer på, bakar av och tinar mat snabbare. Mikron går att använda separat eller i kombination med en ugnsfunktion.

8.1 Mikroeffekter

Här hittar du en översikt över mikroeffekterna och hur de används.

Mikroeffekt i W	Max. tillagningstid	Användning
90 W	1:30 timmar	Tina känslig mat.
180 W	1:30 timmar	Tinar mat och fortsätter tillagningen.
360 W	1:30 timmar	Tillagar kött och fisk och värmer på känslig mat.

Mikroeffekt i W	Max. tillagningstid	Användning
600 W	1:30 timmar	Värmer upp och tillagar mat.
900 W	30 minuter	Hettar upp vätskor. Maxeffekten är inte avsedd för att värma upp mat.

Förslag

Enheten föreslår en tillagningstid för varje mikroeffekt. Du godkänner eller ändrar förslagen i resp. intervall.

8.2 Formar och tillbehör som går att mikra

Använd lämpliga formar och tillbehör så att maten blir jämnvarm och enheten inte blir skadad.

Följ tillverkarens anvisningar innan du mikrar formen. Testa formen om du är osäker. Testa om formen går att mikra → Sid. 114

Mikrotålig

Tillbehör och formar	Orsak
Formar av eldfast material som går att mikra: <ul style="list-style-type: none"> ▪ Glas ▪ Glaskeramik ▪ Porslin ▪ Temperertålig plast ▪ Helglaserad keramik utan sprickor 	Eldfasta material blir inte skadade vid mikring.
Medföljande tillbehör: galler	Det medföljande gallret är konstruerat för enheten och går att mikra.
Metallbestick	Du kan använda metallbestick som t.ex. en sked i glaset för att undvika stormkokning. Notera: Metall kan ge gnistbildning som kan skada ugnsutrymmet och inre luckglaset. Metall måste vara minst 2 cm från ugnsväggarna och luckans insida.

Går inte att mikra

Tillbehör och formar	Orsak
Metallformar	Mikrovågor kan inte tränga igenom metall. Maten blir inte varm eller knappt varm.
Formar med guld- eller silverdekor	Guld- eller silverdekor kan bli skadad vid mikring. Använd bara om tillverkaren garanterar att formarna går att mikra.

Mikrotåligt vid kombifunktion

I kombifunktionerna kan ugnsfunktionen slå på mikroeffekter upp till 600 W. Det är därför kombifunktionerna kan använda metallformar.

Tillbehör och formar	Orsak
Medföljande tillbehör	Det medföljande tillbehöret som t.ex. gallret ger ingen gnistbildning med kombifunktionen.
Metallbakformar	Kakorna får även färg under eftersom metallbakformar leder värme bättre. Notera: Metall kan ge gnistbildning som kan skada ugnsutrymmet och inre luckglaset. Metall måste vara minst 2 cm från ugnsväggarna och luckans insida.

8.3 Testa om formen går att mikra

Testa om formen går att mikra. Enda gången du får mikra utan mat i enheten är om du gör ett formtest.

⚠ VARNING! – Skällningsrisk!

De åtkomliga delarna blir heta vid användning.

- ▶ Rör inte heta delar.
- ▶ Håll barnen borta.

1. Ställ in den tomma formen i ugnen.
2. Ställ in enheten på maxeffekt i ½ - 1 minut.
3. Slå på funktionen med start/stop .
4. Kontrollera formen flera gånger:
 - Är formen kall eller ljummen, så går den att mikra.
 - Är formen varm eller ger gnistbildning, avbryt formtestet. Formen går inte att mikra.

8.4 Ställa in mikron



Det finns olika effektlägen och inställningar för olika slags mat och tillagningssätt.

OBS!

Slår du på enheten utan mat i ugnsutrymmet, så blir den överbelastad.

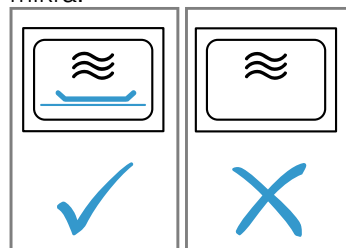
- ▶ Slå aldrig på mikron utan mat i ugnsutrymmet. Undantaget är om du snabbtestar om formen tål att mikra.



1. Följ Säkerhetsanvisningarna → Sid. 106 och Anvisningarna för skadeprevention → Sid. 107.
2. Följ anvisningarna för formar och tillbehör som går att mikra. → Sid. 114
3. Vrid funktionsvredet till .
4. Tryck på  för att ställa in den mikroeffekt du vill ha.

5. Ställ in den tillagningstid du vill ha med vredet.
6. Slå på funktionen med **start**↵**stop** .
Du kan närsomhelst ändra tillagningstiden med vredet när funktionen är på.
- ✓ Tillagningstiden räknar ned och mikron går igång.
- ✓ Enheten ger signal och slår av mikrofunktionen när tillagningstiden går ut.
7. Vrid funktionsvredet till nolläge när maten är klar.

8.5 Tidsinställningsintervallen

Mikrofunktionens inställningsintervall ändras med tillagningstidens längd.

Funktionstid	Intervall
0-1 minuter	5 sekunder
1-3 minuter	10 sekunder
3-15 minuter	30 sekunder
15 minuter - 1 timme	1 minut
1 timme - 1 timme, 30 minuter	5 minuter

8.6 Ändra mikroeffekt

- ▶ Tryck på .
- Trycker du flera gånger så går du från högsta till lägsta mikroeffekten.
- Lägger du till mikrofunktionen efter start, så pausar enheten. Slå på funktionen med **start**↵**stop** .

8.7 Pausa funktionen

Du kan pausa funktionen närsomhelst.

1. Tryck på **start**↵**stop** eller öppna luckan.
- ✓ Ugnsfunktionen pausar.
- ✓ **start**↵**stop** blinkar.
2. Stäng luckan och tryck på **start**↵**stop** för att fortsätta funktionen.
- ✓ Funktionen fortsätter.
- ✓ **start**↵**stop** tänds.

8.8 Slå av ugnsfunktionen



Du kan slå av funktionen närsomhelst.

- ▶ Vrid funktionsvredet till nolläge.
- Pausar eller avbryter du funktionen, så kan kylfläkten fortsätta att gå.
- ✓ Enheten slår av pågående funktioner.



8.9 MikroKombi

Vill du korta tillagningstiden, så kan du kombinera vissa ugnsfunktioner med mikrofunktionen.

Kombifunktionen fungerar med följande ugnsfunktioner:

-  Varmluft
-  Varmluftsgrill
-  Grill

Undantag:

-  Mikroeffekt 900 W
-  Varmluft 40°C
-  Förvärmer porslin

Ställa in MikroKombi

Slår på mikron tillsammans med ugnsfunktionen.

1. Vrid funktionsvredet till en kompatibel ugnsfunktion.
- ✓ Du får upp ett temperaturförslag på displayen.
2. Ställ in temperaturen med vredet.
3. Tryck på  för att ställa in den mikroeffekt du vill ha.
- ✓ Du får upp ett tillagningstidsförslag på displayen.
4. Ställ in tillagningstiden med vredet.
5. Slå på funktionen med **start**↵**stop** .
- ✓ Tillagningstiden räknar ned och mikrofunktionen går igång.
- ✓ Enheten ger signal och slår av kombifunktionen när tillagningstiden går ut.

Ändra mikroeffekt

- ▶ Tryck på .
- Trycker du flera gånger så går du från högsta till lägsta mikroeffekten.
- Lägger du till mikrofunktionen efter start, så pausar enheten. Slå på funktionen med **start**↵**stop** .

Pausa funktionen

Du kan pausa funktionen närsomhelst.

1. Tryck på **start**↵**stop** eller öppna luckan.
- ✓ Ugnsfunktionen pausar.
- ✓ **start**↵**stop** blinkar.
2. Stäng luckan och tryck på **start**↵**stop** för att fortsätta funktionen.
- ✓ Funktionen fortsätter.
- ✓ **start**↵**stop** tänds.





Slå av ugnsfunktionen

Du kan slå av funktionen närsomhelst.

- ▶ Vrid funktionsvredet till nolläge.
- Pausar eller avbryter du funktionen, så kan kylfläkten fortsätta att gå.
- ✓ Enheten slår av pågående funktioner.

8.10 Värma upp och torka ugnen

Torka ugnsutrymmet efter varje funktionsslut, så att fukten försvinner.

1. Låt enheten svalna.
2. Ta bort grovsmuts direkt från ugnsutrymmet.
3. Torka upp fukten på ugnsbotten.
4. Ställ in ugnsfunktionen  med funktionsvredet.
5. Tryck på .
6. Sätt temperaturen på 150°C med vredet.
7. Tryck två gånger på .
- ✓  är markerad på displayen.
8. Ställ in en tillagningstid på 15 minuter med vredet.
9. Slå på funktionen med **start**↵**stop** .
- ✓ Torkfunktionen går igång och slår av efter 15 minuter.
10. Öppna luckan, så att vattenångan går ur.

8.11 Torka ur ugnen för hand

Torka ugnsutrymmet efter varje funktionsslut, så att fukten försvinner.

1. Låt enheten svalna.
2. Ta bort grovsmuts från ugnsutrymmet.
3. Torka ur ugnsutrymmet med svamp.
4. Lämna luckan öppen en timme, så att ugnsutrymmet torkar ur ordentligt.

9 Programautomatik

Programautomatiken hjälper enheten vid tillagning av olika maträtter och väljer automatiskt optimala inställningar.

9.1 Anvisning till maträttsinställningarna

Följ anvisningarna, så får du optimalt slutresultat.

- Använd bara fräscha livsmedel.

- Använd bara kylskåpskallt kött.
- Ta frysmaten direkt ur frysen.
- Ta ut maten ur förpackningen och väg den. Går det inte att ange exakt vikt på enheten, runda av vikten upp- eller nedåt.
- Ställ in maten i kall ugn.
- Använd bara eldfasta former som går att mikra, t.ex. glas- eller keramikformer.

9.2 Maträttsöversikt

Enheten ber dig att ange vikten. Vikterna går bara att ställa in i avsett viktintervall.

Tina

Nr	Mat	Tillbehör	Fals	Viktintervall i kg	Anvisningar
<i>PD1</i>	Köttfärs	plan, öppen form	☞	0,2-1,0	När du vänder på köttfärsen bör du ta bort redan upptinad köttfärs.
<i>PD2</i>	Köttbitar	plan, öppen form	☞	0,2-1,0	Häll av vätskan när du vänder, återanvänd den inte och låt den inte komma i kontakt med andra livsmedel.
<i>PD3</i>	Kyckling, kycklingdelar	plan, öppen form	☞	0,4-1,8	Häll av vätskan när du vänder, återanvänd den inte och låt den inte komma i kontakt med andra livsmedel.
<i>PD4</i>	Bröd	plan, öppen form	☞	0,2-1,0	Tina inte mer bröd än vad som går åt. Det håller sig inte färskt annars. Dela skivorna, om det går.

Tillagningsprogram



Nr	Mat	Tillbehör	Fals	Viktintervall i kg	Anvisningar
<i>PD5</i>	Ris	täckt form	☞	0,05-0,2	Använd inte ris i kokpåse. Ris ger kraftigt skum vid tillagningen. Ställ in bruttovikten (utan vätska). Tillsätt två till två och en halv del vätska till en del ris.
<i>PD6</i>	Potatis	täckt form	☞	0,15-1,0	Skär i lika stora bitar. Tillsätt 1 msk vatten per 100 g.
<i>PD7</i>	Grönsaker	täckt form	☞	0,15-1,0	Skär i lika stora bitar. Tillsätt 1 msk vatten per 100 g.

Kombitillagningsprogram

Nr	Mat	Tillbehör	Fals	Viktintervall i kg	Anvisningar
<i>PD8</i>	Frusna gratängar, puddingar, suffléer	öppen form	☞	0,4-1,2	Gratängen får inte vara högre än 3 cm.
<i>PD9</i>	Kyckling, hel	öppen form	☞	0,5-2,0	Bröstsidan ned.
<i>PD10</i>	Rostbiff, medium	öppen form	☞	0,5-1,5	
<i>PD11</i>	Fläskkarré	täckt form	☞	0,5-2,0	
<i>PD12</i>	Lamm, medium	täckt form	☞	0,8-2,0	Lammkött från bog eller eller benfri lammbog
<i>PD13</i>	Köttfärslimpa	öppen form	☞	0,5-1,5	Köttfärslimpan får inte vara högre än 7 cm.

Nr	Mat	Tillbehör	Fals	Viktintervall i kg	Anvisningar
P14	Fisk, hel	öppen form	—	0,3-1,0	Snitta fiskskinnet innan tillagning. Lägg fisken med buken ned i formen.
P15	Risgryta med färska ingredienser	hög, täckt form	—	0,05-0,2	Tillsätt tre delar vatten och fyra delar grönsaker till en del ris. Använd bara färska ingredienser. Ange bara risvikten.

9.3 Ställa in maträtten

- Vrid funktionsvredet till .
- ✓ Du får upp första maträttsnumret och ett viktförslag på displayen.
- Ställ in den maträtt du vill ha med vredet.
- Tryck på **kg**.
- Ange vikten med vredet.
Före start kan du växla mellan maträtt och vikt med  och **kg**.
- ✓ Enheten ställer automatiskt in rätt tillagningstid.
- Tryck på **start**↵**stop** .
Du kan inte ändra maträtt och vikt efter start. Du kan få upp inställd vikt med **kg**.
- ✓ Enheten slår på funktionen.
- ✓ **start**↵**stop** tänds.
- ✓ Tillagningsstiden räknar ned på displayen.
- ✓ Många program ger en kort signal när du måste röra om eller vända maten.
- När tillagningstiden gått ut:
 - Enheten ger signal. Enheten slår av uppvärmningen.

- Vrid funktionsvredet till nolläge.

9.4 Pausa funktionen

Du kan pausa funktionen närsomhelst.

- Tryck på **start**↵**stop** eller öppna luckan.
 - ✓ Ugnsfunktionen pausar.
 - ✓ **start**↵**stop** blinkar.
- Stäng luckan och tryck på **start**↵**stop** för att fortsätta funktionen.
 - ✓ Funktionen fortsätter.
 - ✓ **start**↵**stop** tänds.

9.5 Slå av ugnsfunktionen

Du kan slå av funktionen närsomhelst.

- ▶ Vrid funktionsvredet till nolläge.
Pausar eller avbryter du funktionen, så kan kylfläkten fortsätta att gå.
- ✓ Enheten slår av pågående funktioner.

10 Tidsfunktioner

Enheten har tidsfunktioner som du kan styra funktionens tillagningstid och timer med.





10.1 Kolla tidsfunktionerna

Krav: Om flera tidsfunktioner är inställda, så lyser respektive symbol på displayen. Timer och tillagningstid fungerar när funktionen är på. Timer och klocka fungerar i standby.

- ▶ Tryck på  tills  eller  blir framlyfta.
- ✓ Du får upp resp. värde på displayen.

10.2 Ställa om klockan

Krav: Enheten måste vara av för att ställa klockan.



- Tryck två gånger på .
- ✓ Du får upp  och klockan på displayen.
- Ställ klockan med vredet.
- Tryck på .
- ✓ Du har ställt klockan.
- ✓ Trycker du inte på , så blir inställt värde överfört inom några sekunder.

Notera: Om du vill sänka standbyförbrukningen kan du dölja klockan.

10.3 Tillagningstid

Du kan ange efter vilken tid funktionen ska slå av automatiskt. Tillagningstiden går att ställa in på max. 23:59 timmar.

Ställa in tillagningstiden

- Ställ in ugnsfunktion och temperatur.
- Tryck på  tills  blir framlyft.
- Ställ in den tillagningstid du vill ha med vredet.
- Tryck på **start**↵**stop** .
 - ✓ Enheten slår på funktionen.
 - ✓ **start**↵**stop** tänds.
 - ✓ Tillagningsstiden räknar ned på displayen.

Slå av tillagningstiden

Krav: Enheten ger signal. Enheten slår av uppvärmningen. Du får upp  på displayen.

- Tryck på .
- ✓ Signalen slår av.
- Vrid funktionsvredet till nolläge.
- ✓ Enheten är av.

Ändra tillagningstiden

- ▶ Ändra tillagningstiden med vredet.
- ✓ Du får upp den ändrade tillagningstiden på displayen inom några sekunder.
- ✓ Tillagningsstiden räknar ned på displayen.

Radera tillagningstiden

1. Tryck på om timerfunktionen är inställd.
 2. Sätt tillagningstiden till **00:00** med vredet.
- ✓ Enheten raderar tillagningstiden inom några sekunder. Enheten pausar inte funktionen.

10.4 Timer

Du kan ange en timertid så att enheten ger signal när den går ut. Du kan ställa in en timertid upp till max. 24 timmar.

Den fungerar oberoende av enheten och övriga tidsfunktioner. Timersignalen skiljer sig från övriga signaler.

Ställa timern

1. Tryck på tills blir framlyft.
 2. Ställ in den timertid du vill ha med vredet.
- ✓ Du får upp inställd timertid på enheten inom några sekunder.

- ✓ Timern går igång.
- ✓ tänds på displayen.
- ✓ Timertiden räknar ned på displayen.

Slå av timern

Krav: Enheten ger signal. Du får upp **00:00** på displayen.

- ▶ Tryck på någon av symbolerna.
- ✓ Timern slår av.

Ändra timern

- ▶ Ställ om timertiden med vredet.
- ✓ Du får upp inställd timertid på enheten inom några sekunder.

Radera timern

- ▶ Ställ timertiden på **00:00** med vredet.
- ✓ Timern slår av.

11 Barnspärr

Skydda enheten så att barn inte kan slå på den eller ändra inställningar av misstag.

11.1 Slå på barnspärren

Krav: Enheten är av.

- ▶ Tryck på i ca 4 sekunder.
- ✓ Knapplåset slår på.
- ✓ Du får upp på displayen.

- ✓ Har du ställt in en timertid, så fortsätter den att gå. Du kan inte ändra timertid när barnspärren är på. Du slår av ljudsignaler som t.ex. när timertiden går ut genom att trycka på någon av knapparna.

11.2 Slå av barnspärren

- ▶ Tryck på i ca 4 sekunder.
- ✓ Knapplåset slår av.

12 Grundinställningar

Du kan ställa in enhetens grundinställningar som du vill ha dem.

12.1 Översikt över grundinställningarna

Här finns en översikt över grundinställningar och fabriksinställningar. Grundinställningarna beror på apparatens utrustning.

Indikering	Grundinställning	Urval	Beskrivning
c01	Signaltid	1 = kort = 10 sekunder 2 = medel = 30 sekunder ¹ 3 = lång = 2 minuter	Ställer in signaltiden när tillagnings- eller timertid går ut.
c02	Knappljud	0 = av 1 = på ¹	Slå på eller av knappljudet.
c03	Displayljusstyrka	1 = låg 2 = medel ¹ 3 = hög	Ställ in displayljusstyrkan.
c04	Tidvisning	0 = av 1 = på ¹	Visa klockan på displayen
c05	Ugnsbelysning	0 = av 1 = på ¹	Slår på eller av ugnsbelysningen.
c06	Fabriksinställning	0 = av ¹ 1 = på	Återställa ändrade inställningar till fabriksinställningarna.

¹ Fabriksinställning (kan avvika beroende på apparattyp)

Indikering	Grundinställning	Urval	Beskrivning
c07	Demoläge	0 = av ¹ 1 = på	Slår på eller av demoläget. Notera: Demoläget går bara att få upp inom de första 5 minuterna efter anslutning.
c08	Signalvolym	1 = låg 2 = medel ¹ 3 = hög	Ställa in signalvolymen.

¹ Fabriksinställning (kan avvika beroende på apparattyp)

12.2 Ändra grundinställningar

Krav: Enheten måste vara av.

- Håll ☹ intryckt några sekunder.
- ✓ Du får upp första grundinställningen på displayen.
- Justera grundinställningen med vredet.
- Tryck på ☹.
- ✓ Du får upp nästa grundinställning på displayen.
- Välj de grundinställningar du vill ha med ☹ och ändra värdena.

- Tryck på ☹ i några sekunder för att spara ändringarna.

Notera: Ändrade grundinställningar ligger kvar även efter strömavbrott.

12.3 Avbryta ändra grundinställningar

- ▶ Vrid på funktionsvredet.
- ✓ Enheten slänger ändringarna utan att spara.

13 Rengöring och skötsel

Du måste rengöra och sköta om maskinen noga för att den ska fungera.

13.1 Rengöringsmedel

Använd bara lämpliga rengöringsmedel.

⚠ **WARNING! – Risk för elstötar!**

Risk för stötar om fukt tränger in.

- ▶ Använd inte ångrengöring eller högtryckstvätt för att rengöra apparaten.

OBS!

Olämpliga rengöringsmedel skadar enhetens ytor.

- ▶ Använd inga skarpa eller skurande rengöringsmedel.
- ▶ Använd inte starka, alkoholhaltiga rengöringsmedel.
- ▶ Använd inga hårda skurbollar eller putssvampar.
- ▶ Använd inte specialmedel för varmarengöring.
- ▶ Använd bara fönsterputs, glasskrapa eller rengöringsmedel för rostfritt på resp. del om rengöringsanvisningen rekommenderar det.

Nya disktrasor innehåller produktionsrester.

- ▶ Skölj ur nya disktrasor noga innan du använder dem.

De olika rengöringsanvisningarna anger vilka rengöringsmedel du ska använda till de olika ytorna och delarna.

13.2 Rengöra enheten

Rengör enheten enligt anvisningarna så att de olika delarna och ytorna inte blir skadade pga. felaktig rengöring eller olämpliga rengöringsmedel.

⚠ **WARNING! – Risk för brännskador!**

Enhet och kontaktdelar blir heta vid användning.

- ▶ Var försiktig så att du inte kommer i kontakt med värmeelementen.
- ▶ Håll småbarn under 8 år borta.

⚠ **WARNING! – Brandrisk!**

Lösa matrester, fett och steksky kan börja brinna.

- ▶ Ta bort grovmuts ur ugnsutrymmet, på värmeelementen och tillbehören före användning.

⚠ **WARNING! – Risk för personskador!**

Repat luckglas kan spricka.

- ▶ Rengör inte luckglaset med kraftiga, slipande rengöringsmedel eller vassa metallskrapor, det kan repa ytan.

- Följ rengöringsmedlens anvisningar. → Sid. 119
- Följ rengöringsanvisningarna till enhetskomponenterna och ytorna.
- Om inget annat anges:
 - Rengör enhetens komponenter med varmt vatten och diskmedel med disktrasa.
 - Torka torrt med mjuk trasa.

13.3 Rengöra ugnsutrymmet

- Följ anvisningarna till → "Rengöringsmedel", Sid. 119.
- Rengör med varmt vatten och diskmedel eller ättikslösning.
- Om det är jättesmutsig, använd ugnrengöring. Använd bara ugnrengöring i kall ugn. Använd inte ugnrengöringsspray eller andra aggressiva ugnrengöringsmedel eller skurmedel. Använd inga skursvampar, hårda svampar och skurbollar så att du repar ytan.
Tips! Värm upp en kopp vatten med några droppar citronsaft i 1-2 minuter på max. mikroeffekt för att få bort dålig lukt. Sätt alltid en sked i koppen, så stormkokar det inte.
- Torka torrt med mjuk trasa.

Rengöra glasbotten

1. Följ anvisningarna till → "Rengöringsmedel", Sid. 119.
2. Rengör glasbotten med varmt vatten och diskmedel med mjuk disktrasa. Använd inte metall- eller glasskrapa vid rengöring. Skrubba inte.
3. Torka torrt med mjuk trasa.

13.4 Rengöra enhetens front

OBS!

Felaktig rengöring kan skada enhetens front.

- ▶ Använd inte fönsterputs, metall- eller glasskrapa vid rengöring.
- ▶ Ta alltid bort kalk-, fett-, stärkelse- och proteinfläckor direkt på rostfria fronter för att undvika korrosion.
- ▶ Använd specialmedel för rostfria varma ytor.

1. Följ rengöringsmedlens anvisningar. → Sid. 119
2. Rengör enhetens front med varmt vatten och diskmedel med disktrasa.
Notera: Det kan uppstå mindre missfärgningar på fronten beroende på de olika materialen, t.ex. glas, plast eller metall.
3. Lägg på medlet för rostfritt mycket tunt med mjuk trasa på rostfria enhetsfronter. Rengöringsmedel för rostfritt hittar du hos service eller återförsäljare.
4. Torka torrt med mjuk trasa.

13.5 Rengöra kontrollerna

OBS!

Felaktig rengöring kan skada kontrollerna.

- ▶ Våttorka inte kontrollerna
1. Följ rengöringsmedlens anvisningar. → Sid. 119
 2. Rengör kontrollerna med mikrofiberduk eller mjuk, fuktad trasa.
 3. Torka torrt med mjuk trasa.

13.6 Rengöra tillbehören

1. Följ rengöringsmedlens anvisningar. → Sid. 119
2. Blöt upp fastbrända matrester med disktrasa fuktad med varmt vatten och diskmedel.
3. Rengör tillbehöret med varmt vatten, diskmedel och mjuk disktrasa eller -borste.
4. Rengör gallret med medel för rostfritt eller maskindiska. Om det är jättesmutsigt, använd rostfri skurboll eller ugnrensning.
5. Torka torrt med mjuk trasa.

13.7 Skötseltips för enheten

Följ skötseltipsen så bibehåller du enhetens funktion långsiktigt.

Åtgärd	Fördel
Håll enheten ren och ta bort smutsen direkt. Rengör ugnsutrymmet efter varje användning.	Smutsen sätter sig inte och blir fastbränd.

Åtgärd	Fördel
Ta alltid bort kalk-, fett-, stärkelse- och proteinfläckor direkt.	Undvik korrosion.
Använd pizzaplåt till valdigt mjukva kakor.	Ugnsutrymmet blir inte så nedsmutsat då.
Använd lämplig form vid ugnstekning, t.ex. en stekgryta.	Ugnsutrymmet blir inte så nedsmutsat då.

Du kan köpa lämpliga rengöringsmedel hos service. Följ resp. tillverkarens anvisningar.

13.8 Rengöra luckglasen

OBS!

Felaktig rengöring kan skada luckglasen.

- ▶ Använd inte glasskrapa.
1. Följ rengöringsmedlens anvisningar. → Sid. 119
 2. Rengör luckglasen med fuktad disktrasa och fönsterputs.
Notera: Skuggorna på luckglasen som ser ut som vattenspår är reflexer från ugnsbelysningen.
 3. Torka torrt med mjuk trasa.

13.9 Rengöra lucktätningen

OBS!

Felaktig rengöring kan skada lucktätningen.

- ▶ Rengör inte med metall- eller glasskrapa.
 - ▶ Använd inga skurande rengöringsmedel.
1. Följ rengöringsmedlens anvisningar. → Sid. 119
 2. Rengör lucktätningen med varmt vatten och diskmedel med mjuk disktrasa.
 3. Torka torrt med mjuk trasa.

13.10 Torka ur ugnen för hand

⚠ VARNING! – Risk för brännskador!

Enheten blir varm vid användning.

- ▶ Låt enheten svalna före rengöring.
1. Ta bort smuts i ugnsutrymmet.
 2. Torka torrt ugnsutrymmet med mjuk trasa.
 3. Lämna luckan öppen tills ugnsutrymmet torkat ur ordentligt.

13.11 Rengöringsfunktionen

Rengöringsfunktionen är ett snabbt alternativ för ugnrensning då och då. Rengöringsfunktionen blöter upp smutsen med ånga, vatten och diskmedel. Sedan får du smidigt bort smutsen.

Ställa in rengöringsfunktionen

1. Droppa några droppar diskmedel i en kopp med vatten.
2. Sätt alltid en sked i koppen, så stormkoker det inte.
3. Ställ koppen mitt i ugnen.
4. Ställ in mikroeffekten på 600 W.
5. Ställ in tiden på 5 minuter.
6. Starta mikron.

7. Låt luckan vara stängd i 3 minuter till när tiden går ut.

8. Torka ur ugnsutrymmet med mjuk trasa.
9. Låt ugnsutrymmet torka med öppen lucka.

14 Avhjälpning av fel

Småfel på enheten kan du åtgärda själv. Använd informationen om felåtgärder innan du kontaktar service. Då slipper du onödiga kostnader.

WARNING! – Risk för personskador!

Ej fackmässigt gjorda reparationer är farliga.



- ▶ Bara utbildad yrkespersonal får utföra reparationer på apparaten.
- ▶ Kontakta kundtjänsten om apparaten är defekt.

WARNING! – Risk för elstötar!

Felinstallationer är farliga.

- ▶ Det är bara specialutbildad personal som får reparera maskinen.
- ▶ Maskinen får bara repareras med originalreservdelar.
- ▶ Om apparatens nätanslutningsledning blir skadad måste den för att risker ska förhindras bytas av tillverkaren eller dennes kundtjänst eller av en person med likvärdiga kvalifikationer.

14.1 Funktionsfel

Fel	Orsak och felsökning
Apparaten fungerar inte.	<p>Kontakten sitter inte i.</p> <ul style="list-style-type: none"> ▶ Anslut apparaten till elnätet. <p>Säkringen är defekt.</p> <ul style="list-style-type: none"> ▶ Kontrollera säkringen i säkringsboxen. <p>Strömförsörjningen har fallit bort.</p> <ul style="list-style-type: none"> ▶ Kontrollera om rumsbelysningen eller andra apparater i rummet fungerar. <p>Funktionsfel</p> <ol style="list-style-type: none"> 1. Slå av automatsäkringen eller skruva ur proppen i proppskåpet. 2. Slå på säkringen igen efter ca 10 sekunder. ✓ Om felet var en engångsföreteelse, så slocknar felindikeringen. 3. Kontakta kundtjänsten om meddelandet återkommer. Uppge felmeddelandet exakt när du ringer. → "Kundtjänst", Sid. 133
Enheten värmer inte upp, kolonet blinkar på displayen.	<p>Demoläget är på i grundinställningarna.</p> <ol style="list-style-type: none"> 1. Gör enheten strömlös genom att slå av säkringen i proppskåpet. 2. Slå av demoläget inom 3 minuter i grundinställningarna.
Mikrofunktionen avbröts.	<p>Funktionsfel</p> <ol style="list-style-type: none"> 1. Slå av automatsäkringen eller skruva ur proppen i proppskåpet. 2. Slå på säkringen igen efter ca 10 sekunder. ✓ Om felet var en engångsföreteelse, så slocknar felindikeringen. 3. Kontakta kundtjänsten om meddelandet återkommer. Uppge felmeddelandet exakt när du ringer. → "Kundtjänst", Sid. 133
Det tar längre tid än vanligt för maten att bli varm.	<p>För lågt mikroeffektläge inställt.</p> <ul style="list-style-type: none"> ▶ Välj högre mikroeffekt. <p>Du har satt in mer mat i ugnen än du brukar.</p> <ul style="list-style-type: none"> ▶ Ställa in längre tillagningstid. Dubbel mängd kräver dubbla tiden. <p>Maten är kallare än vanligt.</p> <ul style="list-style-type: none"> ▶ Rör om eller vänd maten då och då.
Mikron fungerar inte.	<p>Luckan är inte stängd ordentligt.</p> <ul style="list-style-type: none"> ▶ Kolla om det finns fastklämda matrester eller föremål i luckan. <p>Du har inte tryckt på start  stop .</p> <ul style="list-style-type: none"> ▶ Tryck på start  stop .
12:00 blinkar på displayen och  lyser.	<p>Strömförsörjningen har fallit bort.</p> <ul style="list-style-type: none"> ▶ Ställ om klockan. → "Ställa klockan", Sid. 112

Fel	Orsak och felsökning
Enheten är inte igång. Det finns en tillagningstid på displayen.	Du har inte tryckt på start ▷ stop . ▶ Tryck på start ▷ stop .

14.2 Information i displayen

Fel	Orsak och felsökning
Du får upp indikering med "D" eller "E" på displayen, t.ex. D0111 eller E0111.	Funktionsfel <ol style="list-style-type: none"> 1. Slå av automatsäkringens eller skruva ur proppen i proppskåpet. 2. Slå på säkringen igen efter ca 10 sekunder. <p>✓ Om felet var en engångsföreteelse, så slocknar felindikeringen.</p> <ol style="list-style-type: none"> 3. Kontakta kundtjänsten om meddelandet återkommer. Uppge felmeddelandet exakt när du ringer. → "Kundtjänst", Sid. 133
Du får upp indikering E2 på displayen.	Den automatiska säkerhetsavstängningen slog av enheten. ▶ Tryck på någon av knapparna.
Du får upp indikering E11 på displayen.	Fukt i kontrollerna. ▶ Låt kontrollerna torka.

15 Avfallshantering

15.1 Omhändertagande av begagnade apparater

Genom en miljökompatibel avfallshantering kan värdefulla råmaterial återanvändas.

1. Ta ut nätanslutningsledningens stickkontakt.
2. Klipp av nätanslutningsledningen.
3. Omhänderta enheten miljövänligt.
Information om aktuell avfallshantering kan du få hos återförsäljare och kommun.



Denna enhet är märkt i enlighet med det europeiska direktivet 2012/19/EU om avfall som utgörs av eller innehåller elektroniska produkter (waste electrical and electronic equipment - WEEE).

Direktivet anger ramarna för inom EU giltigt återtagande och korrekt återvinning av uttjänta enheter.

16 Så här lyckas du

Här hittar du rätt inställningar samt lämpliga tillbehör och format till olika maträtter. Rekommendationerna är optimalt anpassade till enheten.

16.1 Gör helst så här

Här får du steg-för-steg reda på hur du helst ska göra för att använda inställningsrekommendationerna. Du får uppgifter om massor med maträtter med information och tips på hur använder och ställer in enheten manuellt på bästa sätt.

Tips! Enheten har programmerade inställningar för ett urval maträtter. Vill du att enheten guidar dig, så använder du programautomatik.

1. Välj en lämplig maträtt i översikterna.

Tips!

- Följ grundanvisningarna när du använder enheten för första gången.
 - → "Säkerhet", Side 104
 - → "Spara energi", Side 108
 - → "Kondensvatten", Side 111

2. Ta ut tillbehören ur ugnen.
3. Välj lämpliga formar och tillbehör.
Använd de formar och tillbehör som inställningsrekommendationerna anger.
4. Förvärm bara enheten om receptet eller inställningsrekommendationerna anger det.
5. Ställ in enheten enligt inställningsrekommendationerna.
6. **⚠ VARNING! – Skållningsrisk!**
Det kan strömma ut varm ånga när du öppnar luckan på enheten. Ångan går inte alltid att se beroende på temperaturen.
 - ▶ Öppna försiktigt luckan till enheten.
 - ▶ Håll barnen borta.
 Slå av enheten när maten är klar.

16.2 Tips för akrylarmidsnål tillagning

Akrylamid är hälsofarligt och uppstår när du tillagar gryn- och potatisprodukter på väldigt hög värme.

Maträtt	Tips
Allmän	<ul style="list-style-type: none"> ▪ Håll tillagningstiderna så korta som möjligt. ▪ Bryn maträtterna gyllengula, inte för mörka. ▪ Använd stor, tjock mat. Den innehåller mindre akrylamid.
Bakverk och småkakor	<ul style="list-style-type: none"> ▪ Ställ in varmluft med temperaturen på max. 180°C. ▪ Pensla bakverk och småkakor med ägg eller äggula. Det minskar akrylamidbildningen.
Pommes frites i ugnen	<ul style="list-style-type: none"> ▪ Bred ut den jämnt fördelad i ett lager på plåten. ▪ Ta minst 400 g per plåt, så att dina pommes frites inte blir torra.

Tina med mikron

Notera:

Tillagningsanvisningar

- Använd öppen form som går att mikra.
- Vänd på eller rör om i maten 2-3 gånger. Håll av upptiningsvätskan när du vänder.
- Låt den tinade maten vila i avstängd ugn i 10 till 30 minuter, så att den temperaturutjämnar.
- Täck känsliga delar som t.ex. kycklinglår och -vingar eller svålkanterna på stekar med lite aluminiumfolie. Aluminiumfolien får inte komma i kontakt med ugnsväggarna. Efter halva upptiningstiden kan du ta av folien.

Maträtt	Tillbehör/form	Fals	Mikroeffekt i W	Tillagningstid i min.
Helt köttstycke av nöt, kalv eller fläsk (med eller utan ben), 800 g	Öppen form	☹	1. 180 2. 90	1. 15 2. 10-20
Helt köttstycke av nöt, kalv eller fläsk (med eller utan ben), 1,0 kg	Öppen form	☹	1. 180 2. 90	1. 20 2. 15-25
Helt köttstycke av nöt, kalv eller fläsk (med eller utan ben), 1,5 kg	Öppen form	☹	1. 180 2. 90	1. 30 2. 20-30
Kött i bitar eller skivor av nöt, kalv eller fläsk, 200 g ¹	Öppen form	☹	1. 180 2. 90	1. 3 2. 10-15
Kött i bitar eller skivor av nöt, kalv eller fläsk, 500 g ¹	Öppen form	☹	1. 180 2. 90	1. 5 2. 15-20
Kött i bitar eller skivor av nöt, kalv eller fläsk, 800 g ¹	Öppen form	☹	1. 180 2. 90	1. 8 2. 15-20
Blandfärs, 200 g ²	Öppen form	☹	90	10-15
Blandfärs, 500 g ²	Öppen form	☹	1. 180 2. 90	1. 5 2. 10-15
Blandfärs, 800 g	Öppen form	☹	1. 180 2. 90	1. 10 2. 5-10

¹ Skilj de tinade delarna från varandra.

² Ta bort det redan tinade köttet.

³ Tina bara upp kakor utan glasyr, grädde, gelatin eller kräm.

16.3 Tina, värma upp och tillaga med mikron

Inställningsrekommendationer för att tina, värma upp och tillaga med mikron.

Tillagningstiden beror på formen och temperaturen samt livsmedlets mängd och typ. Det är därför det finns angivna intervall i tabellerna. Börja med det lägre värdet och ställ in högre värde nästa gång, om det behövs. Det kan vara så att mängden livsmedel inte överensstämmer med mängden i tabellen. Det finns en tumregel: dubbel mängd - nästan dubbel tid, halv mängd - halv tid.

Tips för att tina, värma upp och tillaga med mikron

Följ tipsen för att tina, värma upp och tillaga med mikron med bra slutresultat.

Anliggning	Tips
Du vill tillaga en annan mängd än vad tabellen anger.	<p>Öka på eller korta tillagningstiderna enligt följande tumregel:</p> <ul style="list-style-type: none"> ▪ Dubbel mängd = nästan dubbla tiden ▪ Halv mängd = halva tiden

Maträtt	Tillbehör/form	Fals	Mikroeffekt i W	Tillagningstid i min.
Fågel eller fågeldelar, 600 g	Öppen form	☞	1. 180 2. 90	1. 8 2. 10-15
Fågel eller fågeldelar, 1,2 kg	Öppen form	☞	1. 180 2. 90	1. 15 2. 25-35
Anka, 2,0 kg	Öppen form	☞	1. 180 2. 90	1. 20 2. 30-40
Fiskfilé, fiskkotlett eller skivor, 400 g ¹	Öppen form	☞	1. 180 2. 90	1. 5 2. 10-15
Hel fisk, 300 g	Öppen form	☞	1. 180 2. 90	1. 3 2. 10-15
Hel fisk, 600 g	Öppen form	☞	1. 180 2. 90	1. 8 2. 10-15
Grönsaker, t.ex. ärtor, 300 g	Öppen form	☞	180	10-15
Grönsaker, t.ex. ärtor, 600 g	Öppen form	☞	1. 180 2. 90	1. 8 2. 5-10
Frukt, t.ex. hallon, 300 g ¹	Öppen form	☞	180	7-10
Frukt, t.ex. hallon, 500 g ¹	Öppen form	☞	1. 180 2. 90	1. 8 2. 5-10
Tina smör, 125 g	Öppen form	☞	1. 180 2. 90	1. 1 2. 2-4
Tina smör, 250 g	Öppen form	☞	1. 360 2. 90	1. 1 2. 2-4
Helt bröd, 500 g	Öppen form	☞	1. 180 2. 90	1. 6 2. 5-10
Helt bröd, 1,0 kg	Öppen form	☞	1. 180 2. 90	1. 12 2. 15-25
Kaka, torr, t.ex. sockerkaka, 500 g ³	Öppen form	☞	90	15-25
Kaka, torr, t.ex. sockerkaka, 750 g ³	Öppen form	☞	1. 180 2. 90	1. 5 2. 10-15
Mjuk kaka, t.ex. fruktkaka, cheesecake, 500 g ³	Öppen form	☞	1. 180 2. 90	1. 5 2. 10-15
Mjuk kaka, t.ex. fruktkaka, cheesecake, 750 g ³	Öppen form	☞	1. 180 2. 90	1. 7 2. 10-15

¹ Skilj de tinade delarna från varandra.
² Ta bort det redan tinade köttet.
³ Tina bara upp kakor utan glasyr, grädde, gelatin eller kräm.

Tina och värma upp frysmat

Notera:

Tillagningsanvisningar

- Använd täckt form som går att mikra. Du kan även täcka med en tallrik eller specialfolie som går att mikra. Ta ut färdigmaten ur förpackningen.
- Bred ut maten i formen. Platt mat blir klar snabbare än hög.
- Vänd eller rör om maten 2-3 gånger.
- Låt maten vila 1-2 minuter efter uppvärmningen.
- Maten avger värme till formen. Formen kan bli jättevarm. Använd grytlappar.

Maträtt	Tillbehör/form	Fals	Mikroeffekt i W	Tillagningstid i min.
Meny, tallriksupplägg, färdigrätt, 300-400 g	Täckt form	☞	600	10-15
Soppa, 400 g	Täckt form	☞	600	8-15
Gryta, 500 g	Täckt form	☞	600	10-15
Gryta, 1 kg	Täckt form	☞	600	20-25

Maträtt	Tillbehör/form	Fals	Mikroeffekt i W	Tillagningstid i min.
Köttskivor eller -bitar i sås, t.ex. gulasch, 500 g	Täckt form	☞	600	25-30
Köttskivor eller -bitar i sås, t.ex. gulasch, 1 kg	Täckt form	☞	600	25-30
Fisk, t.ex. filébitar, 400 g	Täckt form	☞	600	10-15
Fisk, t.ex. filébitar, 800 g	Täckt form	☞	600	18-20
Tillbehör, t.ex. ris, pasta, tillagade, 250 g	Täckt form	☞	600	2-5
Tillbehör, t.ex. ris, pasta, tillagade, 500 g	Täckt form	☞	600	8-10
Grönsaker, t.ex. ärtor, broccoli, morötter, blancerade, 300 g	Täckt form	☞	600	5-8
Grönsaker, t.ex. ärtor, broccoli, morötter, blancerade, 600 g	Täckt form	☞	600	14-17
Stuvad spenat, 500 g	Täckt form	☞	600	11-16

Värma upp med mikron

⚠ VARNING! – Skällningsrisk!

Hettar du upp vätskor så kan det stormkoka. Det innebär att koktemperaturen uppnås utan att du ser typiska ångblåsor som stiger upp. Var försiktig så att du inte stöter till koppen/muggen. Den heta vätskan kan plötsligt koka över och stänka.

- ▶ Sätt alltid en sked i koppen/muggen vid uppvärmningen. Då stormkocar det inte.

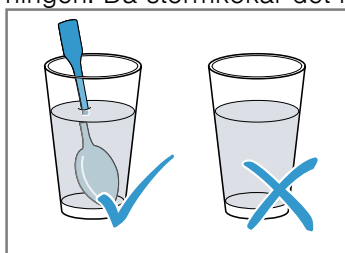

OBS!

Det blir gnistbildning om metall får kontakt med ugnsväggen, vilket kan skada enheten eller förstöra luckglasat.

- ▶ Metall som t.ex. sked i glas måste vara minst 2 cm från ugnsväggarna och luckans insida.

Notera:

Tillagningsanvisningar

- Använd täckt form som går att mikra. Du kan även täcka med en tallrik eller specialfolie som går att mikra. Ta ut färdigmaten ur förpackningen.
- Bred ut maten i formen. Platt mat blir klar snabbare än hög.
- Vänd eller rör om maten 2-3 gånger.
- Låt maten vila 1-2 minuter efter uppvärmningen.
- Maten avger värme till formen. Formen kan bli jättevarm. Använd grytlappar.
- Barnmat:
 - Ställ nappflaskorna utan napp och lock på gallret.
 - Skaka eller rör om ordentligt efter uppvärmningen.
 - Kontrollera alltid barnmatens temperatur.

Maträtt	Tillbehör/form	Fals	Mikroeffekt i W	Tillagningstid i min.
Meny, tallriksupplägg, färdigrätt, ca 400 g	Öppen form	☞	600	5-10
Drycker, 2 dl	Glas Sätt en sked i glaset	☞	900	1-2
Drycker, 5 dl	Glas Sätt en sked i glaset	☞	900	2-4
Barnmat, t.ex. små nappflaskor, 1,5 dl ¹	Ställ nappflaskorna utan napp och lock på ugnsbotten.	☞	360	1-2
Soppa, 2 koppar à 175 g	Öppen form	☞	900	4-5
Soppa, 4 koppar à 175 g	Öppen form	☞	900	5-6
Köttskivor eller -bitar i sås, t.ex. gulasch, 500 g	Täckt form	☞	600	10-15

¹ Skaka eller rör om ordentligt efter uppvärmningen. Kontrollera temperaturen.

Maträtt	Tillbehör/form	Fals	Mikroeffekt i W	Tillagningstid i min.
Gryta, 400 g	Täckt form	☞	600	5-10
Gryta, 800 g	Täckt form	☞	600	10-15
Grönsaker, 150 g	Öppen form	☞	600	2-3
Grönsaker, 300 g	Öppen form	☞	600	3-5

¹ Skaka eller rör om ordentligt efter uppvärmningen. Kontrollera temperaturen.

Mikra

Notera:

Tillagningsanvisningar

- Använd täckt form som går att mikra. Du kan även täcka med en tallrik eller specialfolie som går att mikra. Ta ut färdigmaten ur förpackningen.
- Bred ut maten i formen. Platt mat blir klar snabbare än hög.
- Låt maten vila 1-2 minuter efter uppvärmningen.
- Maten avger värme till formen. Formen kan bli jättevarm. Använd grytlappar.
- Maten behåller mycket av sin smak. Salta och krydda försiktigt.
- Skär grönsaker och potatis i lika stora bitar. Tillsätt 1-2 msk vatten per 100 g. Rör om då och då.
- Tillsätt dubbelt så mycket vätska som ris.

Maträtt	Tillbehör/form	Fals	Mikroeffekt i W	Tillagningstid i min.
Hel kyckling, färsk, utan inkråm, 1,3 kg	Täckt form	☞	600	30-35
Fiskfilé, färsk, 400 g	Täckt form	☞	600	10-15
Grönsaker, färska, 250 g	Täckt form	☞	600	5-10
Grönsaker, färska, 500 g	Täckt form	☞	600	10-15
Potatis, 250 g	Täckt form	☞	600	8-10
Potatis, 500 g	Täckt form	☞	600	10-15
Ris, 125 g + 2,5 dl vatten	Täckt form	☞	1. 600 2. 180	1. 7-9 2. 15-20
Ris, 250 g + 5,0 dl vatten	Täckt form	☞	1. 600 2. 180	1. 8-10 2. 20-25
Söta efterrätter, t.ex. pudding (mix), 5 dl ¹	Täckt form	☞	600	6-8

¹ Rör under tiden om 2-3 gånger med vispen.

Mikropopcorn

Notera:

Tillagningsanvisningar

- Använd plana, elffasta glasformar. Använd inte porslin eller väldigt djupa tallrikar.
- Ställ alltid glasformen på gallret.
- Anpassa tillagningstiden efter mängden.
- Ta ut och skaka popcornpåsen efter 1 minut och 30 sekunder så att popcornen inte bränns. Var försiktig, påsen är varm.

Maträtt	Tillbehör/form	Fals	Mikroeffekt i W	Tillagningstid i min.
Mikropopcorn, 100 g	Galler Glasform	☞	600	3-5

Tips för att tina, värma upp och tillaga med mikron nästa gång

Följ tipsen för att tina, värma upp och tillaga med mikron med bra slutresultat.

Anliggning

Maten är för torr.

Tips

- Korta tillagningstiden eller välj lägre mikroeffekt.
- Täck maten och tillsätt mer vätska.

Anliggning	Tips
Maten är inte tinad, varm eller tillagad när tiden går ut.	Förläng tillagningstiden. Stora mängder och hög mat tar längre tid.
Maten är inte klar inuti än men överhettad utanpå när tiden går ut.	<ul style="list-style-type: none"> ▪ Rör om då och då. ▪ Sänk mikroeffekten och förläng tillagningstiden.
Kött och fågel är fortfarande inte tinade inuti efter upptiningen, men redan tillagade utanpå.	<ul style="list-style-type: none"> ▪ Sänk mikroeffekten. ▪ Vänd flera gånger när du tinar stora matvaror.

16.4 Kakor, tårter och småkakor

Inställningsrekommendationer för kakor och bakverk. Temperatur och baktid beror på typen av deg samt degvolym. Det är därför det finns angivna intervall i tabellerna. Börja med det lägre värdet och ställ in högre värde nästa gång, om det behövs. Lägre temperatur ger jämnare slutresultat.

Baktips























Här har vi sammanställt tips för att du ska få bra bakresultat.

Formkakor

Notera:

Tillagningsanvisningar

- Inställningsrekommendationerna gäller om du sätter in maten i enhet som inte är förvärmad.
- Ställ formen mitt på gallret.
- Använd eldfasta formar som går att mikra.
- Metallbakformor är bara lämpliga för bakning utan mikrofunktion.
- Använd helst mörka bakformor av metall.

Maträtt	Tillbehör/form	Fals	Ugnsfunktion	Temperatur i °C	Mikroeffekt i W	Tillagningstid i min.
Sockerkaka, enkel ¹	Krans- eller formbrödsform			170-180	90	40-50
Sockerkaka, fin (t.ex. sandkaka) ¹	Krans- eller formbrödsform			150-170	-	70-90
Tårtbotten av sockerkaks-smet	Tårtbottenform			160-180	-	30-40
Fin fruktkaka på sockerkakssmet	Spring- eller sockerkaksform			170-190	90	30-45
Biskvibotten, 3 ägg	Springform Ø 26 cm			170-180	-	30-40
Frukt- eller cheesecake med mördegsbotten ¹	Springform Ø 26 cm			170-180	180	35-45
Pizza	Rund pizzaplåt			220-230	-	15-25
Pajer, t.ex. quiche	Springform Ø 26 cm			200-220	-	50-70
Nötkaka	Springform Ø 26 cm			170-180	90	30-35
Jäsdeg med saftig fyllning	Rund pizzaplåt			170-190	-	55-65
Vetelängd på 500 g mjöl	Rund pizzaplåt			170-190	-	35-45

¹ Låt kakan svalna omkring 20 minuter i ugnen.











Anliggning	Tips
Kakan ska jäsa jämnt.	<ul style="list-style-type: none"> ▪ Smörj bara botten på springformen. ▪ Lossa kakan försiktigt med kniv från formen efter gräddningen
Små bakverk ska inte fastna i varandra vid gräddningen.	Ge varje bakverk 2 cm runt om. Då finns det tillräcklig plats för bakverken att jäsa och bli gräddade runt om.
Kontrollera om kakan är färdigbakt.	Stick in en tandpetare i kakans tjockaste del. Om ingen smet fastnar på tandpetaren är kakan klar.
Du vill använda ett eget recept när du bakar.	Leta upp något liknande bakverk i baktabellen.
Använd bakformor av silikon, glas, plast och keramik.	<ul style="list-style-type: none"> ▪ Formen måste vara eldfast och tåla 250°C. ▪ Kakorna blir inte så bruna i de här formarna. ▪ Mikrar du kan tillagningstiden bli kortare än vad tabellen anger.

Småkakor

Notera:

Tillagningsanvisningar

- Inställningsrekommendationerna gäller om du sätter in maten i enhet som inte är förvärmad.
- Ställ formen mitt på gallret.
- Använd helst mörka bakformar av metall.

Maträtt	Tillbehör/form	Fals	Ugnsfunktion	Temperatur i °C	Tillagningstid i min.
Småkakor	Rund pizzaplåt			150-170	20-35
Nötkakor	Rund pizzaplåt			110-130	35-45
Maräng	Rund pizzaplåt			100	80-100
Muffins	Muffinsplåt på galler			160-180	35-40
Smördegskakor	Rund pizzaplåt			190-200	35-45

Bröd och småfranska

Notera:

Tillagningsanvisningar

- Inställningsrekommendationerna gäller om du sätter in maten i enhet som inte är förvärmad.
- Ställ formen mitt på gallret.
- Använd helst mörka bakformar av metall.

Maträtt	Tillbehör/form	Fals	Ugnsfunktion	Temperatur i °C	Tillagningstid i min.
Bröd, 1,5 kg)	Formbrödsform			1. 230 2. 200-210	1. 10-15 2. 40-50
Småfranska, t.ex. frallor	Rund pizzaplåt			210-230	25-35

Baktips för nästa gång

Här finns tips om något går snett vid bakningen.

Anliggning	Tips
Kakan sjunker ihop.	<ul style="list-style-type: none"> ▪ Anpassa till de angivna ingredienserna och receptanvisningarna. ▪ Använd mindre vätska. Eller: ▪ Sänk baktemperaturen 10°C och förläng gräddningstiden.
Kakan är för torr.	Höj baktemperaturen 10°C och korta gräddningstiden.
Kakan är för ljus runtom.	<ul style="list-style-type: none"> ▪ Kontrollera fals och tillbehör. ▪ Höj baktemperaturen 10°C. Eller: ▪ Förläng gräddningstiden.
Kakan är för ljus upptill men för mörk nedtill.	Sätt in kakan en fals högre.
Kakan är för mörk upptill men ljus mörk nedtill.	<ul style="list-style-type: none"> ▪ Sätt in kakan en fals lägre. ▪ Sänk baktemperaturen och förläng gräddningstiden.

Anliggning

Bakverket är ojämnt gräddat.

Kakan är klar utanpå, men fortfarande inte färdigbakad inuti.

Tips

- Sänk baktemperaturen.
- Klipp till bakplåtspapret.
- Centrera bakformen.
- Forma lika stora och tjocka bakverk.
- Sänk baktemperaturen och förläng gräddningstiden.
- Tillsätt mindre vätska. På kakor med saftig fyllning:
- Förgrädda botten.
- Ströa botten med mandlar eller ströbröd.
- Lägg fyllningen på botten.

Anliggning	Tips
Kakan lossar inte när du stjälpur upp den.	<ul style="list-style-type: none"> ▪ Låt kakan svalna 5 - 10 minuter efter gräddningen. ▪ Lossa kakans kant försiktigt med kniv. ▪ Stjälp upp kakan igen och täck formen med våt, kall trasa ett par gånger. ▪ Smöra och ströa formen nästa gång du bakar.
Det bildas gnistor mellan formen och gallret.	<ul style="list-style-type: none"> ▪ Kontrollera om formen är ren utanpå. ▪ Ställ formen på annan plats i ugnen. ▪ Fortsätt gräddningen utan mikring och förläng gräddningstiden.

16.5 Stekning och grillning

Inställningsrekommendationer för bakning och grillning
Temperatur och stektid beror på maträtternas mängd och konsistens. Det är därför det finns angivna intervall i tabellerna. Börja med det lägre värdet och ställ in högre värde nästa gång, om det behövs.

Ugnssteka i form

Tillagar du maten i form, så kan du smidigare ta ut den ur ugnen och direkt servera den. Tillagning i täckt form håller ugnsutrymmet rent.

Allmänt om ugnssteking i form

- Använd eldfasta formar som går att mikra.
- Stekgrytor av metall är bara lämpliga för ugnssteking utan mikrofunktion.
- Ställ formen på gallret.
- Kontrollera först att formen får plats i ugnen.
- Glasformar passar bäst. Ställ heta glasformar på torrt underlag. Är underlaget blött eller kallt kan formen spricka.
- Formen kan bli jättevarm. Använd grytlappar när du tar ut formen.
- Följ tillverkarens anvisningar till ugnsformen.

Öppen form

Använd en hög form.

Täckt form

- Använd lock som passar och sluter tätt.
- Avståndet mellan kött och lock bör vara minst 3 cm. Köttet kan svälla.
- Kött, fågel och fisk kan bli frasiga även i stekgryta med lock. Använd en stekgryta med glaslock. Ställ in högre temperatur.

VARNING! – Skållningsrisk!

Det kan tränga ut mycket het ånga när du tar av locket efter tillagningen. Ångan går inte alltid att se beroende på temperaturen.

- ▶ Lyft bakkanten på locket, så att ångan kan tränga ut bort från kroppen.
- ▶ Håll barnen borta.

Anmärkningar

- Magert kött eller bräserat
 - Tillsätt vätska ca 1/2 cm upp i formen, t.ex. vatten, vin, ättika eller liknande. Vätskemängden beror på kötttyp, formmaterial och om du täckt över. Emaljerade och mörka metallstekgrytor kräver mer vätska än glasformar. Tillsätt mer vätska till stekar.
 - Vätskan förångar i formen vid ugnstekningen. Håll försiktigt på vätska, om det behövs.
 - Vänd på köttbitarna efter av tiden.
- Fisk
 - För att ånga fisk, tillsätt 1-3 matskedar vätska i stekgrytan, t.ex. citronsaft eller ättika.

Grilla

Grilla mat som ska bli knaprig.

- Grilla alltid med stängd lucka.
- Förvärm inte.
- Använd grillbitar med ungefär samma vikt och tjocklek. Då får grillbitarna jämn och fin färg och förblir saftiga.
- Lägg grillbitarna direkt på gallret.
- Vänd grillbitarna med grilltång. Sticker du en gaffel i köttet rinner kötsaften ut och köttet blir torrt.
- Salta maten först efter grillningen. Salt drar ut vatten ur köttet.

Notera: Mörkt kött som t.ex. nöt bryner på snabbare än ljust som t.ex. kalv och fläsk. Grillbitar av ljust kött eller fisk blir oftast bara ljusbruna på ytan, men är ändå mörka och saftiga.

Grillelementet slår på och av hela tiden. Det är helt normalt. Hur ofta beror på inställt grilläge.

Det kan osa vid grillning.

Stek- och bräseringstips







Följ tipsen för att ugnssteka och bräsera med bra slutresultat.

Anliggning	Tips
Magert kött får inte torka ut.	▪ Pensla på lite fett på köttet eller täck med baconskivor.
Du vill tillaga en stek med svål.	<ul style="list-style-type: none"> ▪ Snitta svålen korsvis. ▪ Stek först på steken med svålen ned.
Håll ugnen så ren som det går.	▪ Tillaga maten i stekgryta med lock på hög temperatur.
Köttet ska bli hett men saftigt, t.ex. rostbiff.	<ul style="list-style-type: none"> ▪ När steken är färdig ska den vila ytterligare 10 minuter i avstängd, stängd ugn. Det ger bättre fördelning av kötsaften. Vilotiden är inte med i angiven stektid. ▪ Slå in maten i aluminiumfolie efter tillagningen.

Nötkött**Notera:**

Tillagningsanvisningar







- Inställningsrekommendationerna gäller om du sätter in maten i enhet som inte är förvärmad.
- Vänd rostbiff och nötbiffar efter halva tiden. Låt till sist maten vila i ytterligare ca 10 minuter.

Maträtt	Tillbehör/form	Fals	Ugnsfunktion	Temperatur i °C/grilläge	Mikroeffekt i W	Tillagnings-tid i min.
Nötgrystek, ca 1 kg	Galler Täckt form			180-200	180	120-145
Rostbiff, medium, ca 1 kg	Galler Öppen form			210-230	180	30-40
Nötbiff, medium, 2-3 st., 2-3 cm tjocka à 200 g	Galler Glasform			3	-	20-30

Fläskkött**Notera:**

Tillagningsanvisningar





- Inställningsrekommendationerna gäller om du sätter in maten i enhet som inte är förvärmad.
- Vänd stekar utan svål efter ca halva tiden. Låt steken vila i ytterligare ca 10 minuter till slut.
- Lägg steken med svålen upp i formen. Snitta svålen. Vänd inte steken. Låt steken vila i ytterligare ca 10 minuter till slut.
- Vänd karréskivor efter 2/3 av tiden.

Maträtt	Tillbehör/form	Fals	Ugnsfunktion	Temperatur i °C/grilläge	Mikroeffekt i W	Tillagnings-tid i min.
Stek utan svål, t.ex. karré-bit, ca 750 g	Galler Täckt form			220-230	180	40-50
Stek med svål, t.ex. karré-bit, ca 1 kg	Galler Öppen form			190-210	-	130-150
Karréskivor, 2-3 st., 2-3 cm tjocka	Galler Glasform			3	-	25-35

Övriga kötträtter**Notera:**

Tillagningsanvisningar

- Inställningsrekommendationerna gäller om du sätter in maten i enhet som inte är förvärmad.
- Låt köttfärslimpan vila i ytterligare ca 10 minuter till slut.
- Vänd korvarna efter 2/3 av tiden.

Maträtt	Tillbehör/form	Fals	Ugnsfunktion	Temperatur i °C/grilläge	Mikroeffekt i W	Tillagnings-tid i min.
Köttfärslimpa, ca 750 g	Galler Öppen form			180-200	600	15-20
Grillkorv, 4-6 st., à ca 150 g	Galler Glasform			3	-	25-35

Fågel**Notera:**

Tillagningsanvisningar

- Inställningsrekommendationerna gäller om du sätter in maten i enhet som inte är förvärmad.
- Lägg hel kyckling med bröstsidan ned. Vänd efter halva tiden
- Lägg kycklingdelar och ankbröst med skinnsidan upp. Vänd inte.

- Vänd gåslår efter halva tiden. Picka skinnet.

Maträtt	Tillbehör/form	Fals	Ugnsfunktion	Temperatur i °C/grilläge	Mikroeffekt i W	Tillagningstid i min.
Kyckling, hel, ca 1,2 kg	Galler Täckt form			220-230	360	35-45
Kycklingdelar, ca 800 g	Galler Öppen form			210-230	360	20-30
Ankbröst, ca 500 g	Galler Glasform			3	90	20-30
Gåsbröst, gåsklubbor, 0,7-0,9 kg	Galler Öppen form			210-230	90	30-40

Fisk

Notera:

Tillagningsanvisningar

- Inställningsrekommendationerna gäller om du sätter in maten i enhet som inte är förvärmad.
- Lägg hel fisk som t.ex. lax eller forell mitt på gallret vid grillning.
- Olja in gallret före.

Maträtt	Tillbehör/form	Fals	Ugnsfunktion	Grilläge	Tillagningstid i min.
Fiskkotlett, 2-3 st. à 150 g	Galler Glasform			3	20-25
Fisk, hel, 2-3 st. à 300 g	Galler Glasform			3	20-30

Ugnsstekningstips för nästa gång

Här finns tips om du inte lyckas första gången med ugnsstekningen.

Anliggning	Tips
Steken har blivit för mörk och på vissa ställen är ytan bränd.	<ul style="list-style-type: none"> ▪ Välj lägre temperatur. ▪ Korta tillagningstiden.
Steken är för torr.	<ul style="list-style-type: none"> ▪ Välj lägre temperatur. ▪ Korta tillagningstiden.
Steken är inte tillräckligt knaprig.	<ul style="list-style-type: none"> ▪ Hög temperaturen. ▪ Eller: ▪ Slå på grillen ett tag i slutet av stektiden.
Stekskyn är bränd.	<ul style="list-style-type: none"> ▪ Välj mindre form. ▪ Tillsätt mer vätska vid ugnsstekningen.

Anliggning	Tips
Stekskyn är för ljus och urvattnad.	<ul style="list-style-type: none"> ▪ Välj större form så att mer vätska förångas. ▪ Tillsätt mindre vätska vid ugnsstekningen.
Kötter bränner vid när du bräserar.	<ul style="list-style-type: none"> ▪ Kontrollera om stekgryta och lock passar ihop och sluter tätt. ▪ Sänk temperaturen. ▪ Tillsätt mer vätska vid ugnsbräseringen.
Steken är inte klar.	<ul style="list-style-type: none"> ▪ Skär upp steken. ▪ Tillaga såsen i stekgrytan. ▪ Lägg stekskivorna i såsen. ▪ Låt stekskivorna gå klart med mikron.

16.6 Gratänger, puddingar och varma mackor

Notera:

Tillagningsanvisningar

- Inställningsrekommendationerna gäller om du sätter in maten i enhet som inte är förvärmad.
- Använd en 4 till 5 cm hög mikrovågstätlig gratängform till gratänger och potatisgratänger.
- Låt puddingar och gratänger gå klart ytterligare 5 minuter på eftervärmningen i avstängd ugn.
- Rosta brödsnivorna i förväg.

Maträtt	Tillbehör/form	Fals	Ugnsfunktion	Temperatur i °C/grilläge	Mikroeffekt i W	Tillagningstid i min.
Pudding, söt, ca 1,5 kg	Öppen form			140-160	360	25-30

Maträtt	Tillbehör/form	Fals	Ugnsfunktion	Temperatur i °C/grilläge	Mikroeffekt i W	Tillagningstid i min.
Paj på tillagade ingredienser, ca 1 kg	Öppen form			150-170	600	20-25
Potatisgratäng på råa ingredienser, ca 1,1 kg	Öppen form			210-220	600	20-25
Varma mackor, 4 st.	Galler			3	-	8-10

16.7 Fryst färdigmat

Notera:

Tillagningsanvisningar

- Följ tillverkarens anvisningar på förpackningen.
- Inställningsrekommendationerna gäller om du sätter in maten i enhet som inte är förvärmad.
- Lagg inte pommes frites, kroketter och rösti på varandra och vänd efter halva tiden.

Maträtt	Tillbehör/form	Fals	Ugnsfunktion	Temperatur i °C	Mikroeffekt i W	Tillagningstid i min.
Pizza med tunn botten	Galler			220-230	-	10-15
Pizza-baguette	Galler			1. - 2. 220-230	1. 600 2. -	1. 2 2. 13-18
Pommes frites	Rund pizzaplåt			220-230	90	10-15
Kroketter	Rund pizzaplåt			210-220	-	10-15
Rösti, kroppkakor	Rund pizzaplåt			200-220	90	15-20
Strudel	Rund pizzaplåt			220-230	-	20-30
Gratänger, t.ex. lasagne, ca 450 g	Täckt form			220-230	600	10-15

16.8 Provrätter

Översikterna är framtagna för provningsinstituten för att underlätta provning av enheten enligt EN 60350-1:2013 resp. IEC 60350-1:2011 och enligt standard EN 60705:2012, IEC 60705:2010.

Tina med mikron

Maträtt	Tillbehör/form	Fals	Mikroeffekt i W	Tillagningstid i min.
Kött, 500 g	Öppen form	Ugnsbotten	1. 180 2. 90	1. 5 2. 10-15

Mikra

Inställningsrekommendationer för att mikra provrätter.

Maträtt	Tillbehör/form	Fals	Mikroeffekt i W	Tillagningstid i min.
Äggröra, 1 kg	Öppen form	Ugnsbotten	1. 600 2. 180	1. 10-13 2. 20-30
Biskvibotten, 475 g	Öppen form	Ugnsbotten	600	8-10
Köttfärslimpa, 900 g	Öppen form	Ugnsbotten	18-23	18-23



Tillagning med kombifunktion

Notera:

Tillagningsanvisningar





- Använd en hög form till kycklingen.

- Lägg kycklingen med bröstsidan ned. Vänd efter halva tiden

Maträtt	Tillbehör/form	Fals	Ugnsfunktion	Temperatur i °C	Mikroeffekt i W	Tillagningstid i min.
Potatisgratäng	Galler Öppen form	—		210-220	600	20-25
Kakor	Galler Öppen form	—		190-200	180	20-27
Kyckling	Galler Öppen form	—		190	360	30-45

Bakning

Notera: Inställningsrekommendationerna gäller om du sätter in maten i enhet som inte är förvärmad.

Maträtt	Tillbehör/form	Fals	Ugnsfunktion	Temperatur i °C	Tillagningstid i min.
Biskvibotten	Galler Springform Ø 26 cm	—		170-180	30-40
Äppelpaj med lock	Galler Springform Ø 20 cm	—		170-190	80-100
Spritskakor	Glasform	—		160-170	30-35
Småkakor	Glasform	—		160-170	25-30

Grilla

Notera: Vänd hamburgaren efter halva tiden.

Maträtt	Tillbehör/form	Fals	Ugnsfunktion	Grilläge	Tillagningstid i min.
Rosta bröd	Galler	—		3	4-5
Hamburgare, 9 st.	Galler Glasform	—		3	35-45

17 Kundtjänst

Utförligare information om garantitid och garantivillkor i ditt land finns hos service, återförsäljare eller på vår webbsajt.

När du kontaktar kundtjänsten behöver du ha apparatens produktnummer (E-nr.) och tillverkningsnummer (FD).

Kontaktuppgifterna till kundtjänsten finns i den medföljande kundtjänstförteckningen eller på vår webbplats. Produkt innehåller ljuskällor i energieffektivitetsklass G. Ljuskällorna finns som reservdelar och får bara bytas av för ändamålet utbildad yrkespersonal.

17.1 Produktnummer (E-nr.) och tillverkningsnummer (FD)

Produktnumret (E-nr.) och tillverkningsnumret (FD) står på maskinens typskylt.

Du ser typskylten med numren när du öppnar apparatens lucka.

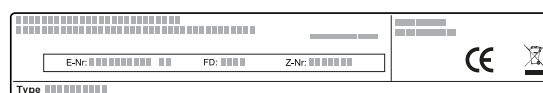

Skriv upp dina apparatuppgifter och telefonnumret till kundtjänsten så att du snabbt kan hitta dem.

18 Monteringsanvisning

Följ enhetens monteringsanvisningar.



18.1 Leveransomfattning

Kontrollera efter upppackningen att inga delar är transportskadade och att leveransen är komplett.

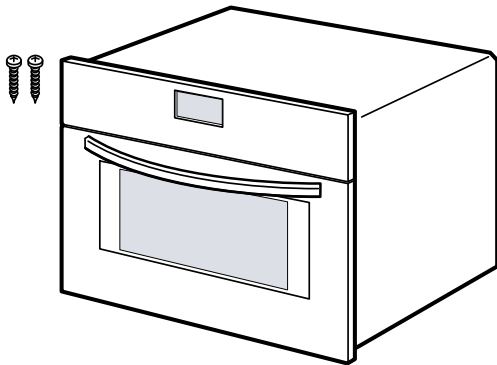

18.2 Säker montering

Följ säkerhetsanvisningarna när du monterar enheten.

- Säker användning av enheten kräver fackmässig montering enligt monteringsanvisningen. Installatören ansvarar för en felfri funktion på uppställningsplatsen.
- Kontrollera enheten efter upppackning. Anslut inte enheten om den har transportskador.
- Ta bort förpackningsmaterial och skyddsfolier från ugnsutrymme och lucka före användning.
- Följ monteringsbladen för tillbehörsmontering.
- Stommarna ska tåla temperaturer upp till 90°C, intilliggande stomfronter upp till 65°C.
- Montera inte enheten bakom dekor- eller stömlucka. Risk för överhettnig.
- Gör urtagen i stommarna innan du sätter i enheten. Ta bort spånen! De kan påverka elkomponenternas funktion.
- Det är bara behörig elektriker som får göra fast anslutning av enheten. Skador pga. felanslutning omfattas inte av garantin.

WARNING! – Risk för personskador!

Du kommer åt delar med vassa kanter vid monteringen som kan ge skärskador.

- ▶ Använd skyddshandskar

WARNING! – Brandrisk!

Det är farligt att använda förlängd sladd och otillåtna adaptrar.

- ▶ Använd inte förlängningskablar eller grenuttag.

18.3 Elanslutning

Följ anvisningarna för säker elanslutning av enheten.

WARNING! – Risk för elstötar!

Obehöriga reparationer är farliga.

- ▶ Det är bara behörig elektriker som får installera uttag eller byta sladd enligt gällande föreskrifter.
- ▶ Du får bara ansluta enheten till rätt installerade, jordade eluttag.
- ▶ Om det inte går att nå kontakten efter inbyggnad, så måste installationen ha en åtkomlig, allpolig brytare med min. 3 mm brytavstånd. Monteringens måste ge ett fullgott petskydd.

18.4 Skåpstomme

Enheten är bara avsedd för inbyggnad. Enheten är varken avsedd att vara bänkenhet eller inbyggd i skåpstomme.

Stommen får inte ha någon rygg bakom enheten. Det måste finnas ett avstånd om minst 35 mm mellan vägg och stombotten resp. överliggande skåpbakvägg. Skåpstommen ska ha en ventilationsöppning på 50 cm² framtil. Såga ur sockelpanelen eller sätt i ventilationsgaller. Se till så att ventilations- och intagsöppningar inte blir övertäckta.

18.5 Montering i högskåp

Håll inbyggnadsmått och säkerhetsavstånd i högskåpet.

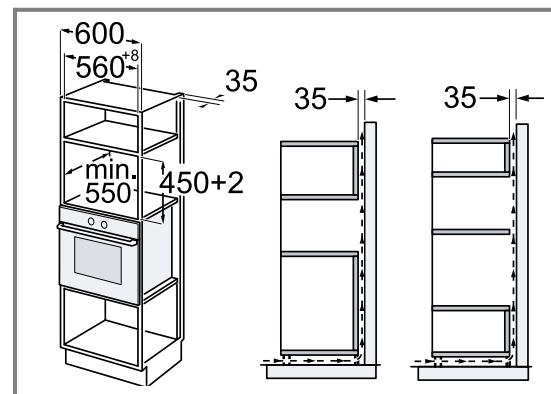

18.6 Inbyggnad under bänkskiva

Följ inbyggnadsmått och säkerhetsavstånd vid montering under bänkskiva.

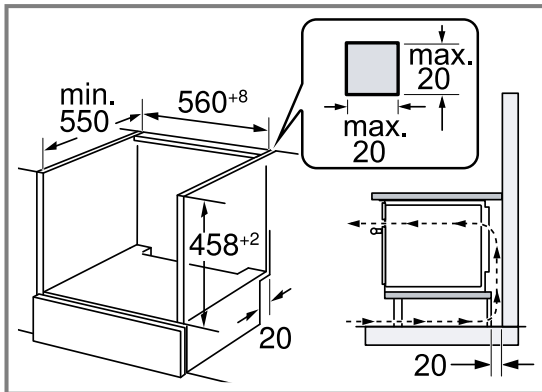

Hyllplanet ska ha ett ventilationsurtag, så att enheten blir ventilerad.

Monterar du enheten under häll, följ hällens monteringsanvisning.

18.7 Hörnmontering

Håll inbyggnadsmått och säkerhetsavstånd vid hörnmontering.

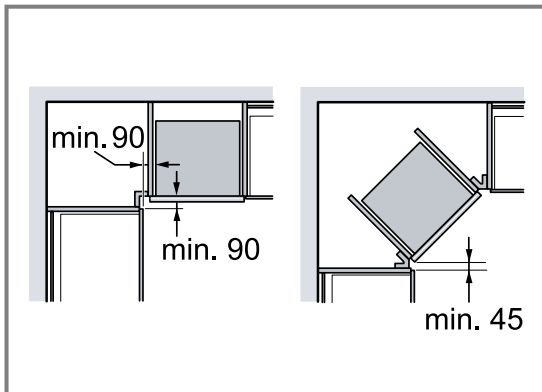

18.8 Inbyggnad av enheten

1. Centrera enheten.
2. Skruva fast enheten i stommen.

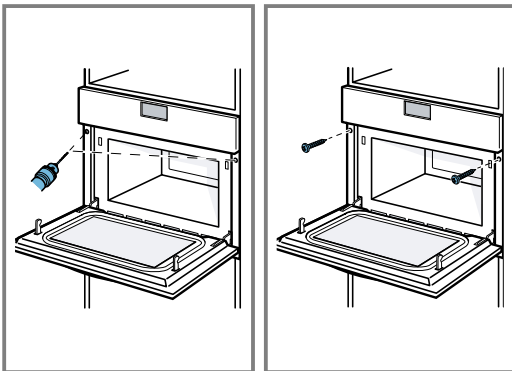

18.9 Ta ur enheten

1. Gör enheten spänningslös.
2. Lossa fästskruvarna.
3. Lyft enheten lite och dra sedan ut den helt och hållet.



Thank you for buying a Bosch Home Appliance!

Register your new device on MyBosch now and profit directly from:

- **Expert tips & tricks for your appliance**
- **Warranty extension options**
- **Discounts for accessories & spare-parts**
- **Digital manual and all appliance data at hand**
- **Easy access to Bosch Home Appliances Service**

Free and easy registration – also on mobile phones:

www.bosch-home.com/welcome

BOSCH
HOME APPLIANCES
SERVICE

Looking for help? You'll find it here.

Expert advice for your Bosch home appliances, help with problems or a repair from Bosch experts.

Find out everything about the many ways Bosch can support you:

www.bosch-home.com/service

Contact data of all countries are listed in the attached service directory.

BSH Hausgeräte GmbH

Carl-Wery-Straße 34

81739 München, GERMANY

www.bosch-home.com

A Bosch Company



9001752851 (020509)

da, fi, no, sv